

# begira

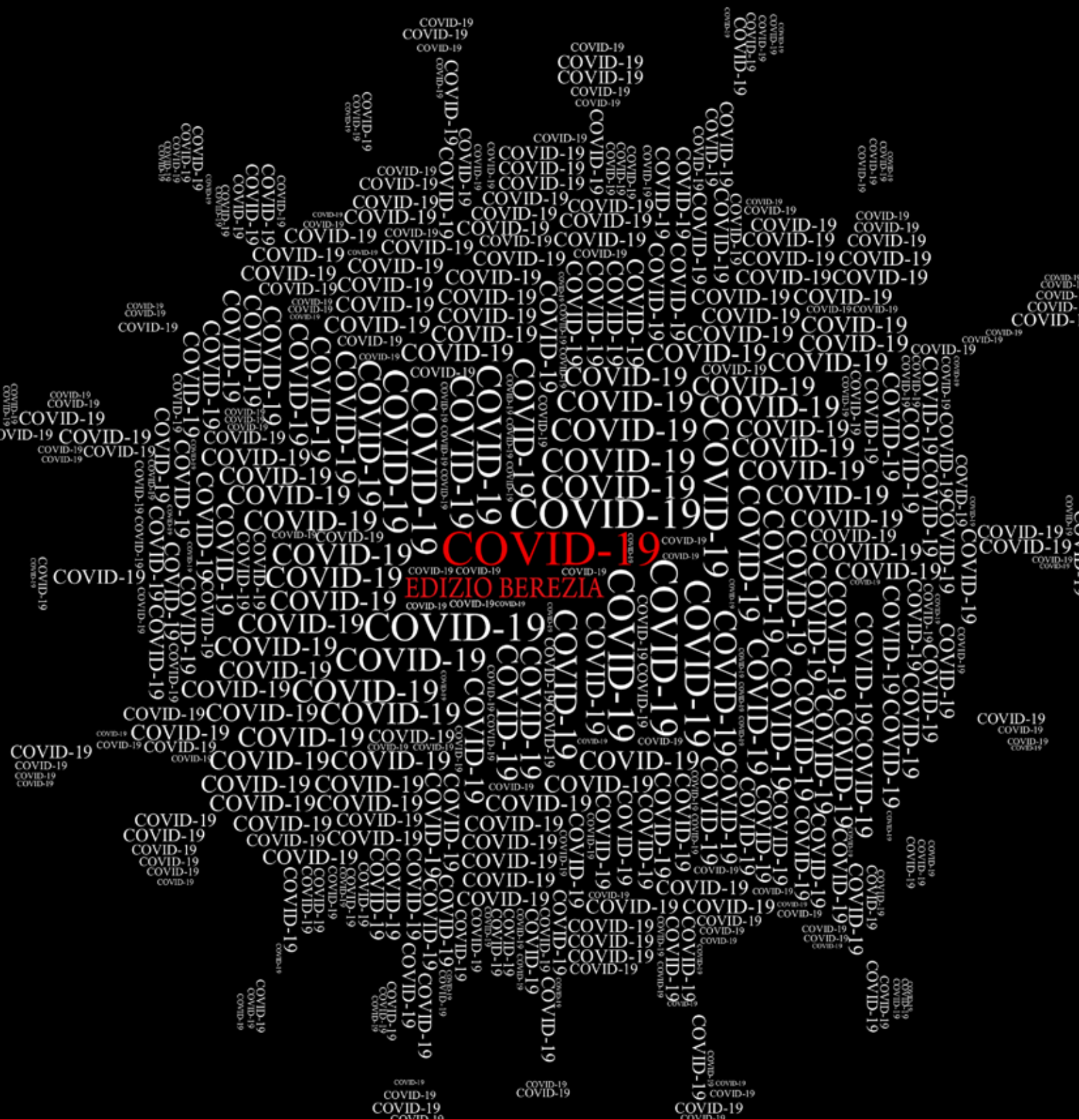

49. zk  
2020 uztaila

**ULMA**





AURREZ AURRE <  
**IÑAKI IGARZABAL.**  
ULMAko Laneko Osasuneko arduraduna



ERREPORTAJEA <  
**COVIDa delegazioetan**

ULMA TALENTUAK <  
**koronabirus garaian**

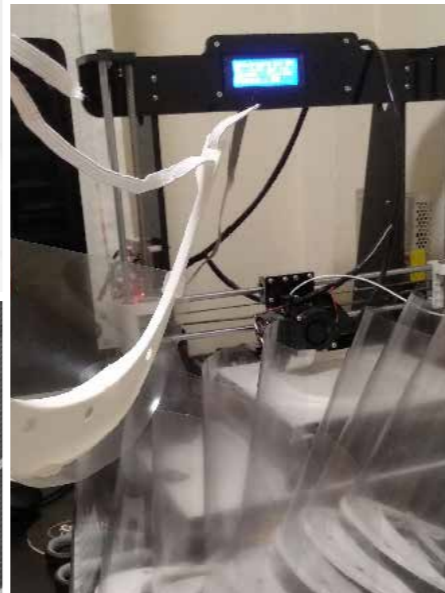

> ELKARRIZKETA  
**ANDRÉS CANUT.** Mikrobiologiako  
zerbitziburua. Arabako Unibertsitate  
Ospitalea

## 2020ko uztaila

### 4 albisteak eta gaurkotasuna ULMA ingeniari-tza Brasilgo 'Arco da Inovação' zubi enblematikoan

Alvaro Martinez de Lagos, ULMA  
Handling Systemseko gerente berria

Fogger, higiene osoa ULMA  
Manutentzio Zerbitzuen eskutik

ULMA soluzio berritzaileak, Italiako  
Galeazzi Ospitalea eraikitzeko

ULMA Medical Imagingen teknologiak  
erraztu egingo du Montenegroko  
Medikuntza Fakultatea Alzheimerren  
gainean egiten ari den ikerketa lana

### 17 COVID-19 edizio berezia \_\_\_\_\_.

18. Kooperatibak COVIDari aurre  
eginez

28. IÑAKI IGARZABAL. ULMAko  
Laneko Osasuneko arduraduna

30. COVID-19aren kronologia ULMA  
Taldean

32. ULMA talentuak koronabirus  
garaian

36. ANDRÉS CANUT. Mikrobiologiako  
zerbitziburua. Arabako Unibertsitate  
Ospitalea

38. COVIDa delegazioetan

40. Hainbat laguntza elkarteri  
zuzendutako COVID-19 laguntzak  
onartuko ditu ULMA Taldeak

### 41 agenda eta iradokizunak

## COVID-19, guztion artean gaindituko dugu

Hilabete benetan zailak igaro ondoren berriro argiratu da Begira, eta berriro ere paperezko bertsiorik gabe. Bigarren aldiz soilik PDFn argitaratu dugu aldizkaria, baina oraingoan hainbat hobekuntzarekin. Barruan ikusiko dituzue hobekuntza horiek.

Bere garaian, baldintzek hala behartuta, 2020an aldizkaria ez inprimatzea erabaki genuen, baina, dena aurreikusitako bideetatik baldin badoa, espero dugu 2021an bueltatzea, "Normaltasun Berria", eta orduan aldizkaria paperean edukitzea.

Zenbaki honetan, nola edo hala birusaren ondoan egon diren pertsonen bizi izandako esperientzia partekatu nahi izan dugu zuekin, bai eta esperientzia horrek pertsona horien eremu pertsonalean eta profesionalean eduki dituen ondorioak ere.

Eskerrik asko !!



#### ARGITARATZAILEA:

Grupo ULMA S. Coop.  
Bº Garagaltza 51  
20560 ONATI

Tel.: 943 25 03 00

#### ZUZENDARITZA:

Carlos Sarabia  
csarabia@ulma.com

#### EDITORE/ERREDAKZIO KONTSEILUA:

Joseba Alberdi, Elena Goirizelaia,  
María Sendin, Raúl Illaro, Irene Moreno,  
Edurne Unzueta, Nerea Burgoa,  
Jone Zamakola, Itsaso Letamendi eta  
Carlos Sarabia.

#### DISEINUA ETA MAKETAZIOA:

Igone Basterra  
ibasterra@ulma.com



## ULMA ARCHITECTURAL SOLUTIONS

### Terramar hotela zaharberitu, eta Sitgeseko (Bartzelona) hotel handienetako bat bihurtu dute

Sitgeseko Terramar hotel historikoa 30eko hamarkadan eraiki zen Belle Époqueko jatorrizko egitura batekin. Orain, erabat zaharberitu dute, XXI. mendera egokitzeko, eta garai bateko dotorezia eta distira itzuli diote.

ISERN Arkitektura Estudioa arduratu da eraberritze osoaz, eta ULMAren **forma txapel estandarrek erabili ditu terrazen hormen gainean jartzeko**. Obrako arkitekto Daniel Isernek esan duenez, *"obra kurbatu baterako produktu estandarra erabili dugu, kalitate-prezio erlazio bikaina duena. Pieza zuria da, eta hori ezin hobeto gelditzen zen monogeruzarekin. Horrela lortu dugu eraikinak hondartzan ainguratutako itsasontzi baten itxura izatea. Gainera, nabarmenduko nuke forma txapelak zeinen profil diskretua duen eta zeinen polita eta leuna den ukitzen duzunean. Akabera mailarako, testura ederra dauka"*.

Eraberritze lan honetarako, Daniel Isernek ULMA n jarri du konfiantza beste behin ere, 20 urtetik gorako harreman profesionalaren ondoren; izan ere, haren hitzetan: *"ULMA erreferentea da, haren produktuen moldakortasunagatik. Polimero hormigoia ren moldagarritasunak aukera ematen dizu soluzio erraz batekin ia edozein elementu konpontzeko"*.

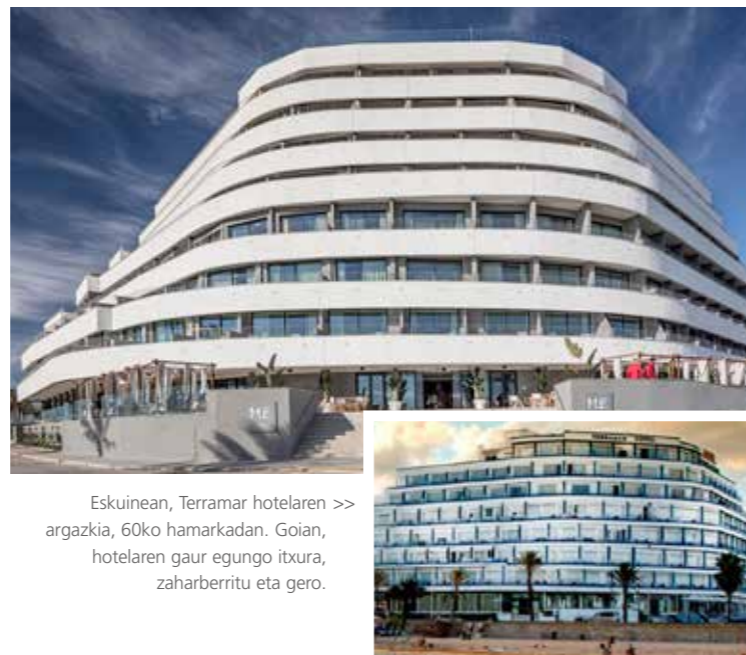

Eskuinean, Terramar hotelaren >> argazkia, 60ko hamarkadan. Goian, hotelaren gaur egungo itxura, zaharberitu eta gero.



## ULMA TALDEA

### ULMA Taldeak indartu egin ditu COVID-19aren osasun protokoloak komunikazio kanpaina batekin

**"Ez zaituz lasaitu, izan solidario!"** Horixe da ULMA Taldeak abiarazi duen kanpainaren mezua. Kanpaina horren bitartez, **indartu egin nahi ditu osasun protokoloak, Negozioetan lan egiten duten pertsonak ahalik eta gehien babesteko**. Kanpainaren asmoa da pertsonak COVID-19arekiko duten sentsibilizazioa, prebentzioa eta kontzientziazioa handitzea, eta helaraztea osasun arau eta protokolo guztiak bete behar direla gaitza ez kutsatzeko.

Pertsonak Negozioetara itzuli ahala, lanpostuko segurtasun protokoloa ez ezik, gunek komunak (jantokia, kafe makinak, vending makinak...) erabiltzeko protokolo bat ere ezarri da, eta horretarako, kartel eta mezu argiak eta zehatzak jarri dira jarraitu beharreko pausoei.



## ULMA CONVEYOR COMPONENTS

### UCCKo jarduerak aurrera jarraitu du COVID-19an zehar ere

Pandemia, konfinamendu eta ziurgabetasun hilabete hauetan zehar, ULMA Conveyor Componentsek eutsi egin dio negozioko jarduerari, pertsonen osasuna bereziki zainduz.

Hilabete hauetan une oro mantendu du jarduna, etxetik egin ezin ziren prozesuetan aurrez aurre, pertsonen osasuna bermatzeko baliabide guztiak eskura jarritz, eta telematikoki lan egitea posible zen prozesuetan etxetik, horretarako baliabideak jarritz.

Merkatuari begira, bezeroek egindako eskaera guztien entrega epeak bete dira, eta berme osoarekin erantzun zaie telematikoki bezeroen eskaintzei eta eskaerei, zerbitzu ona emateko eta eskaerak jasotzeko.

Maiatzaz geroztik, aurrera egin da konfinamendua arintzeko faseetan, eta pixkanaka aurrez aurreko lanera itzultzen ari dira langileak, txandakako antolaketa batekin, bulegoetako guneak birbanatuta eta garbiketa neurriak hartuta. Horretarako, ULMA Taldearen protokoloa jarraitzen ari dira, horrek ahalik eta gehien bermatzen baitu langileen osasuna. Orain, ia plantilla osoa dabil modu presentzialean lanean.

Hemendik eskerrak eman nahi zaizkie ULMA Conveyor Components osatzen duten pertsona guztiei, izan duten konpromisoagatik, eta Taldeko Batzordeetan aritu direnei, pandemiari aurre egiteko egin duten ahaleginagatik.



## ULMA CONSTRUCTION

### ULMA ingeniariak Brasilgo 'Arco da Inovação' zubi enblematikoan

'Arco da Inovação' Sao Pauloko (Brasil) Zarur, Sao Joao eta Cassiano Ricardo hiribideak lotzen dituen tirante zubia da. Ehun metro garai da, eta herrialdeko zubi bereizgarriena bihurtu da bere tipologian, arku forma berezia duelako.

Zubi honi esker, seguruagoa eta azkarragoa izango da egunero 180.000 ibilgailuk baino gehiagok egiten duten bidea; zubiak hiriko trafikoa arinduko du, eta, gainera, bizikletentzako 3,6 km baino gehiagoko bidea izango du.

**Proiektu honen alderdirik nabarmenetako bat izan da erabilitako sistemen moldakortasuna eta langileen segurtasuna.** Horretarako, ingeniariak taldeak soluzio integral bat garatu du, hortik igarotzen diren galtzadetakoko eta pilonoetarako egokiak diren aldamio eta kofratu sistemekin eta aplikazioekin. Queiroz Galvao eraikuntza enpresak ULMA ingeniariak soluzioetan jarri du konfiantza beste behin ere, baita epe oso zorrotzeko proiektu bat izanik erantzuteko duen gaitasunean ere. Bi inklinazio pilonoetarako eta lau aurpegiko atal aldakorrerako, ATR sistema autotrepatazalea aukeratu da, VMK zurezko habeen enkofratuarekin kanpoalderako eta KSP plataformarekin barrualderako. **Sistema autotrepatazalea ezin hobeto egokitu da kurba eliptikora eta fustearen inklinaziora, zeina 23°koa zen**

azken hormigoiztatzean. Geometriaren konplexutasuna gorabehera, MK sistema aplikatuz, egiturazko eskakizun guztiak konpondu dira.

Hainbat alturatan zeharka dauden bi habeak (horien gainean eraiki dira bi galtzadak X forman) ENKOFORM HMK sistemarekin gauzatu dira, T-60 zinzibriarekin zurkaiztuta. Arkuaren itxiera ENKOFORM HMK kofratu sistemarekin egin da, profil metalikoko sistema batekin eta T-60 zinzibriekin zurkaiztuta.

Zubiaren hainbat gunetara sartzeko, bi BRIO eskailera jarri dira arkuaren alde banatan eta bi zati bereizitan.





## ULMA HANDLING SYSTEMS

### Alvaro Martinez de Lagos, ULMA Handling Systemseko gerente berria

ULMA Handling Systemsek Alvaro Martinez de Lagos izendatu du kooperatibako gerente. Alvaro Martinez de Lagos goi mailako ingeniari industrial da, eta Enpresa Kooperatiboan Kudeaketa eta MBA Executive masterrak ditu, prestakuntza osagarri gisa. Horrez gain, esperientzia nabarmena du Fagor Arrasateko Proiektuen Zuzendaritzan eta Zuzendaritza Teknikoan, bai eta Goizper Groupeko Zuzendaritza Orokorrean ere, zeinetan zortzi urte baino gehiago egin baititu lidergoan.

**ULMA Handling Systemseko zuzendari gisa, haren misioa izango da enpresaren eraldaketa prozesuan jarraitzea, aldi berean merkatuan gertatzen ari den eraldaketarekin lerrotuta, ahalik eta modu eraginkorrean egokitzeko COVID-19aren ondorioek eragindako joeretara.** Pandemiak azkartu egin ditu ohituren eta kontsumo moduen aldaketak, eta agerian utzi du, inoiz baino gehiago, sistema intralogistiko automatizatu eta eskalagarriak garatu eta inplementatu beharra dagoela.



## ULMA PACKAGING

### Prestazio handiko termozigilatzaileen merkatuko lider da ULMA Packaging: 20tik gora ziklo minutuko MAPetan!

Atmosfera aldaturako ULMA Packagingen TSA termozigilatzaileek beren azkartasuna hobetzea lortu dute, eta 20 ziklo/min arteko kadentzia lortu dute prestazio handiko termozigilatzaileetan, **%0,1- %0,2 arteko hondar oxigenoarekin eta enbase hermetikoekin.** Ebakitzeko eta zigilatze aplikazioetan, 25 ziklo/min arteko kadentziak lor ditzakegu. Gainera, ekoizpen kosta horiek **300 m3/ orduko huts ponpa bakarrarekin lortu dituzte**, eta horrek aukera ematen die bezeroei **inbertsio txikiagoarekin energia kontsumoa optimizatzeko.**

Aplikazio jakin bakoitzean lortzen diren emaitzak produktuaren, dimentsioen eta materialen araberakoak izango dira, eta horiek bezeroari egiten zaien eskaintzan egiaztatuko dira. Nolanahi ere, elikagai freskoak ontziratzeko merkatuan erreferente diren termozigilatzaile hauek gure bezeroek oso ontzat jotzen dituzten abantailak dituzte, besteak beste, honako hauek: **fidagarritasun eta sendotasun handia**, zeinak bermatzen baitu modu iraunkorrean funtzionatuko dutela urteetan zehar; **enbasearen hermetikotasuna;**

**garbitzeko erraztasuna;** formatua 2 minutuan aldatzeko aukera, bezeroen produktibitatea hobetzeko; **UPC 4.0 kontrol sistema**, zeinak industria adimendunerako gaitasunak ematen baitizkio eta OEE balio optimoak ziurtatu, aldaketa eta egokitzapen denborak murrizten dituelako eta denbora errealean prozesuari buruzko

informazioa lortu, aurrerago analizatu eta hobetzeko.

Termozigilatzaile berri hauek erraz integratzen dira ontziratze linea osoetan; marka prestigiodunen osagarri komertzialak erabiltzen dituzte, eta ekipoen gama zabala dago, behar den ekoizpen mailarako diseinaturata.



## ULMA AGRICOLA

### ULMA Agricolak berotegiaren instalazio bat egin du Guanajuaton (Mexiko)

ULMA Agricolaren instalazio berri honek berotegi Gotiko bat du piperrak landatzeko, eta G12 motako 9 kaperaz dago osatuta. 6 metroko altuera du ubidearen azpian, eta 23.462 m<sup>2</sup>-ko azalera hartzen du guztira. Berotegia Mexikoko Bajío eremuan dago; luzetara enparrilatze sistema bat du, 5 m-ko altueran, eta aireztapen zenitalak eta albokoak, bai eta alboetako ate batzuk dituzten bi aurrealde ere.



## ULMA MANUTENTZIO ZERBITZUAK

### Fogger, higiene osoa ULMA Manutentzio Zerbitzuen eskutik

ULMA Manutentzio Zerbitzuak negozioak **espazioak eta gainazalak higienizatzeko aplikazio berritzaile bat** atera du, Fogger izenekoa. Teknologia berritzailea aplikatzean oinarritzen da: lurrunezko laino perfektuak sortzen ditu, gainazal mota guztiak bustitzeko eta zailenak diren espazioetara iristeko gai direnak. Horrela, hala gainazaletan nola espazioetako airean egon daitezkeen germen patogenoak eta mikroorganismoak murrizten ditu. Nahasketaren eraginkortasunari esker, aplikatu bezain laster ikus daiteke emaitza.

Lainoztapen teknologiarik dagokionez, Foggerrek espaziorik txikiak eta gainazal mota guztiak betetzeko adinako trinkotasuna duten lainoak sortzen ditu (edozein bazterretan sartzen dira), eta higiene perfektua bermatzen du lantokietan

oso denbora gutxian: 5-7 segundoko esposizioa baino ez da behar; beraz, ez du atzerapenik sortzen garbiketarik.

Lau soluzio mota daude, aplikatzeko modua eta erabiltzen den agente higienizatzailea kontuan hartuta: portiko edo mugikorraren bitartez aplikatzea, pistola motako elementu batekin; kimiko sintentikoak -betiere osasun agintaritzek onartutakoak

badira- edo elementu natural bat -berez sortutako ur ozonizatua- erabiltzeko aukerarekin.

Fogger erabiltzeko ez da behar ur sarerako edo hustubideetarako konexiorik, eta oso eraginkorra da ur eta energia kontsumoan. Agente higienizatzaile gisa ur ozonizatua erabiliz gero, ez dago kimiko sintetikorik kontsumitu beharrik.



## ULMA TALDEA

### ULMAko laneko medikuak Osasun Ministerioako osasun protokoloak egiten laguntzen ari dira

Iñaki Igarzabalek eta Mikel Uñak, ULMAko laneko medikuek, Osasun Ministerioak argitaratu berri duen **osasun protokolo bat egiten lagundu dute, zehazki, egur hautsarekin kontaktua duten langileetan espezifikoki sudur barrunbeetako eta sino paranasaleetako adenokartzinoma zaintzeko protokoloa egiten.** Egur hautsarekin kontaktua duten langileen osasuna zaintzeko gidan jorrotzen da lan agente horrekin kontaktua duten pertsonen **sudur barrunbeetako eta sino paranasaleetako adenokartzinomaren screeningari aplikatutako proba eta miaketa medikoen inguruan dagoen ebidentzia.** Protokolo honetan, gidan egindako gomendioak jasotzen dira, eta helburu du azkar detektatzea sudur barrunbeetako eta sino paranasaleetako adenokartzinoma egur hautsarekin kontaktuan lan egiten duten pertsonetan.



## ULMA TALDEA

### Eskerrik asko ULMAri distira egiten laguntzeagatik

“Eskerrik asko ULMAri distira egiten laguntzeagatik”. Horixe da ULMA Taldeak editatu duen ikus-entzunezko pieza, COVID-19aren garai honetan baikortasun, adore eta motibazio mezu bat emateko.



eskaneatu kode hau zure smartphonearen QR irakurgailuarekin

## ULMA CONSTRUCTION

### ULMA soluzio berritzaileak, Italiako Galeazzi Ospitalea eraikitzeko

Ospitale egitura berriak, zeina iraunkortasun eta funtzionaltasun estandarrik berrienei jarraituz diseinatu baitago, espazio bakar batean biltzen ditu San Donato Ospitale Taldeko bi institutuak, IRCCS Galeazzi Institutu Ortopedikoa eta Sant’Ambrogio Institutu Klinikoa.

Galeazzi Ospitalea Milaneko EXPO eremuan dagoen Zientzia, Ezagutza eta Berrikuntza Parkean sortu berri den proiektuko abangoardia da. Eraikina Binini Partners Estudioak diseinatu du, eta 200 milioi euroko inbertsioa ekarri du. Puntako osasun etxe honek arreta, ikerketa eta hezkuntza batzen ditu, eta egunean 9.000 pertsona inguru hartzeko gai da, pazienteak, langileak, erabiltzaileak eta ikasleak barne.

Eraikin berria Milaneko metropoli eremuan dago, 150.000 m<sup>2</sup> ditu, eta 16 solairutan banatuta dago. Eraikitze prozesuan, garrantzi berezia izan du iraunkortasunak eta ingurumen inpaktuak, eta, hori dela eta, funtsezkoa izan da material eko-bateragarriak eta energia berriztagarriak erabiltzea eta emisioak murrizteko konpromisoa hartzea.



Hiriarentzat hain garrantzitsua den proiektu honetan, ULMAk, produktu berritzaileak erabiltzeaz gainera, nabarmendu du bezeroarekin etengabe elkarlanean aritzeak beti laguntzen duela erritmoak markatzen dituen kronograma zorrotz bat betetzen. Proposatutako soluzioak aukera ematen du lan ziklo azkarrak eta errendimendu handia izateko, eta, era berean, bermatzen du hormigoia akaberak kalitate maila altua izango duela. Lauzak eraikitzeko, VR Mahaia erabili da. Aurrez muntatutako sistema horrek ahalbidetzen du hormigoizko azalera handiak oso denbora gutxian enkofratzea. Eskailera zuloak egiteko, HORMA enkobratu modularreko 7.000 m<sup>2</sup> baino gehiago erabili dira, ATR sistema autotrepatailearekin konbinatuta. Segurtasuna bermatzeko, ULMAk babes sistema gama zabala du, eta honako hauek erabili dira proiektu honetarako: MBP sareko segurtasun baranda eta SARE segurtasun erretiluak.

## ULMA PACKAGING

### Enpresa frantses batek ULMA Packagingen flow pack makinekin enbasatutako Covid-19aren bi milioi test ekoizten ditu hilabeteko

ULMA Packaging France NG Biotech konpainia frantsesarekin batera ari da lanean COVID-19a detektatzeko probak enbasatzeko proiektu batean. Hatz punta ziztatzea, odol tanta bat jasotzea eta erreaktiboekin analizatzea ahalbidetzen duten “Dena batean” plastikozko kaxa txikiak banaka enbasatzean datza proiektuak. “Proba horiek aukera emango dute 15 minutuan bakarrik detektatzeko ea pertsona bat duela gutxi infektatu duen birusak eta oraindik kutsakorra den edo ea jada sendatuta dagoen eta, beraz, immunea den”.

Frantziako Indar Armatuen Ministerioak milioi bat euroko funtsak eman zizkion NG BIOTECH konpainiari proiektu honetarako, uztailerako ezarritako ekoizpen helburua lortu ahal izan zezaten, hau da, hilabeteko bi milioi proba. ULMA Packaging Francek 2017tik zeraman proiektu honetan lanean, baina NG-Biotech-eko Zuzendari Nagusiak, Mister Milovan Stankov-Pugesek, esaten duen moduan, “Gertakariak azkartu egin

dira COVID-19aren osasun krisiarekin, eta ez da soilik makina bat eskatu, baizik eta hiru eskatu dira ekoizpen beharrei erantzun ahal izateko.

ULMA aukeratu dute proiektu honetarako, konponbide bat proposatzeko eman duen aholkularitzagatik eta erantzuteko duen gaitasunagatik. FM 305 flow pack eredua aukeratu da, erabiltzeko

malgua delako, formatua, produktibitatea eta abiadura azkar aldatzeko aukera ematen duelako eta horiek erabat egokitzen direlako bezeroaren beharretara.



## ULMA EMBEDDED SOLUTIONS

### IBMk ULMA Embedded Solutionsen ingeniariaren alde egin du



ULMA Embedded Solutionsek garatutako proiektu bat aukeratu du IBMk, industriaren sektorera zuzenduta egingo duen “IBM Engineering Academy” mintegian aurkezteko. Bertan, enpresei soluzioak aurkeztu zaizkie IoT-ren (gauzen Internet) edo AI-ren (Adimen Artifiziala) eremuan erronka berriei aurre egiten laguntzeko.

Proiektuan, berez, produktu gama berri bat merkaturatu da. IBMren tresnek, ULMA Embedded Solutionsek jarritako berrikuntzarekin eta esperientziarekin batera, garapen prozesu berri eta arinago bat inplementatzea lortu dute, zeinarekin errazagoa baita proiektuetako fase goiztiarretan hutsegiteak identifikatzea, kostuak eta “time-to-market” murriztuta.

IBMren eta ULMA Embedded Solutionsen arteko harremana duela ia hamar urtekoa da. ULMAk balio erantsia eskaintzen die IBMren soluzioei, eta beste tresna eta prozesu batzuekin integratzen ditu. Aztertu den kasu honetan, erabiltzaileentzat erakargarriagoa den produktu bat edukitzeko, ULMA Embedded Solutionsek IBMren soluzio bat integratu du Qt-ren, bere partnerretako beste baten, garapen tresnarekin.





## ULMA ARCHITECTURAL SOLUTIONS ULMA kanalak Zipreko Foley's Schooleko kirolgune berrirako

ULMAK 700 metro lineal baino gehiagoko drainatze sistema instalatu du Zipreko s Foley's Eskolako instalazioetan.

Bi kanal mota instalatu dira. Alde batetik, gure **Sport familiako DP100.20 kanalak**, takoiaren aurkako konpositezko saretan erabiltzeko, kirolguneetarako eta aisiadiguneetarako bereziki diseinatutakoak baitira. Kanal modelo hau futbol zelaiaren eta atletismo pistaren inguruan jarri da. Bestetik, **burdinurtuzko saretan erabiltzeko dituen URBAN familiako kanalak** hornitu dira. Kanal horiek oinezkoentzako guneetan eta noizean behin ibilgailuak dabiltzan tokietan erabiltzeko dira.

Foley's eskola kalitateko erreferentzia da eta nazionalki aitortuta dago Zipren. 1970ean eratu zuten Ward eta Pat Foley, eta gaur egun 3 eta 18 urte bitarteko 900 ikasle baino gehiago ditu.



## ULMA MANUTENTZIO ZERBITZUAK

### ULMA manutentzio ekipoen hornitzaile gisa aukeratu dute Bexen Medicalen erronka berrirako

Erloju kontrako enkargu batean, ULMA aukeratu dute Bexen Medicalen hornitzailea izateko, bere **proiektu estrategikoari** hasiera emateko, izan ere, sei hilabeteko epean **60 milioi maskara fabrikatu behar ditu Osasun Ministeriorako. ULMAk bere orga jasotzaileekin emango du estaldura, eta beharrezkoa den laguntza teknikoa eskainiko du denbora errekorrean, ez soilik Bexen Medicaletik** horretarako propio Etxebarrin inauguratu duen **lantegian, baizik eta baita Hernaniko instalazioetan ere, 2021etik aurrera** hara eramango baita azkenean ekoizpena.

Martxoaren 13an, Medikamentuaren Espainiako Agentziak maskara kopuru

hori fabrikatzeko proposamena helarazi zion Hernaniko Oiarso kooperatibari, Bexen Medicalen bitartez, «erreserba estrategiko handiagoak eduki eta hirugarren estatuekiko mendekotasuna arindu» nahi zuen eta. Harrezkero, serie handiak egiteko gai diren makinak fabrikatu, hamarka hornitzaile internazionaleri lehengaiak erosi eta industria mota honetarako egokia den poligono bat instalatu da, eta jarduerari ekiteko beren ekipoak lagako zituzten enpresak aukeratu ziren. Lankideen pool horretan dago ULMA, manutentzio zerbitzuen hornitzaile gisa.

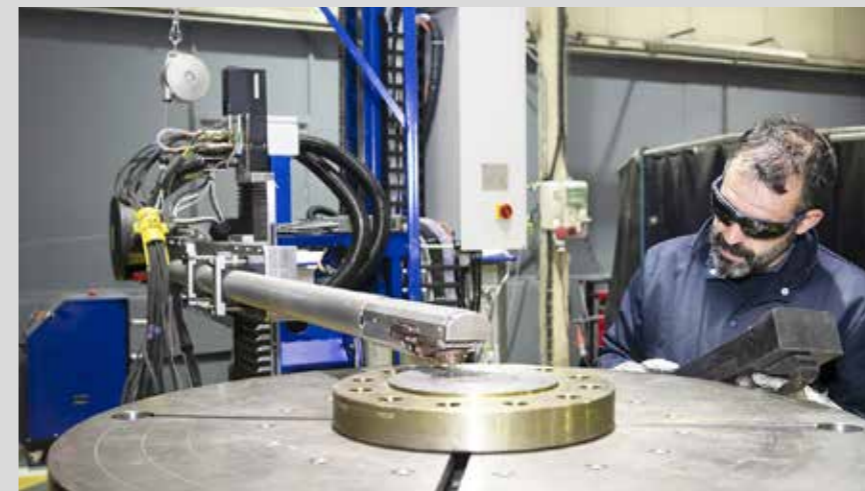

## ULMA ADVANCED FORGED SOLUTIONS

### ULMA Forja, S.Coop.ek bere BRIDA Forjatuen eskaintza zabala osatu du jada, BRIDA Birkargatuekin, Lenizeko instalazioetan (Oñati)

ULMA Forja, S.Coop.ek bere produktu gama handitu du, estalduren bitartez edo soldadura gehiagorekin **birkargatutako BRIDEKIN, korrosioarekiko edo urradurarekiko erresistentzia handitzeko eta ingurune txarretara egokitzeko, zehaztapenik zorrotzenak betez.** Produktu lerro berri hau duela bi urte hasitako proiektu anbiziotsu baten ondorio da, eta goi teknologiko ekipoetan inbertsioak egitea eskatu du, bai eta Soldaduraren munduan erreferentzia diren zentro teknologikoen laguntza jasotzea ere.

Prozesuko tenperatura altuak eta presioa direla-eta hodi sistemetan, prozesu ekipamenduetan eta lotura elementuetan, hala nola bridetan, kalteak eragiten dituzten jariakin korrosio edo urratzaileen oso eraginpean dauden piezen erresistentzia handitu daiteke BRIDA Birkargatu horiei esker.

Soluzio tekniko hori **korrosioarekiko erresistentek diren materialez egindako brida solidoen alternatiba bat**

**dira, eta kostuak nabarmen murriztea ahalbidetzen dute, zerbitzuaren/produktuaren bizitzari kalterik eragin gabe.**

Horretarako, erresistentzia handiagoko materialez estaltzen edo kargatzen dira beren gainazalak. Prozesu horretan, CLADDING/WELD OVERLAY izenez ere ezagutzen baita, korrosioarekiko edo urradurarekiko erresistentzia den metal bat jalkitzen da oinarrian karbono altzairua duen materialaren gainean, arku elektriko batez, ahalik eta diluziorik txikiena bilatuta, osaera kimiko puruko lodierarik txikiena lortzeko, soldadura prozesu baten bitartez (eskuzkoa edo automatikoa).

BRIDA Birkargatuen eskari zorroaren barruan azpimarratzekoak dira Arabian eta, zehazki, ARABIAR EMIRERRIETAN, OMANen eta QATARen Petrolio eta Gas prozesamendurako plantetarako gauzatzen ari diren erreferentziako 3 proiektu.



## ULMA TALDEA

### EUSKARALDIaren bigarren edizioan parte hartuko du ULMAk

Aurtengo azaroaren 20tik abenduaren 4ra bitartean Euskaraldiaren bigarren edizioa egingo da, eta ULMAk parte hartuko du bertan. COVID-19aren krisiak ekimenaren antolaketa eragina izan balezake ere, azkenean egingo da Euskaraldia, aurtengoa, urte bukaeran.

Edizio honen berrikuntzetako bat izango da **erakundeek eta instituzioek talde moduan parte hartuko dutela ekimenean.** Zentzu horretan, ULMA Taldeak talde mailan zein negozio mailan hartuko du parte. Erakundeek **lan eremuko gune formalak identifikatu beharko dituzte** –ariguneak deituko zaie–, eta gune horietan bermatuko da kide guztiek euskara ulertzen dutela eta berretsiko da kideen %80k, gutxienez, ekimenean parte hartu nahi dutela.

Gainera, pasa den edizioan bezala, pertsona bakoitzak proposatutako bi roletako bat hartuz parte hartuko du: **Ahobizi edo Belarriprest.** Ahobizi direnak ahal duten guztietan eta euskara ulertzen dutenekin euskaraz aritu beharko dira. Belarriprest izanda parte hartu nahi duten pertsonak prest egongo dira euskara dakitenez beti euskaraz egin diezaieten, eta Belarriprest direnek beraiek erabakiko dute noiz eta nola egin nahi duten euskaraz: agian batzuetan euskaraz hitz egingo dute, agian ia beti edo agian elkarrizketak ele bitan egitea erabakiko dute.

**Egingo al dugu euskaraz gehiago, gehiagorekin eta gehiagotan?**





## ULMA CONVEYOR COMPONENTS

### Etekin handiagoa Peruko kobre meategietan, ULMA arrabolekin

ULMAren arrabolak Peruko hainbat kobre meategitan sartu dira, arrakastaz. Zehazki, azken urte honetan herrialdeko meategi talde indartsuenetako bateko meategi batean sartzea lortu da. ULMA Conveyor Componentseko ingeniariak garraiaigailuen funtzionamendua zorrotz aztertu ondoren, arrabolaren diseinu egokia definitu zen, eta bezeroari hainbat hornidura egin zitzaizkion.

Ezarpen horren ondoren, Peruko meategi talde horrek lanorduen igoera nabarmena eduki du, arrabolen mantentze lanen premiarik gabe, eta bere jardueraren produktibitatea hobetu du.



## ULMA CONSTRUCTION

### Diseinuko dorre berri bat New Yorkeko Midtownen

**611 West 56th St. bizitegien dorre moderno bat da, 134.000 m<sup>2</sup> eta 37 solairu ditu, eta New Yorkeko hiria erdi-erdian dago.**

Eraikinak 137 metro baino gehiagoko altuera dauka, eta 80 bizitegi pribatu, jabekidetzan: bat eta lau gela arteko etxebizitzak, apartamentu duplexak, etxebizitza osoak eta atiko bat. Jabegoak zerbitzu gehigarri zabalak eskaintzen ditu, hala nola aparkalekua, biltegiak, unitateak, azken belaunaldiko gimnasio bat, kanpoko lorategia duen solairu arteko bat, yoga estudio bat, boxeo gimnasioa, ikus-entzuzkoen gela, haurrentzako jolas gela, etab. Bikain kokatuta dago, Hudson ibaiaren eta hiria bista ikaragarriak ditu eta. Alvaro Siza, Pritzker Sariaren irabazle arkitekto portugaldarrak, diseinatu du egoitza, eta hiriko auzorik kulturalenetako batean dago kokatuta, museo, antzoki, kirolgune eta merkatu ugartik hurbil dago eta.

ULMAk 611 West 56th St. eraikinerako soluzioak hornitu ditu, hiru produktuekin. MEGALITE, enkofratu eskuz eramangarria, pisuz arina izateagatik eta iraupen luzeko altzairuzko marko erresistenteak edukitzeagatik ezaguna dena, zeina hormak eta zutabeak egiteko erabili baita. Kontratastak, Structure Tech NYek, **RKS enkofratu igokari gidatuaren malgutasun eta segurtasunaren alde egin zuen barruko baoen hormak egiteko.** RKS sistemarekin egitura osoa igo daiteke garabiarekin zein garabirik gabe, jasokuntza hidraulikoko ekipamenduak erabiliz, proiektu honetan egin den bezala. RKSren plataformak aurrez muntatu ziren,



eta obran entregatu, muntaketa denborak optimizatuta. Bukatzeko, laua eraikitzeke, bezeroak **CC-4 aluminiozko enkofratua** erabili du, **hormigoizko akabera bikaina eskaintzen duelako eta laua trinkoetarako edo arinduetarako bikaina da.**

## ULMA MEDICAL IMAGING

### ULMA Medical Imagingen teknologiak erraztu egingo du Montenegroko Medikuntza Fakultatea Alzheimerren gainean egiten ari den ikerketa lana

ULMA Medical Imagingek U-RETINAL DFC erretinografoa ezarri du lehen aldiz nazioartean, Montenegroko Unibertsitatearen Medikuntza Fakultatean (UCG).

Saldutako gailua **DEMONSTRATE** proiektuaren ikerketa lana errazteko erabiliko da, zeinarekin minbiziak eta alzheimer gaixotasunak aurrera egiteko duten arriskua Montenegroko pazienteengan antzemateko metodo berriak garatuko diren.

Begi hondoa ikusteko kamera digital eramangarriak, tartean U-RETINAL DFCa, erretinaren kalitate oneko irudiak lortzen ari dira, eta gero eta irisgarriagoak dira irudia harrapatzeko azkartasunagatik

eta erabiltzen errazak direlako. Gainera, **erretina aurretik dilatatzea beharrezkoa ez denez, lehen arretan erabili daitezke, eta, horrela, errazagoa da erabiltzaileek horrelako teknologia medikoak erabiltzea.**

Ezarpen horrekin indartu egin da

ikerketa, zientzia eta hezkuntza zentroek eta, esaterako, UCG zentroak ere ULMAren teknologian duten konfiantza, hain zorrotza eta konplexua den sektorerako, osasunaren sektorerako.



## ULMA HANDLING SYSTEMS

### ULMA Handling Systemsek Acrilexen sistema automatizatua handitu du, %100 brasildarra den fabrikazio batekin

Acrilex Latinoamerikako fabrikarik handiena da eskulanetarako pinturen segmentuan, eta arte-pinturen, eskolen eta jostailuen segmentuetan konpainia handienetako bat. Banaketa-zentroaren (BZ) arlo automatizatua handitzen ari da, ULMA Handling Systemsek Brasilen diseinatutako eta fabrikatutako sistemekin.

**ULMAk garatutako soluzioa egungo sistema automatikoan erabat integratuta joango da, eta arraboldun garraiaigailu automatikoak eta 90°-ko transferentziak edukiko ditu, kutzak zer irteeratarra joan behar duten zehazteko adimenarekin.** Eskariak prestatzeko estazio kopurua handituko da, bai eta bidalketarako sailkatzaileen salmenta puntuen kopurua ere, eta horrek erraztuko du produktu bolumen handiagoarekin eta banaketa ibilbide gehiagorekin lan egitea.

Acrilexeko industria zuzendari eta kudeaketa logistikoaren arduradun Samuel Souzaentzat, proiektu honek "produktibitatea gutxienez

*%25 handitzea ekarriko du, eskariaren prestaketan, eta %20 gehiago ibilbideen araberako banaketan".* Gainera, zabalte honekin "gure ekoizpen ahalmena handituko dugu hirugarren txanda baterako, 90 pertsona edukiko ditugu ekoizpenean, eta espero dugu 400 eskari betetzea egunean". 2.500 metro karratuko banaketa Zentro honen beste alderdi

erabakigarri bat da sistema Brasilen fabrikatuko dela, horrek instalazioa eta lana denbora gutxiagoan egitea ahalbidetuko baitu. "Sistema 2020aren erdialdean egongo da betebete funtzionamenduan, eta zergen eta kostuen murrizketa lortuko dugu, oro har", aipatu du.





## ULMA HANDLING SYSTEMS

### Biltegiaratzeko automatizazio eta eskarien prestaketarako soluzio integrala SALTOra

SALTOk Oartzunen (Gipuzkoa) dituen instalazio guztien kate logistiko osoa automatizatu du ULMA Handling Systemsek. Horretarako, **biltegi automatiko berri bat garatu du, 3.600 palet baino gehiagoko ahalmenarekin, paleten 3 transjasogailuk kudeatuta, eta edukiontzien biltegi txiki baten ondoan integratuta.**

Sistema berri honekin, SALTOk bere prozesu logistikoaren produktibitatea hobetu dezake, bai eta daukan espazioaren erabilera arrazionalizatu, bere eraginkortasuna optimizatu eta produktuen trazabilitatea hobetu ere, eta horren ondorioz hobetu dezake, baita ere, bezeroei ematen dien zerbitzua. SALTOko Eragiketen zuzendari Santiago Estevasen arabera, ULMAk garatutako automatizazio logistikoko proiektu honi esker "SALTOk %80 hobetu du biltegiaren azalerari ateratzen dion etekina. Gainera, hainbat robot ditu aldi berean lan egiten, eta horrek



ahalbidetu du pickingeke itxaron denborak minimora murriztea".

SALTO sarbideen kontrolaren industrian enpresa erreferentea da mundu mailan eta instalazio honekin, beste urrats bat eman du bere berrikuntza-prozesuetan. Izan

ere, instalazioa giltzarria da segurtasuna funtsezko elementu duten sektoreetan eraikinak, atek eta erabiltzaileak giltzarik gabe kudeatzeko merkatuan dauden sarraila elektronikoa aurreratu eta berritzaileekin lehiazeko.

## ULMA CONVEYOR COMPONENTS

### ULMA Conveyor Componentserako proiektu berria Errusian

Frantziako erreferentziako ingeniari batek ULMA Conveyor Componentsi esleitu dio **arrabolak hornitzeko kontratua, nazioarteko proiektu baterako: Ikatz meategi bat Errusian.** Distantzia baldintza garrantzitsua bada ere eta Errusian "prezioan" oinarritutako lehiakide asiarrak dauden arren, ingeniariak honek ULMAren alde egin du. **Esleipen horrek esan nahi du Premium kalitatearen aldeko apustua egin dutela.**

Muturreko hotza egiten duen lekuetan, hala nola iparraldeko herrialdeetan, arrabolak hornitzen ULMAk duen esperientzia izan da, bere zerbitzu bikainarekin batera -entregan eta enbalaje eta trazabilitate baldintza eta test proben programa oso zorrotza baitu-, ULMA Conveyor Components ikatz meategi baten proiektu anbiziotsu eta zorrotz honetarako hautatua

izateko funtsezko arazoak.

Proiektuak bultzada garrantzitsua eman dio Negozioaren jarduerari, are gehiago COVID-19aren egoera honetan, eta oso urrats garrantzitsua da,

halaber, frantziar ingeniariak horretara hurbiltzeko, merkatu estrategikoetara sarbideak baititu, esaterako Hego Amerikako merkatua.



## ULMA MANUTENTZIO ZERBITZUAK

### Inoxtruckek aurreko ekitaldian garai berean lortu zituenak baino eskari gehiago eskuratu ditu, osasun alertan bete-betean sartuta egonda

ULMAk teknologia aurreratuekin diseinatu eta fabrikatzen dituen manipulazio ekipo higienizagarri eta herdoilgaitzak premia-premiazko elementuak izan dira industria askotarako, une honetan deskutsatzea eta higieena ezinbestekoak baitira.

**COVID-19aren osasun krisiak eraginda alarma egoera bete-betean gaudela, Inoxtruckek milioi 1 euroko eskariak lortu ditu lehen lauhilekoan, 2019an lortutakoa baino kopuru handiagoa.** Eskari horien % 75 nazioartekoa da, batez ere

Alemanitik eta Frantziatik datoz, horiek baitira atzerrian dituen merkatu nagusiak, salmenta kuota osoaren % 35 arekin.

Inoxtrucken ekipo higienizagarrietan konfiantza jarri duten bezero berrien artean dago OSI Group enpresa garrantzitsua, McDonald's erraldoiaren Nugget hornitzaile bakarra baita, Alemaniako eta Hungariako lantegietan.



## ULMA ARCHITECTURAL SOLUTIONS

### ULMA fatxada aireztatua, Josep Beltran y Miret lehen arretako zentroan

Vitalle arkitekturako estudioak, Josep Beltran y Miret lehen arretako zentroaren proiektuaz arduratu denak, polimero hormigoizko fatxada aireztatua erabili du "bere malgutasunagatik, neurriengatik eta proiektu fasean zein obran egin den azterketa teknikoagatik".

Proiektu honetan, **erretilu erako xafiak instalatu dira, eraikin barrurantz sartzen den argia bahetzeko asmoarekin eta beirak kanpoaldetik babesteko elementu gisa ere bai.** Horretarako, ULMAren **lur ehundurako** plakak hornitu dira, bi koloretan.

Fatxada aireztatuko sistema honekin, gainera, **eraikinen portaera termikoa nabarmen hobetu daiteke.** Zehazki, proiektu honetaz arduratzen den arkitekto Laia Isernen hitzetan,

"Vitalle Arquitectura-k ISO 14006 ziurtagiria dauka ekodiseinuan; beraz, gure proiektu guztiak iraunkortasun irizpideekin egiten dira".

Eraikin berri hau Sant Pere de Ribesen dago, eta udalerriko bigarren oinarritzko osasun arloa da. 1700 m<sup>2</sup> baino gehiagoko azalera dauka, eta medikuntza orokorreko zerbitzuak, pediatriakoak eta lehen arretako kontsultak eskaintzen ditu, besteak beste.





ULMA PACKAGING

Factory Acceptance Test (FAT), ULMA Packagingen online zerbitzu berria



ULMA Packagingek Factory Acceptance Test (FAT) online zerbitzua jarri du martxan, Remote Services programaren baitan. **Laguntza urrutitik eta ahalik eta eraginkortasunik eta segurtasunik handienaz emateko diseinatutako zerbitzu eta tresna sorta da.**

Bere sare lokalak babesteko eta bidaiatzeko zailtasun handiagoa dagoen egoera honetan bezeroari zerbitzurik hobereana eskaintzeko, eta

**bideokonferentziarako eta streamingerako softwarearen bidez, ULMAk ekipoen homologazioak lantegian bertan egiteko aukera eskaintzen die bere bezeroei, bere teknikoak bezeroengana bidali beharrik gabe.** Denbora errealeko zerbitzu honi esker, bezeroek erabateko segurtasunez eta urrutitik egiaztatu dezakete ekipoek eta ontziratze prozesuak beren zehaztapenak betetzen dituztela.

Bereizmen handiko kamerei esker,

beren makinak xehetasun guztiak egiaztatu daitezke, behar izanez gero. Aldi berean, **FAT osoa erregistratuta geratzen da, dokumentazioarekin batera entregatu ahal izateko.** Zerbitzu honek malgutasun handia ematen du bezeroen agendara egokitzeko, eta entrega denborak eta kostuak murrizten uzten du.

ULMA TALDEA

COVID-19ak irailera atzeratu ditu ULMAko kooperatiben ohiko batzarrak

ULMA kooperatiben ohiko batzarrak, normalean maiatzean egiten direnak, eta ULMA TALDEA S.Coop.en ohiko batzarra ere, aurreko urteetan ekainean egindakoa, irailera atzeratu dira, COVID-19ak sortutako egoera dela eta.

Batzarrak irailaren 14tik 18ra arteko astean egitea aurreikusi da.

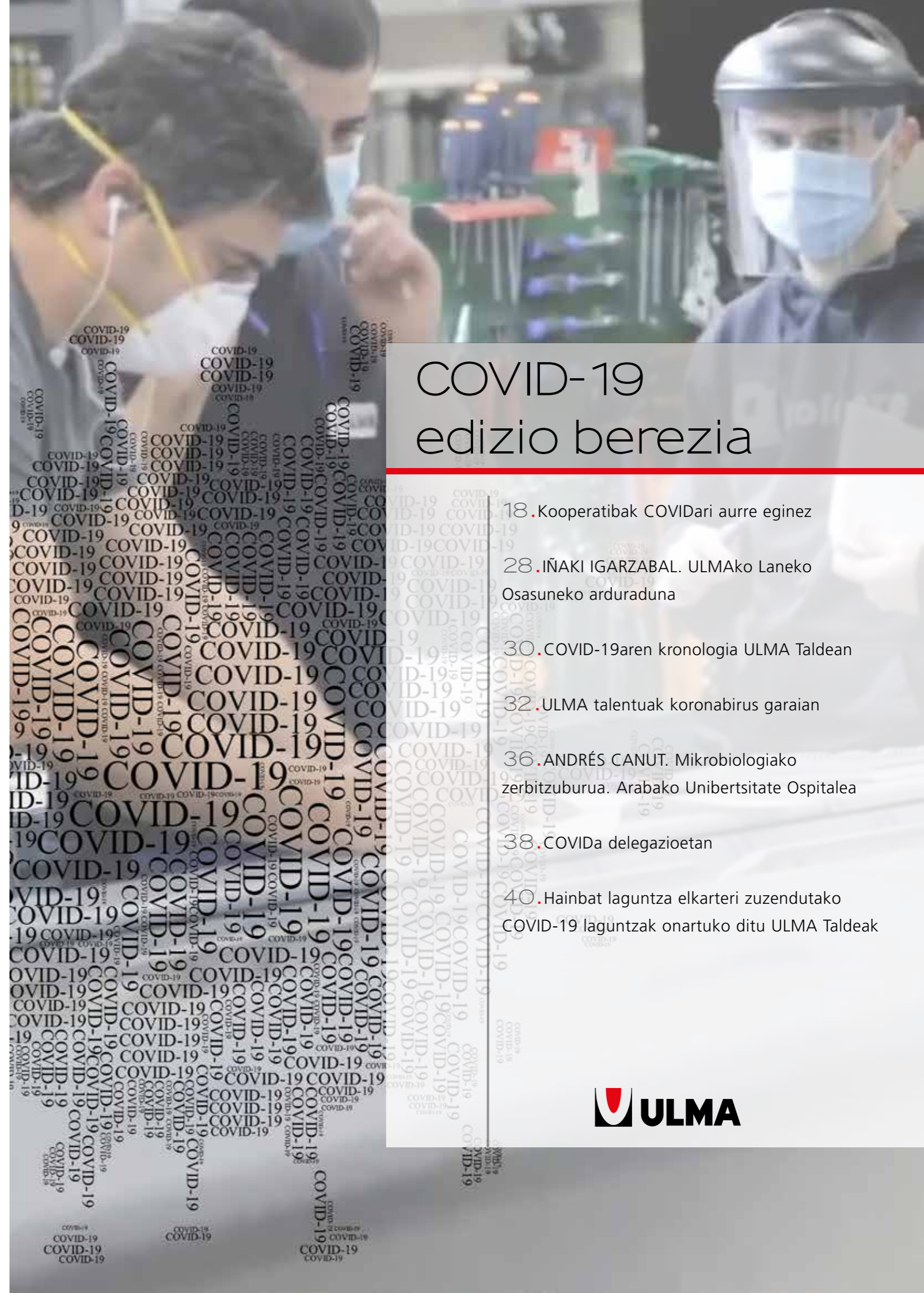

COVID-19 edizio berezia

- 18. Kooperatibak COVIDari aurre eginez
- 28. IÑAKI IGARZABAL. ULMAko Laneko Osasuneko arduraduna
- 30. COVID-19aren kronologia ULMA Taldean
- 32. ULMA talentuak koronabirus garaian
- 36. ANDRÉS CANUT. Mikrobiologiako zerbitziburua. Arabako Unibertsitate Ospitalea
- 38. COVIDa delegazioetan
- 40. Hainbat laguntza elkarteri zuzendutako COVID-19 laguntzak onartuko ditu ULMA Taldeak





kooperatibak COVIDari aurre eginez

BEDERATZI LEHENDAKARIEK COVID-19AK ERAGINDAKO EGOERAN NEGOZIOAK NOLA DABILTZAN AZALDU DIGUTE, BAI ETA EPE ERTAINEAN IZANGO DUGUN EGOERA ETA NEGOZIOEK ZENBATERAINOKO ERAGINA IZANGO DUTEN ERE

- Zer eragin ari da izaten COVID-19ak sortutako egoera negozioan?
- Zein egoeratan dago negozioa une honetan, eta zein eragin maila aurreikusten da epe ertainean?

## Iñaki Medina

ULMA ADVANCED FORGED SOLUTIONSEKO LEHENDAKARIA



HILABETE ZAILAK ETA ZIURGABETASUN HANDIKOAK AURREIKUSTEN DIRA, BAINA ESPERO DUGU, JARDUERAK, GARRAIOAK ETA BESTELAKOAK LEHENGORATZEN DIREN HEINEAN, KONTSUMOAK GORA EGITEA

**N**ire ustez, pixkanaka-pixkanaka, ohitu egin gara COVIDarekin eta horrek dakarrenarekin. Informazio gehiago dugu, zer babes neurri erabili behar diren... Egoerak, itxuraz, hobera egin du, eta lasaitasun handiagoa ere sumatzen dut. Atzera begiratzen badugu, egoeraren hasierara, non dena ziurgabetasuna baitzen... zalantzak sortzen dira; orain, gauza asko aldatu da. Nolanahi ere, era askotako iritziak egongo dira.

**G**ure kasuan, eragin handia izan du. COVIDak sortutako egoerari Saudi Arabiaren eta Errusiaren arteko "gerraren" ondorioz sortutako Oil & Gas sektorearen egoera gehitzen badiogu, egia da eskaerak nabarmen egin duela behera. Egia da, halaber, 2 salmenta kanal ditugula -STOCK eta PROIEKTUAK-, eta argi dago desberdin jokatzeko dutela. Normalean, era honetako jaitsierak izaten direnean, STOCKak berehala izaten ditu kalteak inbertsio guztietan, eta berehala gelditzen dira bertan behera. PROIEKTUEI dagokionez, aldiz, FID (Financial Investment decisión) onartu bada, eta lehenengo lanak egin badira, nekez geratuko dira proiektuak, kostu handia baitakar horrek. Hain da horrela, ikusi baitugu stock negozioa bat-batean gelditu dela (batez ere AEBen), salmentek nabarmen egin dutela behera, eta, gainera, horrelako

egoeretan beti gertatzen den bezala, prezioek behera egin dutela, kontratazio marjinak txikituz. Proiektuen negozioari dagokionez, oso aurreratuta zeudenek jarraitu egin dute, eta hasierako fasekoak baino ez dira geratu edo atzeratu.

Apirilean, proiektuen kontratazio handia izan zen, eta espero dugu, egoera dela-eta atzerapenik ez badago, arnasa pixka bat hartu ahal izatea eta stock negozioaren jaitsieraren ondorioz kaltea jasan duen makinaren kargak orekatzeko laguntzea.

Laburbilduz, hilabete zailak eta ziurgabetasun handikoak aurreikusten dira, baina espero dugu, jarduerak, garraioak eta bestelakoak lehengoratzeko diren heinean, kontsumoak gora egitea eta stock negozioa nolabaiteko egonkortasunera itzultzea, nahiz eta horretarako hilabete batzuk beharko diren.

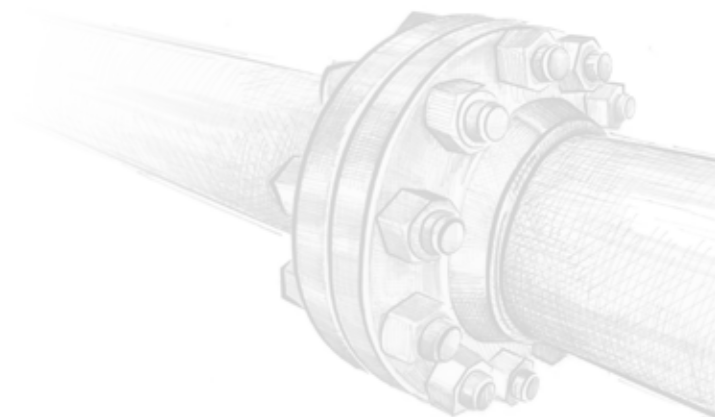



- Zer eragin ari da izaten COVID-19ak sortutako egoera negozioan?
- Zein egoeratan dago negozioa une honetan, eta zein eragin maila aurreikusten da epe ertainean?

## Gaizka Palacín

ULMA AGRICOLAKO LEHENDAKARIA



BIDAIATZEKO EZINTASUNA, SEKTOREAN SORTUTAKO ZIURGABETASUNA ETA INBERTSIOEN ATZERAPENA DIRELA-ETA ATZIPENEK BEHERA EGIN DUTE

**B**adirudi une hauetan egoera normalizatzen ari dela, baina nolabaiteko estresa izan dugu, une hartan zegoen ziurgabetasuna zela eta. Pandemiaren hasieran geneukan egoera aldakorra zela tarteko, hura guztia kudeatzea ez zen lan erraza izan.

Behin Errege Dekretuak gure negozioa funtsezko jardueren taldekoa zela aurreikusi zuenean, ULMA Agricolan ez genuen jarduera gelditu, baina, segurtasun kontuengatik, pixka bat moteldu behar izan genuen.

Egoera hori ikusita, eta langileen segurtasuna bermatzeko helburu bakarrarekin, ULMA Agricolan erabaki genuen jende gehien biltzen zen eremuak pertsonen arintzea. Hori egiteko, telelana eta ordutegi jarraituko lan presentziala txandakatu ziren, mugikortasuna murrizte aldera.

Gaur egun, lanpostuak antolatuta eta langileen segurtasuna bermatzeko baliabide guztiak jarrita, ia langile guztiak normaltasunez ari dira lanean. Lana eta familia bateratzeko zailtasunak dituzten pertsonen eremu horretan beharrezkoa den malgutasuna izateko neurriak ematen ari zaizkie. Era berean, ULMA Taldeko Koronabirus Batzordeak egindako lana azpimarratu nahi nuke; izan ere, egunero bilerak egin dituzte pertsona askoren artean, gai hau guztia aztertzeko.

**U**LMA Agricolaren egungo egoera eta inguruabarrak ikusita, gauza ondo doala esango nuke, hau guztia hasi baino lehen proiektu asko genituelako kontratatuta. Jarduera udara arte mantentzeko adina diru zorro badugu. Zailtasunak izan ditugu mugak itxita zituzten herrialdeetara materiala iritsarazteko. Gure negozioan garrantzitsua da bezeroarekin harremanetan jartzea eta bisitak egitea. Horregatik, bidaiatzeko ezintasuna, sektorean sortutako ziurgabetasuna eta inbertsioen atzerapena direla-eta atzipenek behera egin dute.



## Unai Arregi

ULMA ARCHITECTURAL SOLUTIONSEKO LEHENDAKARIA



ORAINTXE BERTAN JARDUERA HANDIA DUGU, BAINA 2021AK EKARRIKO DIGUNARI BURUZKO KEZKA ETA ZIURGABETASUNA DUGU

**E**gia esan, 3 hilabete gogor izan dira, eta albisterik onena da pixkanaka normaltasunera itzultzen ari garela, eta jendea gogotsu dagoela bere egunerokotasunera itzultzeko zein kideekin harremanak izateko; uste dut horrek eragin positiboa izan dezakeela erakundearen ere. Egia esan, gure negozioaren egoera ez da ohikoa; izan ere, alde batetik, susperraldia, azken asteotan batez ere, uste baino askoz hobea izaten ari da, eta, beraz, gaur egun jarduera handia dugu, baina, beste alde batetik, 2021ak ekarriko digunari buruzko kezka eta ziurgabetasuna dugu.

Hala eta guztiz ere, automozioa eta pareko sektore indartsuak ia geldi daudenez, gurea bezalako enpresa batentzat garrantzitsua da jarduera lehengoratzeko joatea -hala egiten ari gara-, eta urtea salbatzen saiatzea. Gainera, pozik gaude gure aletxoak jar dezakegulako: ULMA Taldeko beste negozio batzuetako bazkideak hartu ditugu birkokapen bidez, eta une hartan behar ez genituen aldi baterako langileak berriz kontratatu ahal izan ditugu. Horrela, onartutako konpromisoa bete dugu; hau da, esan genuen egoera berriz aktibatzen zenean, ahal izanez gero, berriz hartuko genituela langileak, eta halaxe izan da.

Hortik aurrera, epe ertainean zer gertatuko den aurreikustea zaila da, baina badirudi argi dagoela datorren urtea konplexua izango dela gurea bezalako negozio batentzat, eraikuntza sektorearen baitan. Dena den, ez dugu ahaztu behar aspaldi ez dela krisi ekonomiko izugarria eduki genuela, eta egoera gaintitzeaz gain, handik indartsuago ateratzen ere jakin genuela.

Ez dakit etorkizunak zer ekarriko digun, baina ziur nago, elkarrekin bagaude, hartzen diren erabakietan konfiantza badugu eta konpromiso maila berarekin jarraitzen badugu, esku artean ditugun erronkak eta etorkizunekoak gaintitzea lortuko dugula.

Izan ere, gure balioetako batek dioen bezala: HobetUAS Hazi!



... kooperatibak COVIDari aurre eginez



- Zer eragin ari da izaten COVID-19ak sortutako egoera negozioan?
- Zein egoeratan dago negozioa une honetan, eta zein eragin maila aurreikusten da epe ertainean?

## Ibon Calvo

ULMA CONSTRUCTIONEKO LEHENDAKARIA



EZ DAKIGU EPE ERTAINERA NOLA ERAGINGO DUEN NEGOZIOAN, BAINA MOMENTUZ 2020RAKO GENEUZKAN PLANAK BERRIKUSTERA BEHARTU GAITU

Gure familian eta herrietan bizi izan den modu berdinean esango nuke. Hasieran ziurgabetasun eta urduritasun handiarekin, ez genekien zeri aurre egiten ari ginen. Hasieratik neurriak hartzen hasi ginen eta informazioa ere areagotzen hasi zen. Osasunaren eta negozioaren arteko oreka mantentzen saiatu gara beti, horretarako neurri asko martxan jarri: espazioen egokitzea, lanaldien antolaketa, garbitze prozesuen birdefinizioa, telelana, familia-kontziliazioa errazteko neurriak bereziak ... Prozesu honetan oso garrantzitsuak izan dira ULMA Taldeko COVID batzordea baita LagunArotik azkartasun haundiz hartutako neurri ezberdinak. Momentu honetan egoera COVID ondorengo normaltasunera bueltatzen ari da eta guk ere normaltasun horretara bueltatu nahi dugu.

Orokorrean pandemiaren eragina gure negozioan nabaria izaten ari da eta ez dakigu denboran zenbat luzatu daitekeen. ULMA CyE-k herrialde askotan du presentzia eta lehenago edo beranduago leku guzietan nabaritu dugu. Hasieratik, aldi baterako egoera dela pentsatu arren, neurriak hartu ditugu eraginak ahal diren neurrian moteltzeko. Ez dakigu epe ertainera nola eragingo duen negozioan baina momentuz 2020rako geneuzkan planak berrikustera behartu gaitu. Ahalik eta azkarren pandemia aurreko egoerara bueltatzeko ahalegin guztiak egiten ari gara.



## Miguel Pastor

ULMA CONVEYOR COMPONENTSEKO LEHENDAKARIA



UNEARI ETEKINA ATERATZEN ARI GARA, EKOIZPEN ARLOAN ABIAN JARRITAKO HOBEEKUNTZA PROIEKTUAK BIZKORTZEKO, GURE LEHIAKORTASUNA HOBETUKO BAITUTE GERO ETA ZORROTZAGOA DEN MERKATU BATEAN

Martxoan, hau guztia hastean, zorro on bat geneukan, eta horri esker, ekoizpenean nolabaiteko normaltasunez jarraitu ahal izan genuen. Aldi berean, materialen horniduraren bidez, horrek guztiak sortzen zuen arazoa kudeatu genuen. Badirudi hau guztia gaintuz goazela eta protokolo berrietara ohitu egin garela; beraz, hobeto moldatzen ari gara. Udazkenak ekar dezakeen ziurgabetasun guztiarekin ere, hartutako neurri eta protokoloen ondorioz, prest gaude guztiari aurrekoan baino hobeto aurre egiteko.

Ziurgabetasun handiko ueña dugu. Gure merkatua lehengaien bilakaeraren baldintzapean dago, eta lehengaiak, aldi berean, hainbat sektoretako kontsumoen bilakaeraren baldintzapean. Gure merkatu garrantzitsuenetako batzuetan covid-19ak eragin handia du oraindik, eta hori nabari da kontratazioan.

Une honetan zorro handia dugu, azken hilabeteetan jaso ditugun proiektu garrantzitsu batzuen ondorioz. Eskaintza horietan aspalditik ari ginen lanean, eta krisi betean ebatzi ziren. Proiektu horiei esker, arnasa hartu ahal izan dugu, beste batzuk lortzeko lanean jarraitzeko. Hala ere, datozen hilabeteetarako aurreikuspena ez da ona. Merkatuak emango duen erantzunari buruzko ziurgabetasun handia dago, eta, beraz, datozen hilabeteetan lan handia egin beharko dugu eskaintzak arrakastaz lortzeko; izan ere, guztiok egongo gara horiek eskuratzeko beharrean.

Bestalde, uneari etekina ateratzen ari gara, ekoizpen arloan abian jarritako hobekuntza proiektuak bizkortzeko, gure lehiakortasuna hobetuko baitute gero eta zorrotzagoa den merkatu batean.

Hasieran, zalantza eta urduritasun handiz ibili ginen, albisteen abiadurak eraginda. Logikoa zen emozioak nahastea, norberaren eta familiaren osasunaz eta horrek ekonomian eta, bereziki, negozioan izan zezakeen eraginaz arduratuta. Krisia gaintuzten lagun zezaketen neurri garrantzitsuak hartu behar izan ziren, hala nola egutegi mugikorra eskatzea eta NME %80ra jaitea. Kolektiboak, baina, ondo ulertu zituen neurri horiek. Bestalde, gomendioak iritsi ahala, segurtasun neurri guztiak martxan jarri ziren. Hasiera batean, bulegoetako langileak etxetik hasi ziren lanean, eta tenperatura kontrolatzeko eta aldageletara sartzeko protokoloak ezarri ziren. Gero, maskarak, eskularruak eta gelak eskuragarri zeudenean, horiek erabiltzeko protokoloa iritsi zen. Eta azken gauza izan da bulegoetara itzuli ahal izateko distantziak gordetzeko neurriak hartu izana: hori bermatzeko banaketa berria ezarri, distantzia hori gorde daitekeen kasuetan banaketa manparak ezarri, eta bilera geletarako edukiera mugatuz.

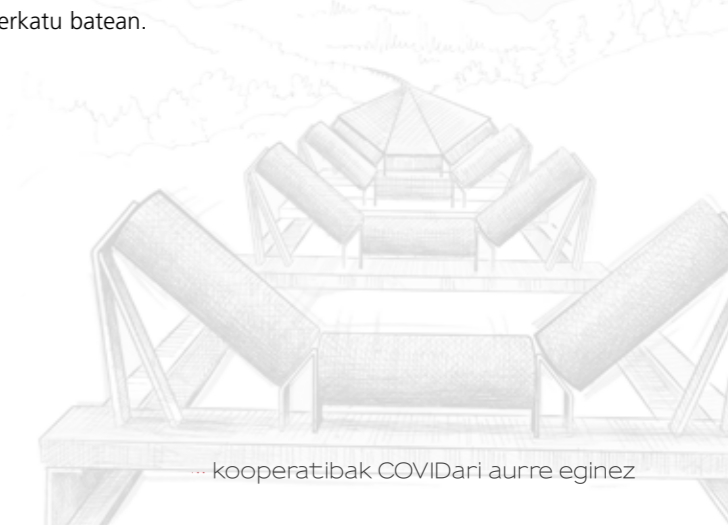



- Zer eragin ari da izaten COVID-19ak sortutako egoera negozioan?
- Zein egoeratan dago negozioa une honetan, eta zein eragin maila aurreikusten da epe ertainean?

## Javier Orbea

ULMA EMBEDDED SOLUTIONSEKO LEHENDAKARIA



MAIATZEAN EGOERA NORMALIZATU DEN HEINEAN, MERKATUA SUSPERTZEN HASI DA, ETA PROIEKTU BERRIAK BERRETSI DIRA; ETA EZ BAKARRIK BEZERO ERREPİKATUETAN, BAITA BEZERO BERRIETAN ERE

**P**andemiaren eraginez ekoizpen ahalmena %70era mugatu da apirilean, maiatzean eta ekainean. Hori dela-eta negozio ildo bakoitzerako egutegia malgutzeko neurriak hartu behar izan dira, hainbat mailatan. Horien helburua da epe laburrean lan kargaren jaitzierara azkar egokitzeko aukera ematea, eta egoera egonkortu eta suspertzen hasten denean, berreskuratzea.

Maiatzean egoera normalizatu den heinean, merkatua suspertzen hasi da, eta proiektu berriak berretsi dira; eta ez bakarrik bezero errepikatuetan, baita bezero berrietan ere. Nabarmentzekoak dira trenbide eta automobilgintza sektoreetako proiektu bana. Ildo horretan, maiatzean eta ekainean egindako eskaintzek gora egin dutenez, baikorrak izan gaitzke merkatuaren etorkizuneko susperraldiari dagokionez.

Hala ere, proiektu berriekin ere ezin dugu Covid-19aren aurreko ekoizpen mailara itzuli, eta, beraz, beharrezkoa izango da aukera berriak finkatzea, lehengoratzeko hori errealtate bihurtzeko epeak zein izango diren berresteko.

Epe ertainera, badirudi gauzak argiago daudela. Merkatuan lehendik bazegoen joera izan arren, oso litekeena da COVID-19a katalizatzaile bat izatea industria prozesuen monitorizazioan, automatizazioan eta optimizazioan eraldaketa digitalaren beharraz sentsibilizatzeko enpresak. Arlo horretarako, hainbat ildo daude ULMA Embedded Solutionsen: prozesuen monitorizaziotik (sentsorizazioa) eta egiaztapenetik hasi eta hodei bidezko komunikaziora bitarteko irtenbide osoak garatzen eta ezartzen dituztenak, bai eta IoT plataforma bidezko horien ustiapena ere.

Bestalde, COVID-19aren inpaktuak teknologia berriak osasunaren sektorean sartzea bizkortuko du. Sektore horretan eskarmentu handia du ULMA Embedded Solutionsek, batez ere gailu medikoetarako hardwarea eta softwarea garatzen, zeintzuek berriazko garapen estandarrak behar dituzten.

**A**lerta egoera hasi baino lehen, ULMA Embedded Solutionsek Oñati, Bilbo eta Madrilgo diziplina anitzeko taldeekin gauzatzen zituen bere proiektuak, eta, beraz, bulegoetako mugikortasun mugek eta segurtasun protokoloek oso eragin txikia izan dute enpresaren ekoizpen ahalmenean. Horrela, aurreikusitako proiektu guztiak entregatzea lortu da.

Hala ere, pandemiaren eragina handiagoa izan da proiektu berriak abiarazteko orduan; izan ere, bezero batzuek, merkatuaren gehiengoak bezala, horien inguruko erabakiak atzeratzea erabaki zuten, harik eta egoera egonkortu arte.

## Oier Araiztegi

ULMA HANDLING SYSTEMSEKO LEHENDAKARIA



JOAN-ETORRIAK BENETAN GARRANTZITSUAK DIRA GURE NEGOZIOARENTZAT, ETA HORI EGIN AHAL IZATEKO MUGEK ERAGIN HANDIA DUTE GURE EGUNEROKOAN, BAI ETA ERAGIN ZUZENA ERE EMAITZEN KONTUAN

**H**iru hilabete igaro ditugu hainbat fasetan, eta izan dugun mugak murriztuz joan zaizkigu azkenaldian, eta egoera "normalizatu" batera itzultzeko urratsak egiten ari gara. Denbora honetan zehar neurri asko eta askotarikoak hartu ditugu (batzuk konbentzimenduz eta beste batzuk behartuta), COVID-19ak eragindako inpaktuak minimizatzeko. Ez da erraza izan, baina esango nuke une honetan gure lan egiteko modua aldatu duten dinamika batzuk barneratu ditugula eta horietara ohitu garela.

**C**COVID-19ak gerentzia aldaketarako prozesuan murgilduta harrapatu gaitu. Horri gehitzen badiogu proiektu konplexu batzuk amaitzea kostatzen ari zitzagula, egia da negozioa asko ahuldu dela eta une honetan egoera txarrean gaudela. Joan-etorriak benetan garrantzitsuak dira gure negozioarentzat, eta hori egin ahal izateko mugek eragin handia dute gure egunerokoan, bai eta eragin zuzena ere emaitzen kontuan. Epe ertainera, etendako proiektuak berriro aktibatzea eta joan-etorrien mugak desagerraraztea espero dugu, helmugako proiektuetan aurrera egin ahal izateko eta azken hilabeteetan pilotutako atzerapenari buelta emateko.

UHS osatzen dugun pertsonok hainbestetan erakutsitako konpromisoa eta bultzada beharrezkoak izango dira egoera honi aurre egiteko eta une zail hau gainditzeko.

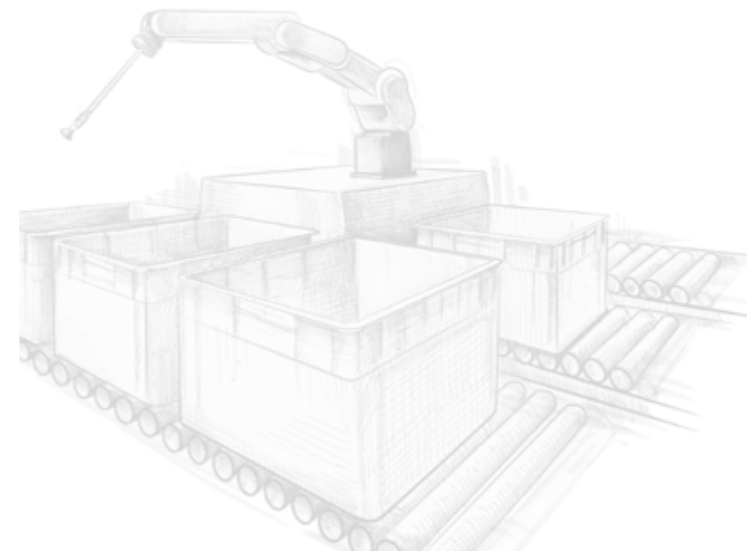



- Zer eragin ari da izaten COVID-19ak sortutako egoera negozioan?
- Zein egoeratan dago negozioa une honetan, eta zein eragin maila aurreikusten da epe ertainean?

## Lander Díaz de Gereñu

ULMA PACKAGINGEKO LEHENDAKARIA



ORO HAR, AURREIKUSPENAK EZ DIRA OSO TXARRAK, BAINA EZ DAGO ZALANTZARIK ORAINDIK SUFRITZEN JARRAITZEA DAGOKIGULA ETA EZ GARELA BEREHALAKOAN LEHENGORATUKO

ULMA Packaging pertsona askoren negozioa da, eta egoera honek urduritasun handia sortu du kolektiboan. Pertsona asko biltzen dira bulegoetan eta tailerretan, oro har. Horren ondorioz, hainbat neurri hartu behar izan ditugu pertsona askoren bueltan, bai ordutegiak aldatzeko, bai lantokia aldatzeko. Gainera, 250 lanpostu egokitu behar izan ditugu, etxetik lan egin ahal izateko.

Horrek ahalegin handia egitea ekarri die pertsona askori; izan ere, horrelako aldaketek, batez ere denbora luzerako badira, ahalegin pertsonala eskatzen dute. Nolanahi ere, ULMA Packagingeko taldeak emandako erantzun bikaina azpimarratu nahi nuke, pertsona askoren ahaleginari esker jarraitu ahal izan baitugu lanean, gure proiektuak aurrera ateratzen.

COVID-19ak beste negozio batzuetan baino eragin txikiagoa izan du ULMA Packagingen negozioan. Bezeroek gure irtenbideen beharra izaten jarraitzen dute, baina egungo ziurgabetasunaren ondorioz, inbertsio handiagoak atzeratzeko joera nabari da.

Era berean, azpimarratu behar da gure dibertsifikazio geografikoak, eta produktuen zein sektoreen dibertsifikazio egoera horren eragina murrizten laguntzen digutela: sektore batzuek beste batzuek baino eragin handiagoa nabaritu dute; herrialde batzuk gaizki pasatzen ari dira; beste batzuk, berriz, hobera egiten ari dira. Oro har, aurreikuspenak ez dira oso txarrak, baina ez dago zalantzarik oraindik sufritzen jarraitzea dagokigula eta ez garela berehalakoan lehengoratu. Gure sektorea suspertu egingo da azkenean, eta garrantzitsua izango da hor egotea, prest, gure bezeroek berriz ere ontziratze soluzioak behar dituztenerako.

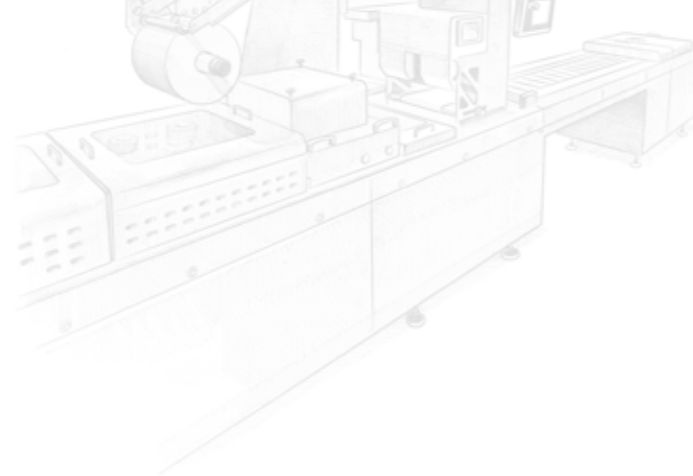

## Ibai Goenaga

ULMA MANUTENTZIO ZERBITZUAKEKO LEHENDAKARIA



EGIA DA SUSPERRALDIA ZERTXOBAIT HOBEA IZATEN ARI DELA, BAINA EPE LABURREKO DATUAK BAINO EZIN DITUGU KALKULATU

arintzen saiatu gara, kolektiboari jakinarazpenak bidalita. Duela gutxi, kooperatibaren egoeraren eta hartutako neurrien berri emateko eta salbuespen egoera horretan dagoen kolektiboaren feedbacka jasotzeko kontseilutxoak egin ditugu. Pentsatzekoa denez, horrek guztiak aldaketa garrantzitsuak ekarri ditu lanaren antolaketan; hala, kolektiboaren zati handi bat etxetik ari da lanean. Kolektiboak beste behin erakutsi duen konpromisoa eta erantzukizuna azpimarratu nahiko nituzke. Azken batean, proiektuarekiko inplikazio handia erakutsi du.

**O**raintxe bertan, apirilaren hasieran egin genituen lehen aurreikuspenak baino pixka bat hobeto gaude, baina COVID aurreko egoeratik urrun oraindik. Gainera, egoera horrek ziurgabetasun maila handia dakar, ez baitakigu zer bilakaera izango duen. Horregatik, modu zuhurrean egin behar dira aurreikuspenak. Datu bat ematearren, Espainiako estatuko eskorgen merkatua %12 jaisten ari zen COVID baino lehen, eta pandemiak areagotu egin du jaitziera hori.

LagunAroren Egutegi Mugikorra erabiltzen ari gara, eta, jarduera mailaren arabera, gutxi-asko negozio ildo guztietan aplikatzen ari gara.

Lantzen ari garen GP berriaren lehen datuen arabera, COVID aurreko GParekin alderatuta, fakturazioa jaitzea aurreikusten da. Egia da, halaber, susperraldia zertxobait hobea izaten ari dela, baina epe oso laburreko datuak baino ezin ditugu kalkulatu. Horregatik, kooperatibaren jarduera monitorizatzen ari gara, egunero jarraipen bilerak eginez, hastera gindoazen proiektu batzuk geldiaraziz eta gastu kontzeptu bakoitza berrikusiz, ezinbestekoak baino ez edukitzeko.

Kobrantsen kontrol berezia egiten ari gara; izan ere, denbora igaro ahala, likidezia arazoak dituzten bezeroak agertuko direla uste dugu, eta, beraz, sortzen diren egoerei adi egon beharko dugu.

Egoera horrek guztiak ekarri dizkigun ikaspenak ere aztertu beharko dira, lanaren antolamenduari dagokionez, eta gure eraginkortasuna hobetzeko erabili beharko dira. Normaltasun berriak protokoloak betetzea eskatuko du epe ertainean, eta horrek esan nahi du guztion erantzunkidetasuna eskatu behar dela, eta ezin garela lasaitu.

**P**andemiaren hasieran eta ondorengo egunetan, bi hiri kaltetuenetakoak Gasteiz eta Madril izan ziren (ordezkaritza propioak ditugun hirietako bi). Une hartan, birusaren aurka babesteko beharrezko informazio gabeziak, ziurtasunik ezak, norbera babesteko ekipamenduen faltak, etengabeko Errege Lege Dekretuaren aldaketek... egoera zailak kudeatu beharreko egun gogorak ekarri zizkiguten, lehenik eta behin, esposizio handieneko gure taldearen osasuna zaintzen saiatuz eta, aldi berean, bezeroei (harrera egiten zigutenei) zerbitzu egokia eman. Berehala ikusi zen inpaktu handiak eragin zitzaizkela kooperatibaren egoeran, baina ezin zen jakin oso ondo zenbaterainokoak.

Alarma egoerak jardueraren zati bat geldiaraztea ekarri zuen, eta kooperatibako organoak prebentzio neurriak hartu behar izan genituen, egoera konpontzen saiatzeko, ahalik eta inpaktu txikiena eraginez.

Aste batzuetan, funtsezko jardueretan soilik egin zen lan. Aldi hori pasatuta, pixkanaka-pixkanaka aktibatu genuen jarduera, zonen edo probintzien arabera azkarrago edo geldoago. Linea batzuk nazioartekoak izateak (esaterako, Inoxtruck) eta horien helburuko bezero motak (farmazia eta elikadura arloak) jaitziera txikiagoa izatea ekarri zuten; ez ordea, Intrucken, egoitza Madrilen egonik pandemiaren gune gorrian kokatuta egon baita.

Sozialki, ziurgabetasun garaia bizi izan dugu, eta horiek



aurrez aurre

## "Erne jarraitu behar dugu, eta hilabete hauetan ikasitakoei etekina atera"

IÑAKI IGARZABAL. ULMAko Laneko Osasuneko arduraduna



Duela 17 urtetik da Iñaki ULMAko Laneko Osasun Arloko koordinatzailea. Erretiroa hartzeaz dagoela, azaldu digu COVID-19aren pandemia nola bizi izan duen eta bere ustez nola aurre egingo zaion koronabirus osteko etapari.

### « ULMAko laneko mediku gisa, nola bizi izan duzu pandemia?

Ziurgabetasunak, eguneroko osasun informazio ugariak, araudiaren etengabeko aldaketak (batzuetan egunean behin baino gehiagotan gertatzen zen) eta konfinamendu egoerak aldi zirraragarria, interesgarria eta arriskutsua iraganarazi digute, gaixotasunak eragindako bilakaera eta ondorioengatik. Aurretik beste izurrite batzuk izan baditugu ere -A gripea, urtaroko gripeak-, inoiz ez dira maila horretako neurriak eta ondorioak aktibatu. Dena den, aldi horrek balio izan digu konturatzeko zein ahulak garen, bai eta osasunari, prebentzioari eta norbanakoaren erantzukizunaren garrantziari balio handiagoa emateko ere.

### « Nola egokitu gara ULMAn egoera horri aurre egiteko?

Ondo moldatu gara eta, iruditzen zait, garaiz egin dugula. Otsailean jarri genuen martxan COVID-19 Batzordea, eta berehala joan ginen epidemiaren kontingentzia neurriak hartzen, osasun agintarien gomendioei jarraituz. ULMA Taldeko Zuzendaritza Nagusiaren esku hartzea eta kooperatiba guztien ekintza batasuna aipatu eta eskertu nahi nituzke. Gainera, Laneko Osasun arloa osatzen duten pertsonen lana nabarmendu nahi nuke, atsedenaldirik gabeko aldi honetan zehar (non stop) izan duten konpromisoagatik, dedikazioagatik eta zientziagatik.

### « Argi dago, Iñaki, une zailak izan direla; baina, zure ustez, zer ikasgai utzi dizkie COVIDak gure negozioei, zehazki, eta kooperatibei, oro har?

Azpimarratzekoak dira, besteak beste: gure erakundearen barruan laneko arriskuen prebentzioak izan beharko lukeen garrantzia, une kritikoetan erantzungo duen osasun talde indartsu eta kohesionatu bat sortzeko eta mantentzeko beharra, eta kooperatiben zuzendaritzak eta gobernu organoek egoera horiei aurre egiteko hartu beharreko konpromisoa.

### « Zure ustez, nola egingo zaio aurre COVID-19aren ondorengo etapari? Zer ondorio izango ditu gure negozioetan? Eta zer neurri hartu beharko dira, zure ustez, kooperatibetan, laneko osasunaren esparruan?

Erne jarraitu behar dugula iruditzen zait, eta hilabete hauetan ikasi ditugun ikasgaiei etekina atera behar diegula. Aldi horretan jarritako babes neurriak erabiltzen jarraitu beharko genuke; adibidez, pertsona bat gaixorik dagoenean maskarak erabiltzen jarraitzea, lanera ez joatea gripearen antzeko sintomatologia izanez gero, prebentzioaren eta osasunaren arloan lortutako kohesio maileri eustea, gure pertsonen artean osasuna sustatzea eta besteekiko elkartasunari eustea.

«  
Aldi horrek balio izan digu konturatzeko zein ahulak garen, bai eta osasunari, prebentzioari eta norbanakoaren erantzukizunaren garrantziari balio handiagoa emateko ere.

### « Azkenik, eta gaia aldatuz, azken 17 urteotan ULMAko Laneko Osasun Arloa koordinatu eta zuzendu duzu, eta orain erretiroa hartzeko zorian zaude... Izan al daiteke hau oroitzapenerako unea?

Oroitzapen eta bizipen pertsonal gisa balio dezala, baina niri ibilbidearen amaiera gisa, gustatuko litzaidake gure erakundeak kontziente izatea eta balioa ematea laneko arriskuen prebentzioari kooperatibako esparru denetan, guztiok baikara beharrezkoak eginkizun horretarako.

Agur gisa, eskerrak eman nahi dizkiet urte hauetan guztietan bidaia polit hau egiten lagundu didaten nire taldeko pertsona guztiak. Eskerrik asko Arantxi Berricanori, Mirari Malbadiri, Maite Elguerori, Anabel Luengori, Mikel Uñari eta Eider Etxeberriari.

Azkenik, onena opa diet ULMA Talde osoari eta, oro har, kooperatibismoari. Benetako plazera izan da esperientzia profesional hau guztiokin partekatzea. Eskerrik asko!



# COVID-19aren kronologia ULMA Taldean

MIKEL UÑA. ULMAko medikua

ULMA Taldea laster jabetu zen COVID-19ak ekar zezakeen arazoaz, harreman komertzialak baititugu Txinarekin eta Ekialde Urruneko beste herrialde batzuekin.

Osasun Zerbitzuak, otsailaren 24an, ULMA Taldeko Zuzendaritza Nagusiarekin bilera egin ondoren, ULMA Taldeko kooperatiba guztiekin lehenengo talde bilera formalerako deia egin zen 2020/02/25erako, egunero-egunero egoeraren azterketa bateratua egiteko eta ezarri beharreko prozedura eta jarraibide komunak proposatzeko. Horrela, COVID-19 Batzordea sortu zen, zeinak egunero egin dituen bilerak pandemiaren bilakaerak dakartzan berrikuntzak berehala aztertu, eta horien berri emateko.

Lehen bilera horretatik, segurtasun ekipamendu eta tresnen beharrak aurreikusten hasi ziren, eta hornitzaileekin harremanetan jarri ziren materiala lortzeko, aduanetako kontrola pasatzea zaila izan arren eta eskaera handia izan arren.

ULMA mailako lehen neurri kolektiboak ere adostu eta ezarri ziren, hala nola: lanpostuetan pertsonen arteko distantziak ezartzea, aurrez espazioaren

banaketa eta antolaketa aztertuz, ekipamenduen eta lantokien garbiketaz indartuz, gune komunak kudeatuz, hala nola jantokiak edo atsedenelekuak, ezinbestekoak ez diren aurrez aurreko bilerak saihestuz... Eta 2020/03/09tik aurrera, ULMAko instalazioetara sartzen diren kanpoko langileak kontrolatzeko prozedura, lantegietarako sarbidearen kontrol eraginkorra eginda.

ULMAko kolektiboak jarraitu beharreko higiene neurri pertsonalak adostu ziren, bai eta ULMA Taldeko laneko medikuntza zerbitzuak SARS-CoV-2 agente berriaren esposizioarekiko bereziki sentikorrek diren pertsonak baloratzeko modua ere, kasu horietarako banakako prebentzio neurriak aplikatuz eta une oro osasun agintaritzak ezarritako jarraibideei jarraituz.

2020/03/11n, ESPII egoera pandemiaren mailakoa zela adierazi zuen OMEk, eta Estatuko Gobernuak, 2020/03/11ko BOEn, horrekin lotutako bere lehen araua eman zuen, 6/2020 Errege Lege Dekretuarekin, zeinaren bidez premiazko neurri batzuk hartzen baitira osasun publikoa babesteko. Arau hori osatzen dute estatu mailako eta autonomia erkidegoetako beste

arau batzuek. Euskadin, zehazki, 2020/03/14ko EHAAn hasi ziren: arau horiek teknikoki beteta eta aplikatuta zeuden une horretan indarrean zegoen ULMA Taldearen barne prozeduran. Protokolo hori, gainera, aldatzen joan da, estatuko eta nazioarteko erakunde teknikoek eta osasun agintaritzak emandako jarraibide berrien arabera.

Orain, ULMA Taldeko Osasun Zerbitzua azterlan epidemiologiko bat egiten ari da, ULMAko langileen kolektiboaren immunizazio maila aztertzeko, SARS-CoV-2rako espezifikoak diren IgM eta IgG antigorputzak zehazteko proba serologikoen bidez (test azkarrak).

Urtarrilak 31

OMEk adierazi zuen koronabirus berriaren agerraldia "Nazioarteko Osasun Publikoko Larrialdia" zela (ESPII)

Otsailak 25

ULMA Taldeko COVID-19 Batzordea sortu zen, egunero-egunero egoeraren azterketa bateratua egiteko. Segurtasun ekipamendu eta tresnen beharrak aurreikusten hasi ziren, eta ULMA barnean lehenengo neurri kolektiboak erabaki eta ezarri ziren

Martxoak 11

OMEk "pandemia" mailakotzat jo zuen Nazioarteko Osasun Publikoko Larrialdi egoera Estatuko Gobernuak lehenengo araua sortu zuen, 6/2020 Errege Lege Dekretuarekin, zeinaren bidez osasun publikoa babesteko larrialdiko neurriak hartu ziren

Gaur egun

ULMAko pertsonen antigorputzak zehazteko proba serologikoen bidez, azterketa bat egiten ari gara, kolektiboaren immunizazio maila baloratzeko



MAITE ELGERO eta MIRARI MALBADI. ULMAko erizainak

Ziurgabetasunez eta mezu oso Zaldakorrez betetako esperientzia izan da. Hasi batean gripe baten antzeko izurritea izango zela zirudiena pandemia bihurtu zen, zeina egunero agertzen zen sintomatologia desberdinarekin, eta, kasu batzuetan, denok dakigunez, ondorio oso larriak zituen.

Etengabe aldatu behar izan ditugu protokoloak, eta une oro egokitu behar izan ditugu gure jardueren eta langileen beharretara. Gure zeregin nagusietako bat izan da egunero kontaktuan egotea sintomak izan dituzten, bakartuta egon diren edo COVID-19ari buruzko zalantzak izan dituzten pertsona guztiekin. Horrek esan nahi du une oro prest egon garela, asteburu eta jaiegunetan ere bai, ahal izan dugun neurrian, agertzen ari ziren zalantzak eta arazoak konpontzen laguntzeko. Komunikabide guztietatik egin den informazio bonbardaketa izugarria izan da, eta sarri askotan, pandemiari aurre egiten asko laguntzen ez zuten informazioak zabaldu dituzte. Kasu askotan, informazioa ez zen zuzena, eta are antsietate handiagoa sortzen zuen jendearengan.

Maila pertsonalean guretzat ere zaila izan da. Gure ingurunean adineko pertsonak ditugu, eta pertsona horiek "babestu" egin

“Gogoratu hau ez dela bukatu. Ez dezagun COVID-19arekiko errespetua galdu, eta jarrai dezagun babes neurriekin, prebentziorik handiena esposiziopean ez egotea baita

behar izan ditugu COVID-19tik; bestalde, egunero beren burua arriskuan jartzen zuten osasun langileekin aritu gara. Askok ikasi dugu, egoerak etengabe prestatzen aritzera behartu baikaitu, gaixotasun berria baita eta aldaketetara egokitu behar izan baitugu.

Talde lana funtsezkoa izan da ondo lan egiteko eta Oñatiko eta ordezkarietzako gure pertsonen une oro erantzun egokia emateko.

Baina gogoratu hau ez dela bukatu. Ez dezagun COVID-19arekiko errespetua galdu, eta jarrai dezagun babes neurriekin, prebentziorik handiena esposiziopean ez egotea baita.

Otsailaren 25ean, Koronabirus Batzorderako lehen deia egin zen ULMA Taldean, negozio guztiekin, egunero-egunero egoeraren azterketa bateratua egin, eta ezarri beharreko prozedura eta pautak proposatzen joateko



ULMA talentuak

# koronabirus garaian

## COVIDaren aurkako 3D babesa

ZIGOR SERRANO. ULMA Handling Systems



Martxoan zen, eta konfinamendu betean geunden. Telebistan etengabe esaten zuten ospitaleetan baliabide materialik gabe ari zirela lanean... Handik gutxira, entzun nuen pertsona batzuk 3D inprimagailuekin pantailentarako pieza egiten hasi zirela. Nik 3D inprimagailu bat daukadanez, Interneten bilatu nuen laguntzeko modurik ba ote zegoen, eta berehala aurkitu nuen COVIDEUSKADI.NET webgunea. Han zeuden "bisera" (pantaila gardena eusten duen zatia) inprimatzeko eredu deskargagarriak. **Biserak inprimatzen hasi nintzen, eta horiek osasun langileei nola helarazi jakiteko informazioa bilatzeari ekin nion. Ikusi nuen "Makers" komunitate handi bat zegoela, zeintzuek ospitaleetara bidaltzen zituzten biserak, baina, aldi berean, eguneroko erosketak egiten ditudan supermerkatuan ezer gabe zeuden...**

**Sendatzen gaituztenei baliabideak ematea oso ondo dagoela pentsatu nuen, baina jendea kutsa zedin saihestea ere garrantzitsutzat neukan. Beraz, supermerkatuari babes pantailak eskaintzea bururatu zitzaidan. Nik bisera baino ez nuen inprimatzen,**

**eta, horrenbestez, pantaila eta goma falta zitzaizkidan.** Baina zer egin nahi nuen esan, eta nire inguruko guztiak hasi ziren buru-belarri lanean. ULMAn koadernatzeko xafla gardenak eman zizkidaten (PVCkoak dira, ez metakrilatozkoak) eta gomak auzokoen eta nire anaien bidez lortu nituen.

Superrean hainbeste eskertu zituzten... etxe inguruko merkataritza lokaletan banatzea erabaki bainuen (artean ez zegoen mugitzeko askatasun handirik): ile apaindegietan, fruta dendetan, tabako dendetan... Eta nola ez, ULMAn ere eskaini nituen. Han, 35 pantaila eskatu zizkidaten, tailerreko langileentzat. Guztira, 150 inguru egingo nituen.

Seme-alabek egunero ikusten ninduten pantailak egiten, eta zertarako ziren galdetzen zidaten. Beste pertsona batzuei laguntzeko zirela jakitean, egiten lagundu nahi zidaten. Eskolara joan ezin izan dutenez, baliteke gauza batzuk ikasteari utzi izana, baina oso gauza baliotsua ikasi dute. Azkenean, inork baino gehiago irabazi dudala uste dut. Dagoeneko utzi diot pantailak egiteari, maskara asko daudelako, eta jendeak nahiago duelako maskara pantaila baino.

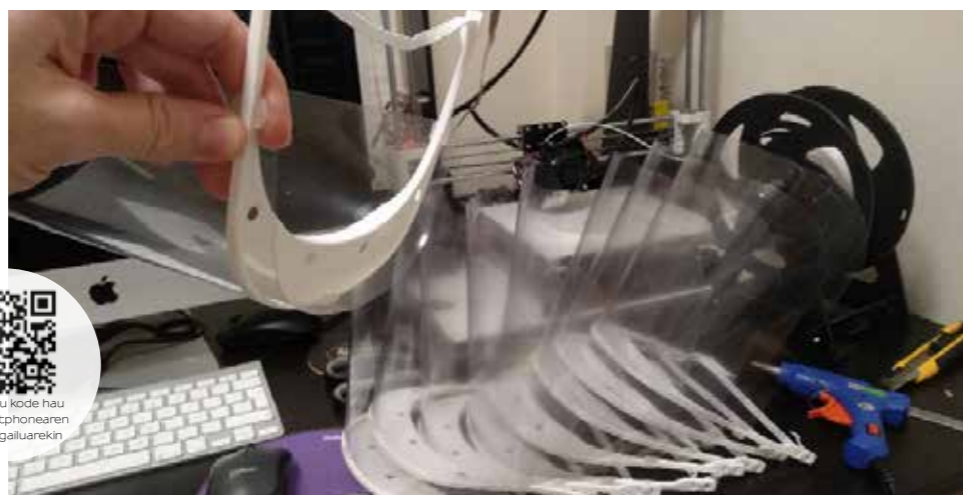

eskaneatu kode hau zure smartphonearen QR irakurgailuarekin

## ULMA TALDEKO BESTE TALENTUAK

Hilabete gogor hauetan, ULMAko pertsona askok elkartasun mugimenduetan lagundu dute, okerren zeudenei laguntzeko.

## Musika, konfinamendua girotzeko

AINHITZE BEREZIARTUA. ULMA Packaging

Nire ahizpak eta koinatuak Azpeitian jotzen zuten, txalo zaparradaren ondoren, eta Oñatin gauza bera egiteko esaten zidaten. Hasieran uko egin nion, lotsagatik, baina egun batean jakin nuen nire bizilagunen alabaren urtebetetzea zela, eta ezusteko gisa, txalo zaparradaren ondoren, "Zorionak zuri" jo nuen. Nire eraikinekoek zein auzokoek esan zidaten asko gustatu zitzaizela, eta nahi nuen guztietan biolina jotzera animatzeko. Harrezkero, egunero, txaloak amaitu ondoren, abesti bat jotzen nuen.

**Abesti berezi bat aukeratzen nuen egun bakoitzerako; adibidez, kopako finalaren egunean taldeen ereserkiak jo nituen, Gernikako bonbardaketaren egunean, "Gernika" jo nuen, apirilaren 20an "Apirilak 20" jo nuen, eta horrela, hurrenez hurren. Beste batzuetan, auzokoek eskatzen zizkidaten abestiak jotzen nituen.**

Nire harridurarako, nik uste baino jende gehiagok entzuten ninduen. Auzokoek kalean esaten zidaten biolina jotzen nuenean entzuten nindutela, eta eskertzen zutelako. Behin pertsona batek esan zidan bere semearen konfinamendua poztu nuela; beste

batean, bere semeak txaloei buruz galdetu beharrean biolinaz galdetzen zuela... Aurreko egunean mutil batek kalean gelditu ninduen, eta esan zidan: "Zu zara biolina jotzen duena? Lehenago ikusi zaitut nire alabarekin nengoela, eta pentsatu dut, 'bera da, bai'. Mila esker, arratsak girotzeagatik!". Hain harrituta geratu nintzen, eta hain ustekabean harrapatu ninduen, non ez baitut gogoratzen nork esan zidan ere.

Eskerrak eman nahi dizkiet Oñatiko San Martin auzoko pertsona guztiei, egun horietan balkoira atera eta biolina nola jotzen nuen entzuteagatik. Pozten nau jendeak gustura entzuten ninduela jakiteak!

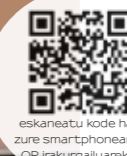

eskaneatu kode hau zure smartphonearen QR irakurgailuarekin



## 21 km-ko ongintzako erronka nire garajeon

LUIS ALBERTO CALVO. ULMA Packaging



Running zalea naiz, eta martxoaren 22an egiten den Toledoko Maratoi Erdia prestatzen ari nintzen. 10 kilometroko lasterketak egiten ditut, baina inoiz ez naiz gehiago egitera ausartu. Proba bertan behera uzten zutela jakin nuenean, ezin nuen sinetsi, ondo prestatuta nengoan, amorr handia eman zidan...

Orduan, lagun batekin hizketan ari nintzela, esan nion nire garajeon bueltaka nenbilela (25 metro buelta bakoitzeko) eta 10 bat kilometro egiten nituela egun txandakatueta. Txantxetan, esan zidan ea 22an zergatik ez nuen maratoi erdia egiten garajeon bueltaka, eta, hartara, arantza ken nezakeela. Esan eta egin! Erronka aipatu nien Atlético Torrijos elkarte kideei. Esan nien laguntzen bazidaten, dirua bilduko nuela, eta Toledo inguruko ospitale eta egoitzetarako materiala erosteko erabiliko nuela, bertan bizi bainaiz. Izan ere, zentro horietan oso gaizki pasatzen ari ziren, eta hornidurak ez zitzaizkien iristen.

**Iritsi zen eguna, eta nire erronka bete nuen: 850 itzuli eman nizkion garajeari, eta 1.700 euro bildu nituen.** Torrijoseko jendeak, lagunek, senideek eta Packagingeko pertsona batzuek parte hartu zuten diru bilketan. **ABCko kazetari bat nirekin harremanetan jarri**

**zen elkarrizketa bat egiteko. Horren ondorioz, beste 3 hedabidetan argitaratu zen albistea, eta azkenerako, 4.700 € baino gehiago biltzea lortu nuen.** Diru horrekin 2.000 FFP2 maskara, kontakturik gabeko 15 termometro eta 84 pulstioximetro erosi nituen, eta adinekoren 4 egoitzatan, desgaitasunak dituzten pertsonentzako zentro batean, Babes Zibilean, Udaltzaingoan, Guardia Zibilean eta Toledoko 4 ospitaletan banatu nituen.

Horrez guztiaz gain, DJa izan nintzen hogeitaka urte nituenean, eta konfinamenduan zehar, larunbatero, 90eko hamarkadako musikarekin zuzeneko saio bat egiten nuen sare sozialetan, etxeko itxialdia eramangarriagoa izan zedin. Halaber, ongintzako lasterketa gehiagotan izena eman dut, etxetik, dirua biltzeko.

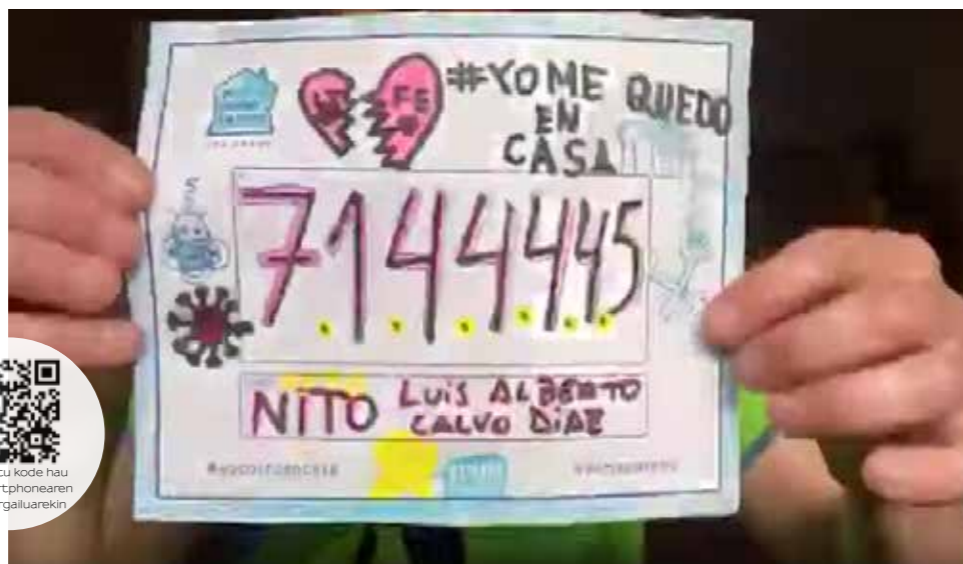

eskaneatu kode hau zure smartphonearen QR irakurgailuarekin

## “Bergara Zaintzen”-ekin elkarlanean

GORKA UGALDE. ULMA Handling Systems

Alarma egoera abian jarri zenean, Bergarako urtarrilaren 30eko greba batzarra osatzen zuten kideek bilera egin zuten, auzotarren arreta eta zainketa premiari erantzun kolektiboa emateko asmoz. Batzar hori Bergarako Udalarekin harremanetan jarri zen, pertsonen zaintzarekiko kezka azaltzeko, eta horrela sortu zen boluntarioen sare bat. 200 pertsona inguru batu ziren sare honetara; tartean, ni. Bergararen erantzuna bikaina izan zen. Pertsona bakoitzak prest zegoela adierazi zuten eta, ondoren, udalak, gizarte zerbitzuen bidez, erabiltzaile eta boluntarioen arteko harremanari ekin zion.

Hasiera batean, **sarearen helburua zen pertsona ahulenei sendagaiak erosten, janaria erosten, zaborra botatzen... laguntzea. Pertsona bati erosketak egiten laguntzeko deitu zidaten, eta bi astez egin nuen.** Oso esperientzia pozgarria izan zen, bion artean lotura bitxia sortu baitzen. Koronabirusagatik izan ez balitz, ez genuke sekula halakorik izango. Bi asteetan egindako lana sinplea izan zen. Pertsona horrek telefonoz deitzen zidan, erosketak behar zituela adieraziz, eta nik erosi, etxeko atean utzi, berak jaso eta elkar agurtzen genuen. Deitu zidan lehenengo aldia, erosketak non egitea nahiago zuten galdetu nion, eta lehentasunik ez bazuen, Bergarako dendak

lehenetsiko nituela esan nion, denda horiek bultzatzeko. Berari ondo iruditu zitzaion, eta hala egin nuen. Bi aste igaro ondoren, deitu egin zidan, nire laguntzarik behar ez zuela esateko; eta, harrezkero, ez dut berriz ikusi. Ziur nago kalean gurutzatuz gero, gustura agurtuko dugula elkar.

Boluntarioen sare hori beste helburu batzuetarako ere erabili da; adibidez, Bergarako Udalak erositako eskola materiala haurren artean banatzeko, behar zuten familien artean euskararen erabilera etxean indartzeko, elikagaien bankuarekin batera janaria banatzeko (entzun dudanez, alarma egoeran zehar beharra bikoiztu egin da), Miguel Altuna Institutuan eta beste batzuetan egindako NBEak saltoki txikietan banatzeko, etab.

Une honetan premia batzuk desagertzen ari dira. Orain prozesu bat hasi behar da, sare horrekin zer egin ikusteko.





elkarrizketa

## Andrés Canut Blasco

Mikrobiologiako zerbitzaburua,  
Arabako Unibertsitate Ospitalea

**"Gure lan eta familia ingurunearen zaintzak hobetu egiten gaitu herritar arduratsu gisa, eta gizarte osoa hobetzen du."**



**« Lantegi eta lan ingurunean, zure ustez, zein izango lirateke gaur egun kontuan hartu beharko liratekeen neurrikeraginkorrenak, kutsatzeak saihesteko? »**

Eztul edo doministiku egitean ahotik eta sudurretik oharkabeen kanporatzen ditugun tanta gehienek mikroorganismoak garraiatzen dituzte, hala nola gripearen birusak edo koronabirusa. Tanta eragin dituen pertsonatik metro bateko edo biko distantzian kontzentratzen dira tantarik handienak. Arazoa areagotu egiten da lan espazio itxietan, masifikatuetan eta aireztapen urrikoetan. Horrenbestez, hauek dira lan ingurunean neurri eraginkorrenak: ondo aireztatutako espazio irekiak sustatzea, segurtasun distantziari eustea (langileen artean 1,5 metrok gora), maskarak masiboki erabiltzea eta eskuak urez eta xaboiz maiz garbitzea (esku garbiketarak gutxienez 20 segundo iraun behar du eraginkorra izateko) edo 60 eta 90 gradu bitarteko alkohol kontzentrazioa duen gel desinfektatzailez, bestela.

Ez dakigu nola bizi diren langile batzuk haien etxe partikularretan. Adibidez, nola

gertatu diren koronabirus-agerraldiak Alemaniako hiltegiak matarifetan (poloniar, lituaniar edo errumaniar jatorriko langileak), Huescako (Binéfar, Fribin eta Litera Meateko hiltegiak), Lleidako (Bon Area Guissonako hiltegia), Huescako (Zaidin) La literako barazki-frutagintzako enpresak. Espainiako enpresa horietan langileak Ipar Afrikakoak eta Saharaz hegoaldeko Afrikakoak dira. Etorkinak direnez eta familia afrikarrak bidaltzeko aurrezten saiatzen direnez, osasuneko neurri eskasak dituzten pisuetan pilatuta bizi dira. Hau arazo soziala da, ez lan arazo bat, eta horren gainean eragitea zaila da.

**« Asko hitz egiten da birusaren urtarokotasunaz, eta orain, udan gaudenez, zertan da kontua: lasaiago egon gaitzake edo alerta kolektiboak jarraitu egin behar du? »**

Muturreko tenperaturak ez dira onak birusentzat, baina faktorerik garrantzitsuena zenbait lokaletan gertatzen den pilaketa da, segurtasun distantzia txikiarekin eta maskaren babes eskasarekin. Gripe kasu gehiago daude

neguan, taberna eta lokal itxietan, jende asko kontaktu estuan dagoenean, erraz transmititzen delako. Erne egon behar dugu. Ezagutzen ditugun neurriak ezarri behar ditugu (distantzia gordetzea, maskarak erabiltzea eta eskuak maiz garbitzea).

**« Hilabete hauetan gertatzen denak zerikusi handia izango du gutako bakoitzaren erantzukizunarekin, ezta? »**

Ezin naiz adosago egon, baina gizarte osoak eta, bereziki, osasun administrazioak ere badute erantzukizuna, lantokietan eta langile talde batzuen etxe partikularretan osasungarritasun baldintzak hobetzea sustatzeko. Azken batean, pertsonak kontzientziatzeko eta sentsibilizatzeko neurriak funtsezkoak dira.

**« Azkenik, bizi izandakoaren eta lortutako esperientziaren ondoren, zein dira etorkizunari begira honetatik atera ditzakegun ikaspenik onenak? »**

Besaurrean ez tul eta doministiku egitea, segurtasun tarte gordetzea,

maskara behar bezala erabiltzea eta eskuak garbitzeko orduan garbiagoak eta arduratsuagoak izatea.

Hori eginez gero, gure ingurunea modu eraginkorragoan babestuko genuke (gure kargura dauden adinekoak, haur txikiak, tratamenduan dauden minbizi prozesuen ondoriozko hurbileko senide immunodeprimituak). Etorkin langileen zenbait kolektiboren bizigarritasun baldintzak hobetzea.

Gure lan eta familia ingurunearen zaintzak hobetu egiten gaitu herritar arduratsu gisa, eta gizarte osoa hobetzen du.



erreportajea

# COVIDa delegazioetan

ULMAKO LANGILEEK ORDEZKARITZETAN  
ESAN DIGUTE NOLA ARI DIREN AURRE EGITEN  
COVID-19AREN EGOERARI ETA ZER KEZKA  
PERTSONAL ETA PROFESIONAL DITUZTEN



**JAIME IGLESIAS**  
ULMA Handling Systems. Madril

HEIN HANDIAGOAN EDO TXIKIAGOAN, GUZTIOK  
DUGU EZAGUNEN BAT EDO ARE SENITARTEKOREN  
BAT COVID-19AREN ERAGINPEAN

**M**adrilen nahiko kezkatuta bizi izan dugu hori guztia; izan ere, kaltetuen kopurua oso handia izan da, eta, neurri handiagoan edo txikiagoan, denok dugu ezagunen bat edo senideren bat COVID-19ak jota.

Alarma egoera hasi zenetik, kutsatzeak saihesteko segurtasun neurri guztiak ahalik eta gehien errespetatzen saiatu gara. Gure jarduera ahalik eta gehien murriztu dugu, eta bezeroen instalazioetara joan behar izan dugun egunetan, maskarak eta eskularruak erabili ditugu.

Alderdi pertsonalari dagokionez, kutsatzeko beldurra izan da guretzat kezka nagusia. Ordezkaritzan denok egiten ditugu laneko bidaiak, ez bakarrik nazio mailan, baita atzerrian ere, eta horrek eragin digu egoera honi arreta handiz aurre egitea. Alarma egoera ezarri zen unean, aurreikusitako bidaia guztiak baliogabetu ziren, baina aurreko egunetan gehienak bidaian egon ziren, baita arrisku pixka bat zuten lekuetan ere, Italian, esaterako.

Ikusi dugu gure bezero askok une zailak igaro dituztela; kasu askotan, jarduera eten ere egin behar izan dute, eta horrek zalantza sortzen du etorkizunari begira.

ULMAk ematen dizkigun erraztasunei esker (hainbat neurriren bidez: esaterako, telelana edo orduen erregulazioa), lasaitasun pixka batekin egin diogu aurre krisiari. Zentraletik babes materiala bidali digute ordezkaritzara, eta krisialdi honi aurre egiteko hartu diren erabakien berri eman digute une oro. Zorionez, ordezkaritzako inor ez da kutsatu.



**FELIX CONDE**  
ULMA Construction. Ajofrín (Toledo)

LANTOKIA IREKITA EDUKITZEA ETA SORTU  
ZAIKIGUN KUTSATZE KASUAK BAKARTZEA LORTU  
DUGU

**A**jofrineko ordezkaritza kontu handiz ari da jokatzeko, Zentraletik helarazitako neurri guztiak martxan jarritik. Martxoaren 11n hasi ginen neurri horiek hartzen, eta gaur egun ere jarraitzen dugu; horrekin lortu dugu lantokia irekita edukitzea eta sortu zaizkigun kutsatze kasuak bakartzea. ULMAko Osasun Zerbitzuari jakinarazi zaio, eta zehatz-mehatz jarraitu dira haren jarraibideak. Pixkanaka normaltasunera itzuli behar dugu eta erabakiak alarma egoeraren faseen aurrerapenetara egokitu behar ditugu, ezarritako neurriak alde batera utzi gabe.

Kezkei eta egonezinei dagokienez, pertsona bakoitzak COVID-19arekiko "errespetu" atalase jakin bat dugu, gure egoera pertsonal eta familia egoeraren arabera. Lan ordutegia egokitu dugu, telelana erraztu dugu eta arriskuko langileei baja mediko prebentiboa eman diegu.

Egoerari aurre egiten ari gara, ezarritako protokoloek hertsiki jarraituz: garbiketa zerbitzua bikoiztu egin da, eremu komunak eta pasabideak desinfektatzen ari dira, sarbideen kontrola jarri da martxan, tenperatura neurtuz, hidrogela, babes eskularruak eta eguneroko maskara jarrita langile guztientzat. Era berean, osasun galdetegi bat egiten ari dira gure lantokira sartzen diren langile guztiei, bisitak barne.

Eskerrak eman behar dizkiegu Gerentzian, Osasun Zerbitzuan, Giza Baliabideetan, Prebentzioan eta Ajofrinen lan egiten duten pertsona guztiei, honetan guztian esku hartu dutelako, aktiboki lagunduz eta neurriak betetzen lagunduz. 150 pertsona baino gehiago ibiltzen gara egunero Europa osoko garraiolariarekin, eta lortu dugu jarduerari bete-betean eustea eta bezeroari inolako gorabeherarik gabe zerbitzua ematea. Herrialdean izandako gorabeherak ikusita, benetako arrakasta izan dugula iruditzen zait.



**LUIS ALBERTO CALVO**  
ULMA Packaging. Madril

AHAL DUGUN GUZTIA EGIN BEHAR DUGU ENPRESA  
AHALIK ETA GUTXIEN AHULDU DADIN

**U**LMAPackagingeko Madrilgo Ordezkaritzan ustekabearen harrapatu gintuen guztiak: telelanak, konfinamenduak, etab. Baina gure bezeroen %95 elikaduraren sektorekoak dira, eta horrek jarduera ez galtzeko aukera eman digu. Errazagoa izan da, bezero gehienak lanean aritu baitira, eta batzuek, gainera, txandak bikoiztu dituzte merkatuetan hornidura bermatzeko.

Administrazioak eta zerbitzu teknikoak ez dute inolako etenik izan, baina merkataritzaren arloan dena izan zen arraroa hasieran. Orain, ordea, lan maila onak lortu ditugu. Kezka pertsonalei dagokienez, irailan ikastetxera egin beharreko itzultzeak kezkatzen nau gehien. Nire seme-alabek hirugarren hiruileko osoa etxetik eginda amaitu berri dute ikasturtea. Eta orain, zer? Nola, noiz eta zer egingo da ikasleen segurtasuna bermatzeko?

Profesionalki, berriz, izango dugun egoera ekonomikoaren ziurgabetasunak kezkatzen nau bereziki; zalantzarik gabe, horrek salmentei eragingo die, baina ahalik eta eragin txikiena izateko borrokatuko gara. Enpresa handi bat da gurea, eta ondo babestuta gaude, baina familia asko daude atzean, eta ahal dugun guztia egin behar dugu enpresa ahalik eta gutxien ahuldu dadin.

Egoerari etorri bezalaxe egin diogu aurre. Orain, normaltasun berrira egokitu behar dugu, uste baitut maskarak eta gelak geratzeko etorri direla. Segurtasun guztia edukita ere, ez da nahiko izango, eta buruarekin jardun beharko dugu, nahiz eta kasuak, berez, gutxitu egin diren.

Ahalik eta segurtasun eta urruntasun handienarekin lan egitera ohitu behar dugu, eta beharrezkoak ez diren bisita asko saihestu behar ditugu. Uste dut telelana geratzeko etorri dela. Zeregin asko eta asko etxetik bertatik egin daitezke; izan ere, gaur egun, "wifia baldin badago, bizitza baitago".





erreportajea

# Hainbat laguntza elkarteri zuzendutako COVID-19 laguntzak onartuko ditu ULMA Taldeak

ULMA Taldeak balioa eman nahi dio bere negozioen eta kooperatiben konpromisoari, eta lankidetzan aritu nahi du, ahal duen neurrian, daukagun osasun krisia lehenbailehen gainditzen laguntzeko eta krisi horren eragin ekonomikoa ahal den neurrian arintzeko. Horretarako, hainbat gizarte eta laguntza ekimen gauzatu ditu.

Ekimen horien artean, nabarmendu behar da ULMA Taldeak hiru laguntza elkarteri babesa ematea erabaki duela: Gurutze Gorriari, Elikagaien Bankuari eta Caritasi. Zehazki, egoera hori gainditzen laguntzeko dohaintza ekonomikoa eman die.



## ERRETIROAK: 2020ko maiatzaren 1etik abuztuaren 31ra arte



**Eskerrik asko denoi eta ondo pasatu!**  
**Zorionak**

ANIMATU ETA BIDALI ZURE IDEIAK;  
Beti bezala, Iradokizunetarako Postontzia ere erabili dezakezu zure ideiak eta iritziak bidaltzeko.

ULMA Taldea. Departamendu Zentralak.  
Garagaltza Auzoa 51 - 22 p.k.  
20560 OÑATI (Gipuzkoa)  
Erref.: Begira. | [begira@ulma.es](mailto:begira@ulma.es)

**ALBA CASARES**  
Gurutze Gorria

*“ULMA Taldearen ekarpenari esker, Covid-19ak sortutako egoeratik izaten ari garen gastu ugariak pixka bat arinduko ditugu. ULMA Taldearen laguntzarekin, biztanle zaurgarrienekin lanean jarrai dezakegu, eta, gainera, eskola materialaren kanpainari aurre egin diezaikegu, hala eskatzen diguten eskualdeko haur guztiengana iritsiko garela bermatuta”.*

**BERTA ETXEGOIEN**  
Caritas

*“Caritasen izenean, eskerrak eman nahi dizkizuegu eman diguzuen laguntzagatik. Eskerrik asko ULMA Taldeko kide guztioi, oso lagungarri izango zaigu gure egunerokotasunarekin jarraitzeko eta COVID-19aren ondorioz sortutako beharrei aurre egiteko. ULMA Taldetik jaso dugun laguntza, neurri handi batean, behar ekonomiko horiek baretzeko erabiliko dugu, bai eta abian ditugun gizarteratzeko eta laneratzeko proiektuetan inbertitzeko ere. Eskerrik asko Caritasen familia osatzen dugun guztion partetik”.*

**JOSÉ MARÍA BEITIA**  
Elikagai Bankua

*“Lerroon bidez, Elikagaien Bankuak eskerrak eman nahi dizkio ULMA Taldeari gure erakundeari laguntza ekonomikoa emateagatik. Era berean, jakinarazten dizuegu jasotako laguntza premia biziko produktuak erostera bideratuko dugula; lehenik eta behin, 3 urtetik beherako haurrei zuzenduta egongo da, eta galkorrak ez diren produktuak erostera bideratuko dugu, ekainean elikagai horiek jasotzen dituztenen kopurua %35 igo delako. Bide batez, jaki horiek jasoko dituzten hartzaile guztien partez ere besarkada handi bat eman nahi dizuegu”.*