



# 15 **urte** **begira**

40. zk.  
2017ko uztaila





ALBISTEAK ETA GAURKOTASUNA.  
Parte hartze handia "ULMA Construction Gertutik" ekitaldian



ERREPORTAJEA.  
15 urte Begira



**ARGITARATZAILEA:**  
Grupo ULMA S. Coop. · Garagaltza Auzoa 51 · 20560 OÑATI · Tel.: 943 25 03 00

**ZUZENDARITZA:**  
Carlos Sarabia · csarabia@ulma.com

**EDITORE/ERREDAKZIO KONTSEILUA:**  
Nora Altube, Joseba Alberdi, Elena Goirizelaia, Maria Sendin, Irene Moreno, Edurne Unzueta, Aitor Albisu, Jesús Mari Eguiluz eta Carlos Sarabia.

**DISEINUA ETA MAKETAZIOA:**  
Igone Basterra · ibasterra@ulma.com

**INPRIMATEGIA:**  
Gertu S. L.



## 2017ko uztaila

- 3 **hizpidea...**  
Begirak 15 urte
- 4 **albisteak eta gaurkotasuna**  
ULMA Agricolak bere merkatu kuota handitu du Espainia hegoaldean
- Molleteko komisaria koloretsua eta energetikoki efizientea ULMA Fatxada Aireztatuarekin
- ULMA Conveyor Components EXPONOR azokan
- SALTOK automatizazio logistikoarekin bat egin du ULMA Handling Systemsen eskutik
- 16 **aurrez aurre**  
Iñaki Gabilondo. ULMA Taldeko Zuzendari Nagusia
- 20 **ULMA Taldeko beste talentuak**  
Raul Illaro, ULMA Conveyor Components
- 22 **erreportajea**  
15 urte Begira
- 34 **ULMA Fundazioa**  
Haur tailerrak ekainean eta sukaldeko tresnen Bilketa Solidarioa
- 36 **agenda eta iradokizunak**

Begira gure aldizkariak 15 urte bete ditu. Badakit hasieratik, 2002ko uztail hartatik, harrera ona izan duela gure etxeetan; edo, bestela esanda, bat poztu egiten da postontzia ireki eta Begira aurkitzen duenean. Besteak beste, gure aldizkaria ULMA Taldearen partaide zentzua bultzatzeko elementuetako bat izan da.

Egia da partaide zentzua jada serietik datorkigun zerbait dela gure Negozio/Kooperatibaren batean lanean sartzen garenean, edo bazkide kooperatibista moduan kontratua sinatzen dugunean. Marka-logo berbera dugu, araudi homogeneizatuak ditugu, talde mailako organoak eta adituen batzordeak, Talde moduan denoi mesede egiten diguten sinergiak lantzeko. Oso proaktiboak gara bazkideen birkokapenak kudeatzeko garaian, eta taldearen fondoak ditugu hainbat xedetarako; gainera, ULMA Inbertsioak gehitu berri da, gure enpresa politikari errefortzu berria emateko. Horiek osatuz, foro eta tresna horiei guztiei edukiak eta euren ezagutza eskaintzen duten pertsonak esleitzen zaizkie.

Hori da ULMA Taldean ELKARREN ARTEKO LANKIDETZA praktikatzeko dugun modua alderdi enpresarialeki dagokienez, baina betiere ikuspegi kooperatiboarekin, lankidetzak eskaintzen duen potentziala aprobetxatzen saiatuz, Enpresa Talde moduan lehiakorragoak, indartsuagoak eta sendoagoak izateko. Zeregin horiek guztiak koordinatzeaz arduratzen diren lagunak ULMA taldeko Departamentu Zentraletan lan egiten duten pertsonak dira. Dena dela ere, elkarren arteko lankidetzan aritzeaz gain, gure esentzia kooperatiboaren parte da baita ere izaera sozial edo kulturalera beste erakunde batzuekin jardutea, bereziki gure ingurunean daudenekin. Hain zuzen ere, alderdi hori indartu nahi genuke ULMA Fundazioaren ikuspegi berriarekin. Nahi duguna da gure Fundazioa ingurunearekin dugun konpromiso sozio-kulturala adierazteko bitartekoa izatea. Guri dagokigunez, hori ez da gizartearen aurrean ondo geratzeko egin behar dugun zerbait, baizik eta gure eredu kooperatiboaren oinarrian dagoelako egin behar dugun zerbait. Konbentziturik nago, ondo egiten badugu, tartean gure kolektiboa inplikaturik eta egiten duguna jakinaraziz, gure partaidetza zentzuak puntu asko igoko dituela.

Puntu honetan oso rol garrantzitsua hartzen du egin nahi duguna eta egiten goazena komunikatzeko moduak, eta, horretarako, gure komunikazio kanalak hobetzen eta modernizatzen jarraitu beharko dugu, horien artean Begira gure aldizkaria. Etorkizunean izango duen formatua gorabehera, konfiantza daukat iristen zaigun zenbaki berri bakoitzarekin pozik jarriko gara. **Zorionak Begira !**

# 15 urte Begira



**RAUL GARCIA**

ULMA Taldeko lehendakaria

## ULMA CONSTRUCTION

### ULMA Construction Iberiar Penintsulako tunelik zabalenean



19,2 m-ko zabalarekin, tunel-meategi hori iberiar penintsula osoko zabalena izango da. A-4 autobidea handitzeko obren lehen fasearen barruan, proiektuan daude 367 m luze den galeria bat eraikitzea eta dagoeneko dauden galeriak zaharberitzea eta hobetzea. Tunelak 4 bide izango ditu zirkulaziorako, eta nabarmen hobetuko du Oporto hiriko sarrera-irteerako zirkulazioa.

Azpiegituraren zailtasunetako bat kokapena bera izan da, hirigunea baita. Hiri barruko tunelak dira, arrisku geotermiko handikoekin, estalki

baxuekin eta eta oso meteorizatuta dagoen mazizo granitikoarekin.

**ULMA Constructioneko talde teknikoak soluzio integral bat garatu du bezeroarekin batera, lan guztiak optimizatzen, hiru egitura diseinatuta.** Lehendabizi, **BRIO-MK aldamioko karro bat tunel osoa iragazgaitzeko.** Antzeko beste karro bat altzairuzko armadura lanetarako. Bi kasuetan ULMA Constructionen bi sistemarik moldagarrienak uztartu dira, proiektuaren eskakizunak betetzeko karro optimizatuak eta doituak lortzeko, egitura gairak zehaztu beharrik

gabe.

**Eta, azkenik, MK enkofratu karrorako sistema bat, tunela hormigonatzeko.** Soluzioak ibilgailuak pasatu behar direla ere hartu du kontuan, hori beharrezkoa baita honelako proiektuetan. MK enkofratu karro bakar batekin -12,1 m luze, 10 m altu eta 19,2 m zabal-, tunela 3 hilabeteetan osatu da, eta lortutako **lan erritmoek bezeroaren aurreikuspenak ere gainditu dituzte.**

## ULMA AGRICOLA

### ULMA Agricola – Gutxiago gehiago da!

Merkatu askoren joera da berotegien zabalera landatzeko azalera libre handiago eskaintzea, eta horri gehitzen badiogu eskaintzen ditugun berotegien katalogoa berrantolatu behar dela, eta egituren moldagarritasuna hobetu behar dela, azkenean departamentu arteko lan bat egin behar izan da, berotegi modeloen eskaintza handitzeko... baina garai batean lehen baino erreferentzia gutxiagorekin.

Prozesua neketsua izan da, baina emaitzak eta aplikatutako aldaketak nabarmenak dira, alde batetik, barruan, diseinua arinagoa delako, fabrikazio prozesuak arrazionalizatu direlako, stockak kudeatzeko operatiba hobetu delako eta

bidalketen logistikan ere hobekuntza handiak egin direlako, eta, bestetik, kanpoan, eskaintza komertziala hobeto egokitzen zaiolako merkatuaren eskaerari.

Egituran egindako aldaketetan nabarmentzen dira arkuetarako tutu obala sartzea, Lotu brida sistemaren garapena burualderako eta material berrien erabilera altzairua galbanizatzen; horiek guztiak prestazio hobekia eskaintzen dituzte iraunkortasunari eta herdoilaren aurrean babesteari dagokionez. Horregatik guztiatik, ULMA Agricolak gaur egun kalitatezko produktua eskaini dezake, muntatzeko oso moldagarria, merkatuan harrera bikaina lortzen ari dena.

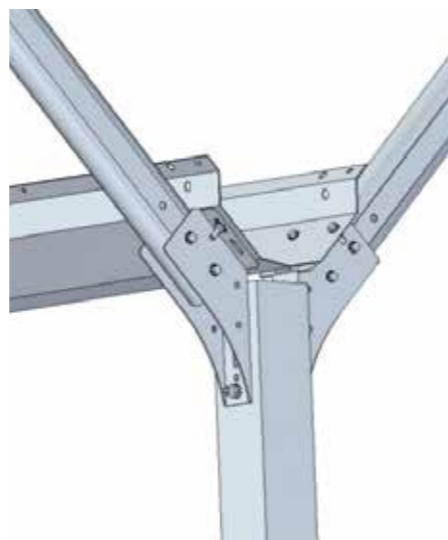

## ULMA HANDLING SYSTEMS

### ULMA Handling Systemsek bere profesionalen kopurua handitzen jarraitzen du 4.0 aro berrian



ULMA Handling Systemsek bere profesionalen kopurua handitzen jarraitzen du, eta murgilduta dagoen aro berri honetarako talentuak erakartzeko proiektu bat sortu du: 4.0 logistikaz ari gara. Jarraian 12 urte baino gehiago dira ULMA Handling Systems bere lantaldea handitzen hasi zenetik, eta 2017. urte honetako lehen hiruhilekoan jada 20 dira ingeniariak logistikoko kooperatibaren lantaldearekin bat egin duten lagunak. "B2B eta B2Ctik C2Bzko aldaketa gertatzen ari da, non bezeroa baita jardueraren motorra", dio Juan Jesus Alberdi ULMA Handling Systemseko

zuzendari nagusiak. "Balio erantsiko prozesuetan erabateko aldaketa gertatzen ari da. 4.0 logistikaren aroa da.

Garrantzitsua da azpimarratzea ULMA Handling Systemsek atzipen eta aurreikuspen historikoa duela datozen urteetarako, bai estatu mailan bai nazioartean. Frantzia da ULMAren filial propio bat duten herrialdeetako, eta bertako lantaldea %200 hazi da: kopuruak kooperatibaren errealitatea erakusten du. Brasilen ere handitu egin da profesionalen kopurua, kasu horretan %30. "Aro berri honen barruan, eta daukagun aurreikuspen historikoarekin,

gure helburua da 4.0 logistikaren oinarria gure zutabe nagusiaren gainean eraikitzen eta indartzen jarraitzea, hau da, gure adituen talentuaren gainean", azaldu du ULMA Handling Systemseko pertsonen arloko zuzendari Karlos Aitor Perezek. Horregatik, ULMAk Gazte Proiektua 4.0 sortu du, kooperatibara talentua erakartzeko. Gaur-gaurkoz, aurtengo lehen edizioan, 23 lagunek parte hartzen dute kooperatibak gidatzen duen proiektu horretan, euren gaitasunak ULMA Handling Systemseko profesionalen ondoan garatzeko.

## ULMA PIPING

### ULMA Pipingek eskari berri bat lortu du Chevronentzat Nigerian

Joan den maiatzean ULMA Pipingek eskari berri bat jaso zuen, Chevron amerikar petrolio enpresaren proiektu baterako, Nigerian. 60ko hamarkadara arte, Nigeriako ekonomia bizirauteko nekazaritzan eta artzaintzan oinarrituta zegoen. Herrialdeko hegoaldean petrolio putzuak aurkitu izanak arras aldatu zuen bertako egitura ekonomiko globala. Harrezkero, epealdien arabera, Nigeriako esportazioen %65 eta %95 artean petrolioan edo bere deribatuetan oinarrituta daude. Gaur egun, Nigeria Afrikako petrolio ekoizlerik handiena da. Kalkulatzen da gaur egungo erreserba 35.876 milioi upelekoa dela, Lurralde Petrolio Esportatzaileen Erakundearen datuen arabera (LPEE).



## ULMA PACKAGING

### Abiadura handiko FM 405 modelo berria produktuak atmosfera kontrolatua hermetikoki ontziratzeko

ULMAk abiadura handiko MAP ontziratze makina berri bat aurkeztu zuen Interpack 2017an, minutuko 200 enbase lortzeko ahalmenarekin. Bereziki zaindu diren ezaugarriak izan dira sendotasuna eta fidagarritasuna, produkzio maila horietan lan egin ahal izateko. Haragi, gazta, plater prestatu, opilgintza... sektoreetako aplikazioetara zuzenduta dago, atmosfera eraldatua zein eraldatu gabean. Modelo berria higie eta garbitasun baldintzarik zorrotzenak betetzeko diseinatu da, eta makina herdoilgaiztasun mailarik handienekin ekipatu da. Elikatzeko orga hondarrak ez pilatzeko diseinatu dago, eta, aldi berean, presio bidezko urarekin garbitu daiteke.



## ULMA ARCHITECTURAL SOLUTIONS

### Balkoirako pieza berezia Valladolideko fatxada enblematiko batean

ULMAk pieza pertsonalizatu bat diseinatu eta fabrikatu du Valladolideko Tempo eraikin enblematikoa zaharberritzeko.

Oso pieza konplexua da, bere neurriagatik eta pisuagatik, eta balkoia forjatuan lotzea ahalbidetu du eta, horrenbestez, jatorrizko baranda mantentzea.

Balkoia errehabilitatzeko, **Alvaro Finat arkitektoak soluzio bat behar zuen, maila estrukturalean zein akaberan eraikineko balkoien errehabilitazioa moldatu ahal izateko. ULMAren irtenbideak hormigoizko forjatuari eta dagoen egiturari jarraipena ematea ahalbidetu zuen, berreskuratu behar zen sarrailari eustea eta arazo guztietarako soluzio integral bat edukitzea.**

Piezaren neurri eta pisu handiak kontuan hartuta, konplexutasuna jartzeko orduan nabarmendu zen. Proiektua egin duen arkitektoak esan digunez, "jartzea ez zen erraza izan, baina pieza ezin hobeto diseinatu zegoen, eta fabrikazio prozesuan ondo aztertuta, eta horri esker lana bideragarria izan zen, argia, bere konplexutasuna gorabehera".



## ULMA ORGA JASOTZAILEAK

### SENSiA EX, espektatiba guztiak gainditzeko diseinatu

ULMA Orga Jasotzaileak-ek noranzko askoko orga atzeragarrien serie berria aurkeztu dio merkatuari. SENSiA EX deitzen da serie berria, eta karga luze eta bolumen handikoak –2500 kg artekoak– pasillo estuetan zehaztasunez eta modu intuitiboan manipulatzeko eta 10 metrora ere igotzeko diseinutako goi errendimenduko orga osatuta dago.

Modelo berri honekin, ekoizpenaren nabarmen handitzeaz gain, errendimendua maximizatzea eta mantentze lanen premiak minimizatzea lortu nahi da, baina, helburu horietaz gain, erabilera seguruari eta ergonomiari lotuta hain ezagunak eta baloratuak diren aurrerapen guztiak ere ezarri dira modelo berrietan, hala nola saria eskuratu duen SENSiA kabina –erosoa eta zabala–, SDS sistema –bakarrik Mitsubishi–, zeinak orga zakar edo suabe erabiltzen ari den antzematen duen, eta horren arabera erantzuten duen, eta bere beso euskarri bereziarekin, zeinak lau atzamarretarako kontrol hidrauliko aurreratua eta ukimenezkoa duen, eta karga hartu, altxatu, inklinatu eta askatzen uzten duen, direkzioa gidatzeaz eta klaxona jotzeaz gain, hori dena langileak bere hatzekin ukitze soilarekin.



## ULMA CONVEYOR COMPONENTS

### Nazioarteko 2 proiektu ingeniari-tza aleman batentzat

ALEMANIAKO MERKATUA ESTRATEGIKOA DA ULMA CONVEYOR COMPONENTSEN HEDAPEN PLANERAKO.

Alemania-ko erreferentzia-ko ingeniari-tza batek ULMA Conveyor Componentsi esleitu dio arrabolak hornitzeko kontratua, nazioarteko bi proiektu-tarako: horietako bat Saudi Aramco-entzat da –munduko Oil & Gas konpainiarik handienetakoa da, Saudi Arabiako Gobernuaren jabetzakoa–, eta bestea Turkmenistaneko ongari konpainia batentzat.

Ingeniari-tza horrekin dagoen harremanean inflexio puntua da, izan ere, etengabe posizionamendu lanak egin diren arren, orain dela urte batzuetatik hona ez

zioten inolako kontraturik esleitu ULMA Conveyor Componentsi. Halaber, esleipen bikoitz hori mugari garrantzitsua da ULMA Conveyor Componentsentzat, izan ere, Alemaniako merkata zein bezeroa, biak ala biak, estrategikoak dira konpainiaren hedapen planari dagokionez.



# SALTO

inspired access

## ULMA HANDLING SYSTEMS

### SALTOk automatizazio logistikoarekin bat egin du ULMA Handling Systemsen eskutik

**BILTEGIRATZE AUTOMATIKORAKO ETA ESKARIAK PRESTATZEKO SOLUZIO INTEGRALA, SALTO-K BERE PROZESU LOGISTIKOAREN PRODUKTIBITATEA HOBETZEKO, DAUKAN ESPAZIOAREN ERABILERA ARRAZIONALIZATZEKO, EFIZIENTZIA OPTIMIZATZEKO ETA PRODUKTUEN TRAZABILITATEA HOBETZEKO.**

ULMA Handling Systemsek automatikoki biltegiratzeko eta eskariak prestatzeko soluzio integral bat garatu du, sarbideen kontrolean liderra den SALTO firmarentzat. Sarbideen kontrolean liderra den firmak Oiartzunen (Gipuzkoa) dituen instalazioak automatizatzea erabaki du, ULMA Handling Systemsek diseinatu duen proiektuan jarritako konfiantzari esker.

ULMA soluzioaren bitartez, SALTOk bere prozesu logistikoaren produktibitatea hobetuko du, daukan espazioaren erabilera arrazionalizatuko du, bere efizientzia optimizatuko du, produktuaren trazabilitatea hobetuko du eta, ondorioz, bezeroei egiten dien zerbitzua hobetuko du. SALTO fabrikak biltegi automatiko bat izango du, 3 palet transjasogailuren bitartez kudeatuta, guztira 3.600 palet baino gehiagorako ahalmenarekin. Gainera, SALTOk dagoeneko badauka edukiontzietako mini load biltegi automatiko bat eta, ondorioz, ULMAk soluzio globalean integratuko du sistema hori ere. Bi biltegiak garraio automatikoko sistema baten bitartez komunikatuta egongo dira, eskariak prestatzeko sistema ere izango dute, hainbat picking postuekin.



## ULMA ARCHITECTURAL SOLUTIONS

### Molleteko komisaria koloretsua eta energetikoki efizientea ULMA Fatxada Aireztatuarekin

**FATXADA AIREZTATUAK ANTZEKO ERAIKINETAN BAINO %49 KONTSUMO ENERGETIKO TXIKIAGOA LORTZEN LAGUNTZEN DU.**

#### PERTSONALIZAZIOA ETA ZERBITZU INTEGRALA

Proiektuaren egileak Oriol Cusido eta Irene Marzo dira, eta komisaria hormigoizko polimerozko fatxada aireztatuarekin proiektatu zuten. ULMAko teknikari Mainer Biainen hitzetan, "proiektuaren ezaugarri nagusia da proportzio bera mantendu nahi zela arkupe edo hutsarteetan fatxadako despiezei buruz; hori lortzeko, 3,5 mm-ko juntura horizontalak erabili ziren (estandarrek), eta 8 mm-ko juntura bertikaltasuna markatu nahi zenean, proportzioaren eta antzekotasunaren efektu bisual hori lortzeko. Horrekin batera ULMA Architectural Solutionsen gaman erabilgarri dauden koloreak erabilia, eraikinari daukan aire koloretsu hori ematea lortu da.

Obra diseinatu duen arkitekto Oriol Cusidoren hitzetan, "ULMAren soluzioak helburu hirukoitz bati erantzuteko aukera eman zigun: azalaren hobekuntza energetikoa, beharrezko iraungarritasunaren bermea eta

eraikinaren irtenbide estetikoak, junturak, piezak eta koloreak nahastearren bitartez".

#### ERAIKIN ENERGETIKOKI EFIZIENTEA.

ULMAren polimero hormigoizko fatxada aireztatua, estalki begetala, eguzki plaka termikoen zelai bat instalatzea, kristalen azterketa eta eguzkitik babesteko elementuak... horiei guztiei esker, eraikinak antzeko eraikin batek baino %49 energia gutxiago kontsumitzen du.



## ULMA PACKAGING

### ULMA Packagingek hazkunde handiarekin itxi du Interpack azokaren beste edizio bat

Joan den maiatzean egin zen hiru urtean behingo Interpack azoka, eta ULMA Packagingek 660 metro koadroko stand batekin parte hartu zuen. Aurtengo edizioan, ULMAren presentziaren ezaugarria izan da aurkeztu dituen nobedadeen kopuru handia. Garapenik deigarrienak flow pack lerroan zentratu dira, merkatuan lehen aldiz erakutsi diren modeloak aurkeztu baitira, hala nola FR 100 modelo, galletak kantoika ontziratzeko FR BOE, edo FM 405 modelo, produktu freskoak atmosfera eraldatua eta abiadura handian ontziratzeko. Prestazioen maila handituta aurkeztu diren beste modelo batzuk izan dira FR 500, zeinak minutuko 1000 enbase ere lortzen dituen, edo TSA 875 P termoizilatzailea, minutuko 200 erretitu ere zigilatzen dituen. Aurreko edizioarekin alderatuta, bisitarien kopurua %17 handitu da, eta badirudi horrek berretsi egiten duela packagingaren sektorean hain ospetsua den azokan erakutsitako soluzioek eragiten duten interesa; azoka hiru urtean behin egiten da, Dusseldorfren.



## ULMA CONSTRUCTION ULMA PIPING

### ULMA Construction eta ULMA Piping negozioak ezagutu dituzte laneko arriskuen prebentzioan egiten duten lanagatik

ULMA Construction, ULMA Piping eta Petronor izan ziren Sueskola Fundazioak errekonozitu zituen industri sektoreko hiru enpresak, larrialdien inguruko prestakuntzaren sustapenean puntako enpresa moduan. Saridunak joan den martxoaren 23an egin zen ekitaldi publiko batean izan ziren, Gipuzkoako Foru jauregian.

ULMA Constructionek eta ULMA Pipingek 5 urte baino gehiago daramate Sueskola-Gipuzkoako Suteak Prebenitzeko eta Itzaltzeko Trebakuntza Zentroarekin lankidetzan. Sueskolan suteak prebenitzeko eta itzaltzeko prestakuntza, mahuken erabilera, aurtur arrisku kimikoa indargabetzeko abiatu den ikastaro berria eta suhiltzaileen jarduerarekin egindako simulakroa dira, besteak beste, larrialdien aurreko prestakuntza planean sartutako edukiak.



Argazkietan ULMA Constructioneko Maria Heras eta ULMA Pipingeko Jon Arrillaga, >> saria jasotzen, Markel Olanoren eskutik.

## ULMA CONVEYOR COMPONENTS

### ULMA Conveyor Components EXPONOR azokan

ULMA Conveyor Components EXPONOR azokan izan da, Txileko Antofagasta hirian, maiatzaren 15etik 19ra. Azoka meatzaritza sektorearen garrantzitsuenetakoa da, eta parte hartzea oso altua izan zen: munduko 12 meatzaritza konpainia nagusietako 100 exekutibo baino gehiago, eta 30 herrialdetako 1.000 erakusle inguru. Nazioarteko ekitaldiak, gainera, 40.000

bisitari erakarri zituen. Zifra horiek ikusita, kalkulatzen da sektorean diharduten negozioak 800 milioi dolarreko baliora iristen direla. Azokak UCCk herrialde hartan den posizionamendu estrategikoa indartzeko balio izan du, negozio bide berriak irekiz eta bezero potentzialak aurrez aurre ezagutzuz.



## ULMA EMBEDDED SOLUTIONS

### ULMA Embedded Solutionsek Productive 4.0 proiektuan parte hartzen du Europako ikerketa eta berrikuntzarako H2020 programaren barruan

Proiektuaren helburua da zerbitzu aurreratuak garatzea eta inplementatzea, horien artean mantentze lan prediktiboa, framework Productive 4.0ren bitartez. Proiektuaren barruan, eta erabilera praktikoaren adibide moduan, zerbitzu horiek Danobaten makina-erremintetan inplementatuko dira. SAVVYk datuak eskuratzeko sistema aurreratu bat hedatuko du, Ideko, MGEP eta ULMA Embedded Solutionsek garatutako CPSen bitartez elikatuta.

Proiektuaren ondorioz lortutako emaitzek bizkortu egingo dute 4.0 Industriaren

garapena. Makinak mantentzeko lan prozesuak hobetu egingo dira, eta produkzio sistemen efizientzia energetikoa ere handituko da, prozesu efiziente, iraunkor eta ekonomikoagoak lortzeko.



ECSEL Joint Undertaking



## ULMA ARCHITECTURAL SOLUTIONS

### ULMA drainaketa Mexikoko FemexFut-eko kirol instalazio berrietan

Mexikoko Futbol Federazioak ULMA Architectural Solutionsen drainaketa soluzioetan jarri du konfiantza, Mexikoko Toluca udalerrian dauden kirol instalazio berrietarako. Proiektuan ULMAren drainaketa soluzioak aukeratzeko arrazoiak izan dira kalitate handiko materiala, polimero hormigoia, eta eskaintzen dituen soluzio estetikoak. Guztira, drainatzeko kanaletan, 1.500 metro lineal baino gehiago hornitu dira.

#### IRTENBIDE BAT BEHAR BAKOITZERAKO

Eraikinaren sarrera nagusirako SELF200 kanala aukeratu zen, sareta artekatuarekin. Ezin hobeto mimetizatzen da zoladurarekin, atzipen hidraulikorako ahalmenari uko egin gabe, eta estetika mantenduz, funtzionalitatea mantentzeaz gain. Kantxetan SELF gamako kanalak jarri dira, ezin hobeak oinezko eta txirindularientzat, baita kirol guneetarako ere. Horrez gain, aparkalekuetan, S eta F familietako kanalak instalatu ziren, ibilgailuen zirkulazio etengabea jasaten duten guneetarako diseinatuta.



## ULMA CONSTRUCTION

### Parte hartze handia "ULMA Construction Gertutik" ekitaldian

Ate irekien jardunaldiak maiatzaren 5ean eta 6an egin ziren bai **Oñatin eta baita Ajofrin, Coruña, Bartzelona, Granada eta Kanaria Handiko Las Palmaseko ordezkari zuten, eta 600 lagun inguruk parte hartu zuten.** ULMA Constructioneko bazkideak eta langileak senideekin batera joan ziren "ULMA Construction Gertutik" proiektua garatzera zuzendutako ekintzen barruan.

Ate irekien jardunaldien edukia eta plangintza antzekoa izan zen ULMA Constructioneko egoitza guztietan, horren barruan egonik instalazioetako eta bulegoetako bisita gidatuak. Oñatin, Raul Garcia lehendakariak eta Aitor Ayastuy

zuzendari nagusiak 15 talde hartu zituzten Showroomean. Bertaratuei ongietorria egin eta gero, eta ULMA ezaugarritzen duten izaera eta egikera aurkeztu ondoren, bideo korporatiboa proiektatu zen, eta bertan zirenek senide bat baino gehiago ezagutu ahal izan zuten zuten irribarre artean.

Taldeek uneoro produktuaren teknikarien eta kudeatzaileen laguntza izan zuten, eta obra zibilerako eta eraikuntzarako diseinatutako aldamiu eta enkofratuen soluzioak aurkeztu zizkieten. Ondoren, beste teknikari batek egin zien arreta taldeei, Oñatiko produkzio lantegira egindako bisitan zehar, eta bereziki

azpimarratu zen arriskuak prebenitzeko arauak ezagutu behar direla; gainera, bisita atsegina eta segurua izan zedin arduratu ziren.

Egoitza guztietan antolatutako ate irekien eguna amaitzeko, parte hartzaileek ULMAren oroitzapen opari bat jaso zuten, eta izandako esperientziak mintzatu ziren pintxoak dastatzeko mahai baten bueltan.



## ULMA PIPING

### Iranerako esportazioei ekin diete berriro

Iranerako esportazioetan denbora batez egon den etenaldiaren ondoren, nazioarteko enbargoa nozitu baitu, eta 2016an Nazioarteko Komunitatearen zigorrak indargabetu direlarik, ULMA Pipingek bi kontratu lotu ahal izan ditu 2017ko lehen hilabeteetan. Proiektuak dira Iranian Gas Trunk Pipeline (IGAT 6) eta Kangan Petro Refining Company. Bi proiektuen materialen hornidura 2017an zehar egingo da, eta Iranen salmenta

etapa arrakastatsu baten hasiera izango dela espero da, herrialde horretan gas naturalaren erreserba egiaztatuturik

handiena baitauka, eta petrolioaren hirugarrena.



شرکت پتروپالایشی کنگان  
KANGAN PETRO REFINING COMPANY

## ULMA ORGA JASOTZAILEAK

### ULMA Orga jasotzaileak-ek bere banatzaile ofizialaren 25. urteurrena ospatu zuen Valentzian

Inguruan lagun, bezero, bisitari eta sektoreko kideak zirelarik, Europa de Carretilas etxearen standa topagune eta ospatzeko gune bihurtu zen maiatzaren 30etik ekainaren 1era. Ospakizuna sektorearen hazkundeari eta bilakaerari buruzko elkarrizketaz beteta egon zen; eta opariak eta cateringa egon zen agurtzera inguratu zen ororentzat, eta Mitsubishi mantentze lanetako ekipamenduen gama oso-osoaren hautaketarik onenagatik interesa erakutsi zuten guztientzat.



## ULMA CONSTRUCTION

### Heziketa kooperatiboko saioek ezagutzeko eta hausnartzeko guneak sortu zituzten

Pasa den ekainaren 20an prestakuntza kooperatiboko azken saioa egin zen Oñatiko Showrromean, ULMA Constructioneko bazkideen kolektibo osoari zuzenduta. Guztira 476 lagunek osatutako 25 taldek parte hartu dute urtarrilaren 17an hasi ziren prestakuntza saioetan; horietatik 9 Espainiako ordezkariak eman dira, eta gainerakoak Oñatiko Showrromean eta bertako instalazioetan.

Egun oso batean zehar, parte hartzaileek aukera izan zuten ezagutza, bizipenak eta esperientzia pertsonalak partekatzeko, LANKI-MONDRAGON Unibertsitateko azterketa kooperatiboaren institutuko irakasleek koordinatutako talde

dinamika baten bitartez.

Hainbat ezagutza landu ziren, hala nola ULMA CyEko errealitate kooperatiboaren jatorria eta mugari historikoak, Arrasateko mugimendu kooperatiboaren barruko kontestualizazioa, FAGOR Etxetresna Elektrikoen kasuaren azterketa, printzipio kooperatiboaren esanahia, eta ULMA Constructionen gaur egungo proiektu sozio-enpresarialaren errepasoa; gai horiek izan ziren prestakuntza saioetara joandakoen artean eztabaida eta hausnarketa sustatzeko giltzarriak.

Kooperatiben etorkizunaren dilemaka eta erronkak, beharretik sortutako kooperatibismoaren fasea zein ongizatearen

kooperatibismoaren fasea gaintzea, eta trantsizioa egitea eszenatoki ekonomiko-sozial berri baterantz... gai horiek eta beste batzuk eztabaidatu zituzten bertaratutako bazkideek. Horrenbestez, jardunaldian zehar, berriro nabarmendu zen beharrezkoa dela kultura parte hartzailea eta kooperatiboa sustatzea, bazkide erantzule eta autoexijenteez gidatuta; proiektu-sozio-enpresarial komun baten hazkunde errentagarria eta iraunkorra bermatzeko konpromisoa duten bazkideak, bokazio eraldatzailearekin, eta ingurune sozialean aberastasuna sortzeko bokazioarekin.



## ULMA ARCHITECTURAL SOLUTIONS

### Dinamika parte hartzailea ULMA Architectural Solutionseko bazkideen artean Batzarraren egunean



Maiatzaren 12an, kooperatiboko batzarra egiteaz gain, dinamika bat ere egin zen, arlo desberdinetako langileen arteko komunikazioa sustatzeko helburuarekin, hausnarketa, parte hartze eta sorkuntza praktiken bitartez. Parte hartzaile guztiak talde txikietan banatu ziren, elkarren arteko komunikazioa errazteko, eta bakoitzak bere ikuspegi azaltzeko kooperatibari buruz eta bertan duen errealitateari buruz, hobetzeko puntuak aztertzeaz gain. Parte hartzaileen artean gehien errepikatu ziren puntuetako batzuk izan ziren errespetua, enpatia, entzuketa aktiboa eta inplikazioa.

## ULMA AGRICOLA

### ULMA Agricolak bere merkatu kuota handitu du Espainia hegoaldean

Azken hilabeteetan ULMA Agricolak Andaluziako erkidego autonomoan egindako instalazioen bolumena nabarmen handitu da.

Gaur egun, ULMA Agrícola hainbat instalazio handitan ari da lanean Espainiako hego-ekialdean. Horietako asko penintsulan ezartzea erabaki duten enpresa multinazional garrantzitsuentzat dira, ULMA Agricolaren profesionaltasunean konfiantza jarrita obra hornitzeko, gauzatzeko eta zuzentzeko.

Irudia iparramerikar enpresa handi batentzat egiten ari den 3 hektareako instalazioa muntatzeko bigarren faseari dagokio; enpresa mundu mailako erreferentzia da Fruitu Gorrien banaketan. Instalazioa Espainiako hego-ekialdean dago, estalki plastiko bat dauka, ureztatzeko parrilla eta klimaren kontrolagailu aurreratua, pantaila termikoa eta itzaltzailea kudeatzeko

eta automatizatzeko; halaber, tximeleta Bezeroak, emaitzarekin pozik, itzaltegi motako aireztapen zenitalak eta perimetral bat zabaltzeko instalazioa ere eskatu zuten. bilgarriak ere baditu.



## ULMA CONSTRUCTION

### ULMA Constructionek AEBko Atlantic Station erabilera anitzeko espazio berria eraikitzen parte hartuko du

Atlantic Station proiektuaren ondorioz, Stamfordeko garai bateko postaren eraikina espazio multifuntzional bihurtuko da, Manhattan eta Long Islanderako bista paregabeekin. Konplexuan merkataritza gune bat egongo da, 21 eta 29 solairuko bi apartamentu dorre berriren azpian, baita 800 leku baino gehiagoko aparkaleku bat ere.

Horrelako proiektuetan epeak hil edo bizikoak dira eta, ondorioz, hormigonatze ziklo azkarrak ahalbidetuko dituen enkofratua behar da. FORMADECK enkofratu berriak beharrezko errendimendua eta kalitatea eskaintzen ditu, osagaiak azkar oneratzeko ahalbidetzen duelako eta, ondorioz, hurrengo jarlekura egoki eramatea. ULMA Constructionek

5.500 m<sup>2</sup>-ko enkofratu sistema baino gehiago hornitu ditu dorre baterako eta aparkalekurako: eskuz eraman ahal izateko MEGALITE enkofratua, murrugarako zein pilaretarako; KSP plataformak, igogailu eta eskaileretako zuloak egiteko, edo enkofratua bermatzeko sistema bat behar duten espazio itxietarako, besteak beste.



## ULMA HANDLING SYSTEMS

### ULMA, IK4-Tekniker eta EHU-UPV irabazle hautatu ditu European Robotics Challengesek lankidetzaren ingurunearen gaineko proiektuan

ULMA Handling Systems, IK4-TEKNIKER eta Euskal Herriko Unibertsitatea "stage 2" delakoaren irabazleak izan dira European Robotics Challengesen arabera, lan ingurunean hesiak ezabatuz, **INDUSTRY 4.0 iraultza berria pertsona-makina lankidetzaren ingurune** bat lortu ondoren. ULMA Handling Systemsek, IK4-TEKNIKERek eta Euskal Herriko Unibertsitateak landutako proiektua EUROCera (European Robotics Challenges) aurkeztu ziren 15 proiektuen artean aukeratu zuten, eta irabazle hautatu zuten partzuergorik onena bezala (RSAll) proiektu honekin: "FLECOOP: Pickingeko sistema malgu unitarioa lankidetzaren inguruneetan, banaketa zentroetan eskariak prestatzeko". Airbus, Peugeot

Citroën eta halako firma ospetsuak dira, besteak beste, parte hartu duten enpresetako batzuk. ULMA, IK4-Tekniker

eta EHU-UPV 2015etik egon dira proiektu honetan murgilduta, eta fase desberdinak gaindituz joan dira.



## ULMA CONVEYOR COMPONENTES

### 3 proiektu garrantzitsu arrabolen hornikuntzarako

Espainiako ingeniariak inportante batek ULMA Conveyor Componentsi esleitu dizkio herrialde desberdinak arrabolez hornitzeko hiru proiektu. Lehenengoa, izatez, Marokon dagoen OCP fosfato konpainiarentzako handitze proiektu bat da. Bigarrena, Jordaniako Aqaba Portua helburu duen proiektu batentzako arrabolen hornikuntza egitean datza, eta, azkenik, Finlandiako garraiagailuen instalazio baterako arrabolak ematea.

Proiektuon esleipenak argi erakusten du

aipaturako ingeniariak ULMA Conveyor Componentsen jarrita daukan konfiantza, harreman komertzial bizi-bizian emandako urte askoren ondoren eta ondo egindako hornikuntza ugariaren ondoren. Aipatzekoa da horrek guztiak berekin ekarri duela leialtasun maila altu bat eta elkarrenganako errespetua handia.



## ULMA PIPING

### ULMA Piping-ek Rolls Royce ITP-rentzako lehenengo eskaria jaso du eta SIEMENS Gamesako 3 homologazio burutu ditu

Delako piezak Top Core Vane izena du, eta TP400 propulsaile modeloan muntatuta doa. Bere funtzioa da propulsaile bera hegazkinaren hegalaritza lotzea. Pieza, berez, izugarriko propietate mekanikoak dituen eta muturreko tenperaturekiko erresistentea den nikel aleazio batez egina dago. Hori dela eta, oso konplexua da pieza forjaketa eta mekanizazio prozesuetan lantzea.

Proiektua abian jartzeko, 2012an EN9100 arauan homologatzeko prozesuari ekin zitzaion, ezinbestekoa baita industria aeroespazialean hornikuntzan jarduteko. Ziurtagiria 2014an lortu zen, eta aurtengo urtera arte ez da lortu 2020ra arte urtean 600 unitateko hornikuntza egiteko kontratua.

Bestalde, azken hilabeteotan, hiru homologazio berri balioztatu dira SIEMENS GAMESA osagaiz hornitzeko. Hiru gupil azkarrez eta engranaje planetario batez ari gara, zeinak aerosorgailuen biderkagailuetan txertatuta dauden. Betetzen duten zeregina dela eta, oso pieza kritikoak dira, karga handiak jasaten dituztelako, eta erresistenteak eta arinak izan behar dutelako, eta 20 eta 25 urte bitartean iraun, horixe baita aerosorgailu baten bizitza erabilgarria.





## Iñaki Gabilondo

### ULMA Taldeko zuzendari nagusia

Iñaki Gabilondok ekitaldi honetan 8 urte bete ditu ULMA Taldeko Zuzendaritza Orokorrean.

Berarekin egon nahi izan dugu, epealdi honen balantzea egiteko eta gaur egungo zein etorkizuneko ULMA Taldearen erronkak ezagutzeko.



*Azkar erreakzionatzea, erantzun irmoa artikulatzea, eta egoera horretatik irteteko modu bakarra “denok elkarrekin joatea” zela ulertzea, izan dira egoera honi aurre egiteko gakoak.*

#### « 8 urte egin dituzu ULMA Taldeko Zuzendaritza Orokorrean. Zein balantze egiten duzu honetaz guztiaz? Zein alderdi nabarmenduko zenituzke? »

Negozioentzat urte zailak izan dira eta izaten ari dira. Lehendabizi, eztanda egin zuen krisialdi bortitzarengatik, nazioarte mailakoa eta oso sakona izan zena. Orduz geroztik, lokalagoak diren beste krisi batzuk ia etengabe sortzen joan dira, eta honek ziurgabetasuna eta ezegonkortasuna sortu ditu gure egunerokoan.

Hasieratik bagenekien zer zetorkigun. Egoera honi aurre egiteko gakoak izan diren alderdi batzuk azpimarratuko nituzke:

- **Azkar** erreakzionatu izana, bai organoek bai kolektiboak.
- Amore eman beharrean, erantzun **irmoa** artikulatu zen.
- Egoera horretatik irteteko modu bakarra **denok elkarrekin joatea** zela ulertzea.

Horren adierazle ondoko hauek dira:

- Egituraren doikuntza, esfortzuak eta abar.
- Banku birfinantzaketa eta konpromiso guztien kudeaketa bateratua.
- Soberan zeuden pertsonen kudeaketa mankomunatua.
- Araudien aldaketak (POGU, Estatutuak, RIC...) egoerara egokitzeak.

Baina, etorkizunaren aldeko apustua egiteko garaia ere izan da eta hemen zera nabarmenduko nuke:

- Negozioen apustu erabakigarria baliozko ekintzen alde (negozio lerro berrietan inbertsioak edo aurreikuspen hobeak duten lerroak sendotzea ) eta hazten ari diren eremu geografikoetan inbertsioak.
- Negozio ereduaren eraldaketa.
- Taldeko Negozioen antolamendua, ondoko hauekin:
  - Bereizte prozesuak ULMA CyE-n ULMA Packaging sortuz eta ULMA Manutenciónen ULMA Servicios de Manutenciónen (Carretillas) bereiziz.
  - Eta, bat-egiteko prozesuak: Precinox, ULMA Servicios Logísticos (USL) eta Inoxtruck, hau azkena izanik.
- ULMA Inversiones sortzea.
- Jarduera berrien sustapena, 2 kooperatiba berri osatuz.

Eusteko eta apustu egiteko lan bikoitz honek ahalbidetu digu epe motzean Taldeko konfigu-razioa aldatzeko gai izatea, eta horri esker, dagoeneko ez gaude barne merkatuaren horren menpe eta negozio batzuk ekarpen maila handiarekin ditugu.

#### « Kanpotik ULMA Taldea oso indartsu ikusten da, jasan ditugun krisi urte gogorren ondoren indartuta. Zein da Iñaki Gabilondoren ustez, gaur-gaurkoz ULMA Taldearen egoera erreala? »

Hala uste dut nik ere bai, Taldea bere horretan eta Negozioak partikularki indartuta atera direla eta merkatuen exijentziei aurre egiteko baldintza hobean daudela. Inolako zalantzarik gabe.

Negozio mailan, gero eta lehiakorragoak izatearen alde egin da apustu eta ondoko erabaki hauek hartu dira:

- Balio erantsi handiagoko produktu/zerbitzuak lehenetsi dira.
- Berrikuntzan eta produktibitatearen hobekuntzan inbertitu da.
- Kanpo merkatuetan inbertsioa. Zentzun honetan, 2000. urteko lehen zatian egindako lana gakoa izan da, asko lagundu baitugu.
- Aktiboen onbideratzea eta zorra gutxitzea. Epealdi honetan, 2009an geneukan zorra erdira jaitsi dugu.

Honek guztiak ondoko hau egin du posible gaur egun:

- Lidergo posizioan edota hortik oso hurbil dauden hainbat Negozio ditugu.
- Krisiak eztanda egin aurreko jarduera maila berreskuratu dugu.
- Lana sortzen ari gara nabarmen, ia Negozio guztiak berreskuratzen ari dira Konbertsio Faktorearen mailak eta abar.

ULMA Talde mailan, proiektu bateratua indartuta atera da. Hau da egiaztatu dena:

- Elkarrenganako laguntza funtsezkoa izan da Negozio guztiek izan dezaten behar besteko denbora beharrezko neurriak hartzeko egoerari aurre egiteko.
- Negozioen dibertsifikazioak asko lagundu du, izan ere, zenbaitetan Negozio batzuk izan baitira besteen beharrak estali dituztenak, eta era berean, lagunduak izan diren horiek izan dira laguntza hori itzuli dutenak. Negozioetako 2016ko salmenten eta emaitzen konbinazioak ez du zerikusirik 2008. urtekoarekin.
- Elkar lagundu beharrez kontzienteago izan gara eta horretarako laguntza bereziak sortu dira, bai arazo sozialak konpontzeko bai Eraldaketa Proiektuak garatzeko.
- Negozioen arteko interkooperazio mailak handitu egin dira eta horrek ekarri du negozio horien produktibitatearen hobekuntza.



*Oraindik ere egoera konplikatua da, eta, horregatik, ez dugu erlaxatu behar eta ez dugu pentsatu behar egin beharrekoa eginga dugula. Nik ez nuke esango okerrena igaro dela, baizik eta orain hobeto prestatuta gaudela.*

ULMA Taldeak betidanik seriotasun eta zorrotasun irudia eman duela esango nuke, azken urteetako kudeaketari esker indartu dena. Arlo finantzario, instituzional eta kooperatibotik eta ingurune hurbiletik ere hala aitortu zaio.

« **Badakigu egoera oraindik ere konplikatua dela eta erne jarraitu behar dugula... baina okerrena igaro dela pentsatzen badugu, zer erronka ditu ULMA Taldeak datozen urteetarako?**

Egia da oraindik ere egoera konplikatua dela, eta, horregatik, ez dugu erlaxatu behar eta ez dugu pentsatu behar egin beharrekoa eginga dugula. Nik ez nuke esango okerrena igaro dela, baizik eta orain hobeto prestatuta gaudela. Kontua ez da pentsatzea joan den momentu bat izan dela eta orain urte lasaiagoak etorriko direla. Hilero gure Negozioei serio eragin diezaiaketen gauza asko gertatzen dira.

ULMA Taldea beti izan da anbiziotsua, inoiz ez diogu izateari utzi. Erronka modu iraunkorren hazten jarraitzea da, gure Negozioetako bakoitza dagoen merkatuetan lidergo kokapenetan egoteko borrokan jarraitzea. Horretarako, hazi egin behar da, baina hazkundeak errentagarritasunarekin du zerikusia. Zer falta zaigu hori lortzeko?

- Oso arinak izan behar dugu erabakiak hartzeko garaian, egin beharreko aldaketak azkar egiteko, eta produktu/zerbitzu berezituak edukitzeko, zeinak bezeroek baloratuko dituzte, eta ez gaitzen soilik prezioagatik borrokatu.

- Erakargarriak izan behar dugu talentua gureganatzeko eta atxikitzeko. Gaur-gaurkoz, arazoak izaten ari gara, eta aurreikusten da hurbileko etorkizunean egoera are gehiago konplikatuko dela. Euren ibilbide profesionala garatu nahi dutenez ULMA lehentasunezko aukera izatea lortzeko lan egin behar dugu.

- Gure balantzeak indartu behar ditugu, interesatzen zaizkigun proiektuak landu ditzakegula bermatzeko.

« **Konpromiso sozietarioa, ahalegin pertsonala eta austeritatea; krisitik irteteko hiru zutabe nagusi horietan bermatu gara. Balio izaten jarraitzen dute ULMA Taldearen etapa berri honi ekiteko?**

Ahalegin pertsonala, ongizate komuna interes pertsonalaren gaintetik jartzea eta baliabideen kudeaketa arduratsua funtsezko

elementuak dira Kooperatibaren kudeaketarako, bai bizi izan dugun egoerarako, bai aurrean dugun etorkizunari aurre egiteko.

Horiei beste batzuk gehituko nizkieke, uste baitut oso osagarri garrantzitsuak direla:

- Elkartasun Exijentea, eta uste dut ULMA Taldean ulertzen dela "Lagundu zeure buruari guk lagunduko dizugu eta".
- Denon parte hartzea, elkarlana.
- Lankidetzeta eta Negozioetan elkarren arteko lankidetzeta.
- Berrikuntza eta lehiakortasunaren aldeko apustu irmoa.

« **POGUk, bere bilakaera eta egokitzapenekin, gure erreferentzia sozio-enpresarial nagusia izaten jarraitzen du. Iñaki Gabilondoren iritziz, 90eko hamarkadan jaio zenean zeukan espiritua mantentzen du?**

POGU, ezeren aurretik, "Antolamendu Proiektu" bat eraikitzeke erreferentzia da; bera osatzen duten Negozioen eta Kooperatiben ikuspegi partikularra transzenditzen du, eta "Proiektu Komun" bati erantzun nahi dio, ULMA Taldearen proiektuari, bere oinarrian egonik borondateak elkartzeko eta etorkizun komun hori partekatzen jarraitzeko konpromisoa berritzeko nahia. Konpromiso horrek inoiz baino indar handiagoa dauka, eta horrela frogatu da azken urteotan. Jakina, ULMA Taldea hazi egin da, bai adinean bai bolumenean, eta egokitzuz joan gara.

93ko abendua zen lehen dokumentua onartu zenean, eta garai haietan ULMA Taldeak 75 milioi euro baino gehiago fakturatzen zuen, 3 kooperatibak osatzen zuten (4 negozio), 950 pertsona inguruk lan egiten zuten, ia ez zegoen filialik eta MCCn ez sartzea erabaki genuen. Gaur-gaurkoz oinarritzko 8 Negozioz hitz egiten dugu, eta beste bat sustapen bidean dago, salmentako aurreikuspenak 725 milioi dira, ia 4.500 lagunekin eta mundu osoan banatutako 60 filial baino gehiagorekin, MONDRAGONen gaude, eta harrezkero 23 urte igaro dira eta esperientzia asko pilatu dugu elkarrekin.

1993aren amaieran zeudenetatik ez dira asko geratzen, eta, halere, POGU oso gurea den zerbaiten moduan finkatu da. ULMA PROIEKTUA sendoagoa da, hazi egin da, indartsuago bihurtu da, eta barruan zein inguruan errekonozimendu handia dauka.



« **Amaitzeko, gure kooperatiba guztien aurtengo batzarrak amaitu berri dira. Zuzendari nagusiak zer balorazio egiten du?**

Aurtengo batzarrek gauza positibo asko izan dituzte, eta nabarmendu nuke:

- Lehendabizikoa, parte hartzea.
- Beraien garapenean egon den errespetu giroa.
- Pizgarri kolektiboaren araudiaren aldaketak izan duen babesa itzela, nahiz eta egoera partikularrak kaskartzea eragin dezakeen. Negozioei tratu justuagoa ematea lehenetsi da interes pertsonalaren aurrean.

Baina gogobetetzea ez da erabatekoa izan. Uste dut Kontseilu Errektoreek eraman dituzten proposamen guztiak zuzenak eta egokiak izan direla, baina kasuren batean Negozioaren batzarrak ez ditu berretsi. Erakunde demokratikoa gara, eta bozketatik ateratzen dena onartu behar dugu, baina gustatuko zitzaidan argudioak entzutea azaltzeko kontra bozkatzea zergatik zen onena Kooperatibarentzat. Hau ez da hori gertatzen den lehen batzarra, ezta lehen negozioa ere, eta etorkizunari begira kontuan hartu behar dugu.

« **Azkenik, ULMA Taldeko zuzendari nagusiak zer mezu helaraziko lieke ULMA Taldeko bazkide eta langile guztiei?**

Azken urteotan Negozioak hurbilagozik ezagutzeko aukera izan dut, beraien historia, zer egiten duten, jendea, etab., eta esan behar dut Talde zoragarria daukagula. Negozio bakoitzak, handia zein txikia izan, bere erakarmena dauka, eta kolektiboak erakusten duen pasioaren eraginez harro sentitzen zara Taldeko kide izateagatik.

Indartu ditzagun gauza positiboak, eta landu dezagun gehiago ospakizunaren eta errekonozimenduaren kultura. Horrek ez du esan nahi funtzionatzen ez duena aldatu behar ez denik, baina egin dezagun errespetutik, eta konbentziturata denok helburu beraren

alde ari garela lanean. Izan gaitzen ausartak, eta ez dezagun geroko utzi orain egin dezakeguna. Konfiantza izan behar dugu gure historian, gure balioetan, eta ULMA Taldean gauzak egiteko dugun moduan, eta ez ditzagun beste leku batzuetan kalte handia egin duten formulak eta kulturak kopiatu.

Beraien balioa eta Negozioarekin duten konpromisoa erakutsi duten pertsonak ditugu. Zuzendariak, ontzia gidatzeko eta ekaitzaren erdian lema eusteko erantzukizunarekin, errektoreak eta lehendakariak, erabaki konplikatua eta zailak hartu behar izan direnean egoerak eskatzen zuen mailan egoten dakitela erakutsi dutelarik, eta garai berezietan gaudela eta irtenbide bereziak behar direla ulertzen jakin izan duten kolektiboak.

Nire errespeturik handiena zuekiko guztiekiko, eta eskerrik asko egokitu zaizkidan mahaietan ULMA ordezkatzen eta defendatzen harro sentiarazteagatik.

Etorkizuna, orain bezala, konplikatua da eta izango da, baina markatutako ildoan gure esentziarekiko zintzo jarraitzen badugu, elkarrekin lan eginez, gai izango gara egunetik egunera indartsuagoak izateko.



*Indartu ditzagun gauza positiboak, eta landu dezagun gehiago ospakizunaren eta errekonozimenduaren kultura. Konfiantza izan behar dugu gure historian, gure balioetan, eta ULMA Taldean gauzak egiteko dugun moduan.*

## ULMA TALDEKO BESTE TALENTUAK

Taldeko langile eta bazkideek bateratu egiten dituzte beren ibilbide profesionala eta zaletasun zorrotz-zorrotzak; horrela erakusten dute talentuarekin eta esfortzuarekin horma guztiak botatzen direla.

# Rockaren altxorren berpizkundea

Raúl Illaro, ULMA Conveyor Components

**ULMA Conveyor Componentseko Raul Illarok lan erantzukizuna eta gitarra elektrikoak zaharbertzeko daukan pasioa uztartzen ditu.**

Apurketa, transgresioa, artea, sormena, protesta, grina, lotsagabetasuna, errebeldia, intimitatea, ametsa, zoramena. Askatasun oihu bat, bizitzeko gonbitea. Hori ote da Jimi Hendrix entzuten dugunean sentitzen duguna? Zer agertoki irudikatzen ditugu Jimmy Pageren soinuek bitartez? Nora garamatzate Eric Claptonen akordeek?

Rockaren mezu unibertsala deszifratzen hasi eta porrot egiten dugu behin eta berriro. Rocka etiketatik harago doa, ez da adiera bakarrean sartzen. Horregatik da horren zaila Raul Illarok –ULMA Conveyor Componentseko zuzendaritzako kidea– gitarra elektrikoak jotzeko sentitzen duen bulkada eutsiezinari izen bat jartzea.

Raulen gitarrarako joera nerabegarotik datorra, eta joera horrek musikako figura aipagarrien lagun izatera eraman du; horien artean: Fito y Fitipaldiseko Fito Cabrales eta Extremoduroko gitarrajolea den Iñaki 'Uoho' Anton.

1987an hasi zen dena, batxilergo ikasketetan murgilduta zegoelarik, Illarori gitarra elektriko berri bat edukitzeko beharra barruraino sartu zitzaionean. Hala ere, diru sarrera nahikorik ez eta bigarren eskuko gitarra bat eskuratu zuen. 81eko Gibson Les Paul Custom harekin, jotzeko beharra ase zuen, baina lehenengo konpondu egin behar izan zuen.

Lehen gitarra elektriko hura, beraz, instrumentuaren ezaugarriak kontuan hartuta konpondu zuen Raulek. Bere burua behartu zuen jatorrizko elementurik

ez aldatzera, tresna konpontze hutsetik zaharbertzera pasatzeko. Halatan, gitarraren balioa handitzea lortu zuen.

Raulek asko mugitu behar izan zuen, eta Europa erdialdeko herrialdeetara joan, ezaugarri bereko gitarren pieza eksklusiboak eskuratu ahal izateko. Garai hartan gitarrak zaharbertzeko jardunarekin lotuta zeuden zale urriekin jarri zen harremanetan. Une hartan gaiari buruz eskuragarri zegoen informazio apurra irakurri eta asko ikasi behar izan zuen. Kontuan izan garai hartan ezinezkoa zela musika tresnak konpontzeko tutorial bat deskargatzea. Zeregin hark aparteko esfortzua egitea eskatu zion, baina fruitu asko eta ederrak ekarri dizkion zaletasun baterako bidetara lotu zitzaion horrela.

*"Nik ez dut luthier baten lana egiten. Nik ez dut konpontzen, zaharbertu egiten dut. Luthierrek modu efektiboagoan lan egiten dute. Nire lana gitarrak zaharbertu, doitu eta eroso bihurtzea da, beren esentziaren izpirik galdu barik",* azaldu digu Raulek.

Benetako altxorak izan ditu esku artean. 50 eta 60ko hamarkadako gitarra elektrikoak, izan produkzio urriagatik, izan beren elementuen balio eta kalitate handiagatik, gaur egun ikusteko zailak eta eskuratzeko are zailagoak direnak.

Raulen altxorren artean, hona hemen batzuk: 58ko Gibson Les Paul Custom bat; 63, 64 eta 65eko lau Fender Stratocaster (azken urte horretako bi dauzka; horietako

bat, Candy Apple Red kolore deigarritz margotua), 57ko Fender Telecaster bat, baxu elektriko bat eta anplifikadore zahar bi (Espainian eksklusibo den 60ko Bassman bat eta 64ko Fender Deluxe bat).

*"Gitarrak zaharbertzearen munduak beste elementu batzuk ere ukitzen ditu, esaterako, anplifikadoreak, izan ere, horiek ere kontuan hartu beharreko elementuak dira",* ziurtatu digu.

Bilaketa bukaezin horretan, Raulek aita izan du aholkulari. Aitak, gitarra elektrikoaren unibertsoa ezagutu ez arren, ezagutza handia transmititu zion semeari aspaldiko ibilgailuak zaharbertzearen arloan. Automobilak piezarik pieza desmuntatu eta osagaiak berriz ere beren lekuan jartzen bildutako esperientziari esker, zaharbertzeak berekin dakartzan ezin konta ahala zalantzatan lagundu dio Raulen aitak semeari.

Bere gitarra elektrikoari esker, lagun interesgarriak egin ditu Illarok. Fito Cabralesek, bere azken gitarra zaharbertu behar duenean, badaki Raul hor dagoela, eta Extremoduroko 'Uoho'-k ere jo izan ditu haren gitarra elektrikoak.



*Nire lana da gitarrak zaharbertzea, doitzea eta eroso bihurtzea, beren esentziaren izpirik galdu barik*

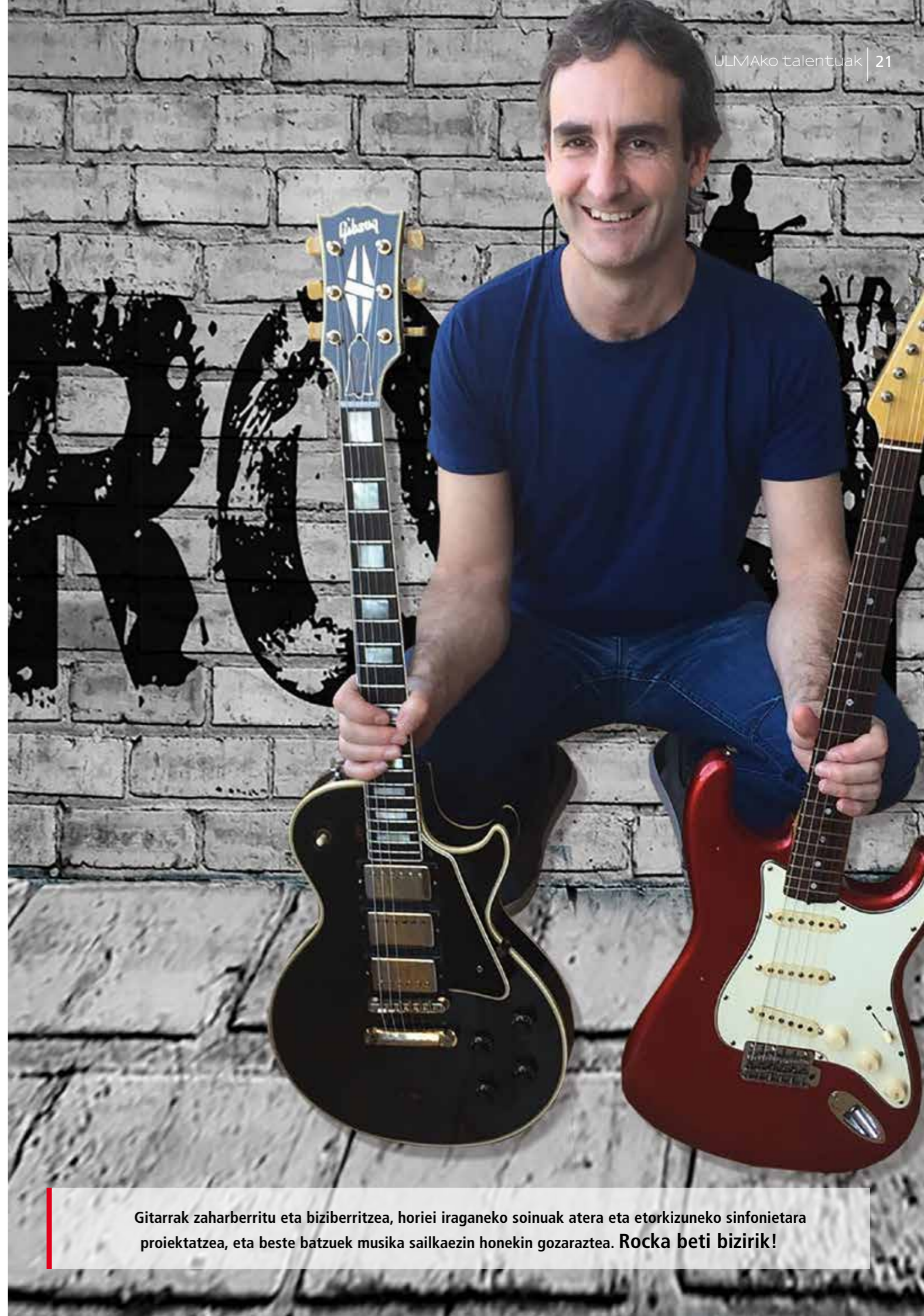

**Gitarrak zaharbertu eta biziberritzea, horiei iraganeko soinuak atera eta etorkizuneko sinfonietara proiektatzea, eta beste batzuek musika sailkaezin honekin gozaraztea. Rocka beti bizirik!**



# 15 urte Begira

Begiraren 15 urteotan erreportaje, albiste, kolaborazio eta abar ugari igaro dira bere orrialdeetatik. Laburbilduta, jarduera horren balantzea egin nahi dugu urteka. Halaber, 15 urteotan aldizkarian parte hartu duten lagun guztientzako omenaldi xumea izan dadin nahi dugu.

Begirako edizio guztiak aldizkariaren online bertsioaren hemerrotekan daude ikusgai: [www.begira.ulma.com](http://www.begira.ulma.com).

## hizpidea...

### Taldearen ibilbide berria

Artikuluaren hasieran hitz egiten da ULMA Taldearen berriaz, bere historia eta proiektuak. Testuak taldearen garapena eta helburuak azaltzen ditu.



Jose Luis Madinagoitiak  
ULMA Taldeko Presidentea

Taldea eta enpresa aliantza garrantzitsua da. Artikuluak azaltzen du ULMA Taldearen eta enpresaren arteko elkarlanean oinarritutako proiektuak.

## hizpidea

Lehen editorialak Begiraren helburuak adierazten zituen jada. Orain dela 15 urte, orduko lehendakari Jose Luis Madinagoitiak ibilbide berriaz hitz egin zigan.

### Zein helburu ditu BEGIRA aldizkariak?

Gaur egun, ULMA Taldea enpresa talde kooperatibo finkoa da eta bilakaera etengabea izan da. Bilakaera horrek, gure ustez, komunikazio sendoa eskatzen du, guztiok proiektu interesgarri honen sustatzaile eta egile senti gaituzen, ULMA Taldearen errealitatetik hurbilago senti gaituzen, Taldearen kooperatibetatik eta negoziotatik hurbilago, jarduera eta garapen berrietatik hurbilago, arrakastetatik eta arazoetatik hurbilago, eta Taldea osatzen dugun pertsonengandik hurbilago, Taldea guztiok osatzen baitugu.



### beste begirada

Begiraren atal horretan gure Negozioetako beteteranoak agertu ziren. Irudietan, haietako batzuk.

### gehigarri historikoak

Begira aldizkariak orduan argitaratzen ziren gehigarri historikoak biltzeko balio izan zuen.

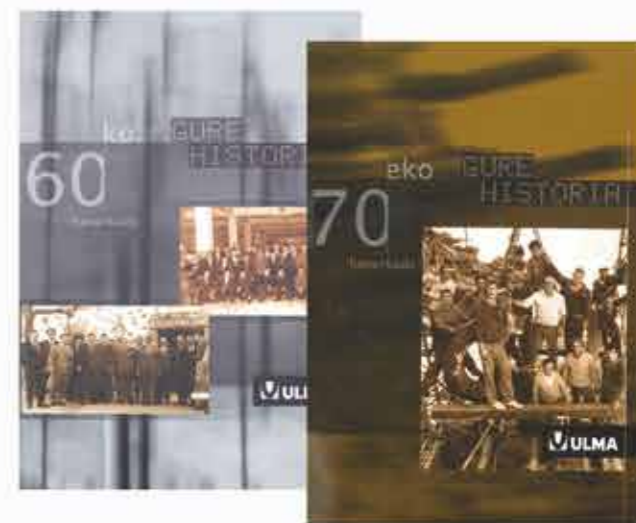

### mahai inguruak

Mahai inguruak izan dira aldizkarian gehien baloratu diren ataletakoak. Irudian Mahai Inguru bat, orduko bazkiderik gazteenekin.

"Batez ere egonkortasunari ematen diogu garrantzia"

# Begira

20 05-07

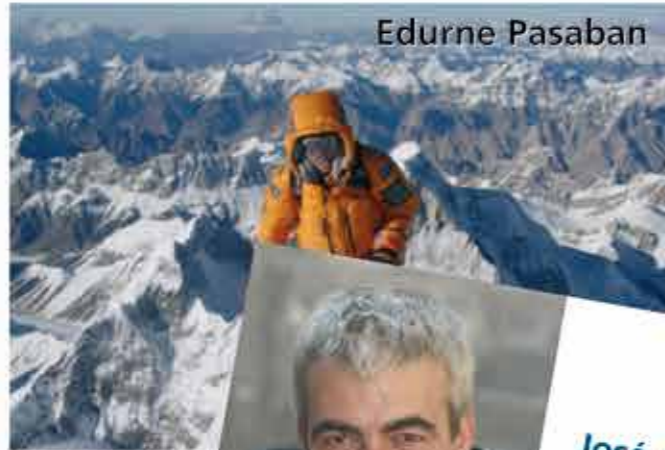

Edurne Pasaban

## hitzaldia

Elkarrizketak gure inguruneko pertsona esanguratsuekin. Gure aldizkariko orrietatik igaro ziren Edurne Pasaban, Alberto Iñurrategi, Martin Berasategi, Ruper Ordorika eta Jose Luis Astiazaran, besteak beste.

José Antonio Sáinz Alfaro

Donostiako Orfeoaren zuzendaria

Donostiako Orfeoia 1996an sortu zen, genero abesbatza izango zenaren enbriosa, 20 abeslari izango zutenak, abeslari Arresaten izan zen Euskal taldeak 35 edo 40 osanaldi eskaintzen ditu urtero, eta 187 orfeolari ditu; horietatik bihurtu dira orkestra jantzeriaren filozofia: "musikal kantak gure zaintza eta zabaltezu". Oso haindik Sáinz Alfaro, Donostiako Orfeoaren zuzendaria, 1986tik egundaina.

"Bidai...

"Musikarako zaletasuna berezkoa dugu"



## gehirarri historikoak

Urte haietan argitaratu ziren gehigarri historikoei lekua izan zuten Begira aldizkarian.

## gure erretiratuak

ULMA askotan ospatu da erretiratuaren eguna. 15 urteotan Begira beti egon da presente.



## albisteak eta gaurkotasuna

Urteetan zehar, eraikin eta Negozio askok ospatu dituzten euren inaugurazioak... eta Begira beti egon da hor.



## zere deritzozu?

Begirako inkestak mota guztietakoak izan dira urte hauetan zehar. Negozio guztietako lagunek parte hartu dute horietan guztietan.

# Begira 08-10

Aurrez aurre



Behin berri (2008-2009) ULMA Fundazioaren garrantzitsua ULMA Fundazioaren garrantzitsua... (Small text from the magazine article)

“ULMA Taldeko parte izateak abantaila handia ematen digu krisiari aurre egiteko”

## aurrez aurre

Elkarrizketa garrantzitsua Aurrez Aurre atalean. Irudian, Taldeko zuzendari nagusi Iñaki Gabilondori egindako elkarrizketa, 2009an postura iritsi berri zela.



## gure jendearen erretratuak eta historiak

Zalantzarik gabe, aldizkari barruan gehien estimatzen den ataletako bat. Gure bazkideak eta langileak euren lan arlotik kanpo.

gutarren argazkiak eta historiak

“Luis Maiztegi, ULMA Construcción, Seilu bildumazalea”

gutarren argazkiak eta historiak

“Sharon Stoner, musikarekiko pasioa”

ULMAko hiru langileak ospatutako SHARON STONER taldeak berri bigarren diskoa grabatu zuten

2010ko egitegia

Animatu eta bidali zure argazkirik onenak!

**PERTSONAK!!**

animatu eta bidali zure argazkia

Margitu bezagun Natura

agenda eta iradokizunak

Atal honetan mota guztietako albisteak, lehiaketak, iradokizunak, erretiroak, etab. egon dira.



## ULMA Fundazioa

ULMA Fundazioaren etapa berria. Irudian, Mundukideko lehendakari ohi Mikel Gantxegi, artean ULMA Taldeko lehendakari zen Xabier Mugarza, eta Jokin Aperribay, Realeko gaur egungo lehendakaria.

## mahai ingurua

Genero berdintasunaren inguruko mahai ingurua da oihartzunik handiena izan zuenetakoa.



# Begira

2011-13



## erreportajeak

50. urteurrena ospatzeko Oñatiko Herriko plazan egindako kontzertuaren irudia ikusgarria izan zen.



## atzerriratuak

Urteetan zehar, "Atzerriratuak" atalaren bitartez, gure filialetan lanean ari ziren hainbat lagun ezagutu genituen.



## lekaixo

Lekaixo esku orria izan da Begiraren aliatuetako bat urte hauetan guztietan.



## profila

Negoioetako hainbat lagun igaro ziren "Profila" ataletik, eta haiei buruz zertxobait gehiago ezagutu genuen.



## aldizkariaren urteurrena

26. zenbakiko lehen orria, aldizkariaren lehen 10 urteak aurkezteko.

# Begira

2014-16



## ULMA inguruneke Osasunaren Sustapen programa



lantokian osasuna sustatzeko harratzen diren praktikan jarri behar diren neurriak, lanaren diharduten pertsonen osasuna hobetzeko eta langunetara bertan norik bere osasunarekin kontrola eragotzeko. Kanpaina honen helburu nagusia ULMA Taldeko bazkideen osasuna hobetzea da, trebetasun eta erantuzkizun pertsonaleko zerekin kolektiboen bitartez, osasunaren kudeaketan, segurtasunari, autozuzaritateari eta garapen pertsonalari lotuta, Urtean zehar, lanleku osasunaren erortze horietatik politiki eta partzialki gaituriko osasun helburuak lortze aldera.

albiste osasungarriak 15 urte hauetan, Laneko Osasunari buruzko albisteak, erreportajeak eta artikulua ohikoak izan dira aldizkarian.



ULMA Gara  
ULMA Gara kanpaina korporatiboa gure batzar batzuetara hedatu zen. Irudian, ULMA CyE, S.Coop.eko lankideak.



## unibertsitatea-enpresa

Azken mahai inguruak Mondragon Unibertsitateko 3 dekanu ekarri zizkigun Begirako orrialdeetara.



ULMA Taldeko beste talentuak  
Atal honek izena aldatu izan du urteek aurrera egin ahala, baina betiere mamia mantenduz, gure bazkide eta langileengan lan arloa baino zerbait gehiago bilatuz.



2017

### Susana Unzurrunzaga, 45 urte ULMA n lanean



**MAIARA URZURRUNZAGA**  
LEIOLA: Susana Unzurrunzaga, 45 urteko emakumea, 15 urteko iburua duen irratia da. Iratza hori, 2002an sortu zenetik, 2011tik irratia da. Iratza hori, 2002an sortu zenetik, 2011tik irratia da.



### erreportajeak

Azken erreportajeetako bat ULMA Taldeko bazkiderik zaharrenarekin ondu zen: Susana Unzurrunzaga.

### Iraganari keinuka



TH-4 JJEIP hormigola garralatzeko depositua

Digutu "tracieta" izen baxeria



### iraganari keinuka

15 urteotan iraganari egindako keinuak etengabeak izan dira. Irudian, azkenetako bat.



Irudian, ULMA Taldeko Komunikazio Batzordea osatzen duten lagunak, zeinak aldi berean Begira aldizkariaren Erredakzio >> Kontseiluko kideak diren, eta Igone Basterra, aldizkariaren diseinatzailea.

Carlos Sarabiarekin berba egin dugu. Bera da Begira aldizkariaren arduraduna, 2002an sortu zenetik. 2011tik Begirako diseinatzaile den Igone Basterrarekin ere hitz egin dugu.

### Carlos, nola hasi zen dena?

Ba, 2002. urtearen hasieran. Garai hartan Taldeko lehendakari zen Jose Luis Madinagoitiak eta zuzendari nagusi zen Txomin Garciak proposatu zidaten, "buletin korporatibo" baten bitartez, Negozioetan sortzen ziren albiste eta komunikazio guztiei bide egitea, gure bazkide eta langile guztiek horien berri izan zezaten. Marka eta komunikazio arloko onartu egin genuen proposamena eta handik hilabete gutxira editatuta zegoen aldizkariaren lehen zenbakia. Jakina, proposamen haren atzean bazegoen barne komunikazio korporatiboari buruzko kezka latente bat, eta komunikazio tresna propio bat edukitzea kide izatearen sentimendua indartzeko baliagarria izan zitekeela uste zen. 15 urte joan dira harrezkerotzik, eta aldizkaria 40. zenbakira iritsi da. Orrialde horietan gure Taldearen historiaren zati bat aletzen da, eta orriotatik gure Taldearen bilakaeran protagonista izan diren pertsona asko pasatu dira.



CARLOS SARABIA aldizkariaren arduraduna

### Zein dira Begiraren irakurleak?

Aldizkaria bazkideen eta langileen etxetara iristea eta familia osoak irakurri ahal izatea, banaketan erretiratuaren kolektibora ere iristea eta PDF bidez Taldeak mundu osoan dituen filialetara helaraztea, nire ustean, lagungarria izan da gaur egun Begira barne komunikaziorako tresna sendotzat joa izan dadin. Gai horren ildotik, Begirak etorkizunera begirako erronka handia dauka, hots: komunikazio korporatibotik abiatuz, gure Taldearen globalizazioari erantzutea.

### Eta norbaiti eskerrak eman behar izatekotan...

Aldizkarian kolaboratzaile diren eta izan diren guztiak. Departamentu Zentraletako nire lantaldeari, eta batez ere urte hauetan guztietan, eta komunikazio batzordearen bidez, Begira denon eta denontzako proiektu partekatua bihurtzen lagundu diguten guztiak. Eskerrik asko.

### Igone, zelakoa da Begiraren zenbaki baten lanketa prozesua?

Aldizkariaren lanketa prozesua aurkibidea zehaztuz hasten da. Komunikazio batzordean eta arloan adosten dugu zein izango diren zenbaki berriaren edukiak, eta horiek lantzen hasten gara. Aldi berean, gaurkotasan albisterik aipagarrienak biltzeko eta wikian sartzeko eskatzen diegu Negozioei. Wiki horri esker, denok aldi berean lan egin dezakegu, edukiak jorratuz, editatuz eta aldaketak eginez.



IGONE BASTERRA aldizkariaren diseinatzailea

Edukiak erabat itxita daudenean, maketazioari ekiten diogu, irudi lagungarriak aukeratzen ditugu eta orrialde guztiak sortzen dira banan-banan. Gero, behin baino gehiagotan berrikusten dira, akatsik egon ez dadin. Gaztelaniazko bertsioa bukatutakoan, testuak euskarara itzultzeko bidaltzen zaizkio EMUNi, eta aldizkaria euskaraz ere maketatzen da. Jatorrizkoa osorik eta ondo orrazturik dagoela, inprimatzea ahalbidetzen duten fitxategi digitalak ixten dira eta, ondoren, Oñatiko Gertu inprimategira bidaltzen. Gero aldizkaria posta arruntez banatzen da ULMAko bazkide-langileen eta erretiratuaren artean. Kasu jakin batzuetan, eta zenbait langileren eskariz, aldizkaria paper formatuan bidali beharrean posta elektronikoz bidez igortzen da pdf formatuan.

Inprimategiak aldizkariak gaztelaniaz eta euskaraz inprimatzen eta bidaltzen dituen bitartean, aldizkariaren ingelesezko eta frantsesezko itzulpenak kudeatzen ditugu KOMAren; ondoren, aldizkaria hizkuntza horietan maketatzen dugu. Edukiak, dagozkien Negozioetara bidaltzen dira berrikuspenak egiteko, eta zuzenketa guztiak egindakoan, Begira aldizkariaren pdf fitxategiak ateratzen ditugu bai frantsesez bai ingelesez. Gerora, Negozio bakoitzeko arduradunek posta elektronikoz bidez banatzen dituzte pdf horiek atzerriko langile guztien artean.

Atal honetan, zure Fundazioak –ULMA osatzen dugun pertsonekin batera– egiten duen jardueraren berri emango dizugu, izan ere, horixe da gizartea eredu humanizatuago eta sostengarriago batera eramateko hartua dugun konpromisoa bideratzeko daukagun modua.



## Haur tailerrak ekainean

**Bigarren urtea da jarraian, ULMAk bertako langileen seme-alabentzako haur tailerrak antolatzen dituela.**

Ekainaren 12tik 30era, ULMA Taldeko gimnasioan, arratsaldeko 14:00etatik 18:00etara –gurasoen lan ordutegiarekin bat etortzeko– eta 4 urtetik 10 urtera bitarteko haurrentzat.

lazko arrakastaren ostean, 70 haurretik gorako talde batek parte hartu du aurten tailerretan. 6 monitoren laguntzarekin, haurrak gustura asko ibili dira egunotan eskulanak eta esperimenduak egiten, jolasten eta inguratzen gaituen natura zaintzeak daukan garrantziaz jabetzen.

Jarduera honen bitartez, ULMA Fundazioak aita-ama langileentzat oso inportantea den gai batean lagundu nahi izan du, alegia, lan bizitza eta familia bateragarri egiteko ahaleginean. Kontuan harturik egun hauetan arratsaldez ez dagoela eskolarik, saiatu gara gurasoek izaten duten arazo horretan laguntzen eta soluzioak ematen, nahiz eta egun gutxi batzuk bakarrik izan.

Edizio honetan, begiraleetako batzuk ULMAko langileen seme-alabak izan dira.



**76 haurrek**

parte hartu dute tailerren edizio honetan. laz baino **%65** gehiago.



Loratu, Natura maitatu



Monitore horiek guztiak haur hezkuntzan prestatuta daude, eta aldez aurretik izan ziren hautatuak laguntzaile gisa lan egiteko. Hala, tailerrak martxan egon diren hiru asteetan beren ezagutzak praktikan jartzeko aukera izan dute.

“Familiarentzako jaiak” amaiera bikaina eman zion egitasmo polit honi. Bertan egon ziren bai tailerretan ibilitakoak bai urrunetik parte hartu zuten ULMAko beste neska-mutiko batzuk; baita begiraleak eta familiatekoak ere.

Jaialdi honetan “txikiak” izan dira benetako protagonistak; beren familiatekoei tailerretan egindako lanak erakutsi dizkiete eta haurrok “beren saltsan” ikusi ahal izan ditugu argazki eta bideoen bitartez. Gainera, diplomak banatzeko ekitaldi luze bat egon zen, non parte hartzaile guztiak saritu baitzituzten eta eskuturreko solidarioak oparitu baitzizkieten. Eskuturrak Afrikable GKEko emakume talde batek egin zituen, Kenian. Oparitxo horrekin ULMA Fundazioak bere aletxoak jarri du aipatutako GKEari laguntzeko.

## Sukaldeko tresnen bilketa solidarioa uztailaren 21era arte



**Oraindik garaiz zabilta, uztailaren 21era arte sukaldeko tresnak ekar ditzakezu Honduratera bidaltzeko.**

Lapikoak, burruntzaliak, zartaginak eta kozinatze denetariko ontziak jaso nahi ditugu; baita platerak, edalontziak, kizarak, mahai tresnak eta era guztietako sukalde tresnak ere, **berriak nahiz erabiliak.**

Begiratu ondo sukaldean, denok dauzkagu eta, arnairuaren barrenean, horrelako gauzak, erabili ez eta ekartzeko moduan daudenak. Seguru egon beste batzuek halakoen premia handiagoa izango dutela guk baino.

Horrez gain, anima zaitetz eta kontatu zertan den egitasmo hau familiari, lagunei, elkarteko sukaldean elkartzen direnei... Seguru egon horiek ere izango dutela zer ekarri. Objektu hauskorrak badira ere, ez arduratu, gauza

guztiak ezin hobeto enbalatuta iritsiko dira eta helmugara.

Kanpaina honetan jasotako material guztia ACOES Honduras GKEaren laguntzaz bidaliko dugu Tegucigalpa kanpoaldean dagoen Monterrey aldeko etxe behartsuenetara. Urteak dira ULMA Fundazioak ACOES Hondurasekin lankidetzan diharduela. Hondurasko inguru hartan badira familiak txaboletan bizi direnak eta denetarik behar dutenak.

Zure ekarpen solidarioa egin nahi izanez gero, jakizu kooperatibetan jarri ditugun bilketa kaxak datorren uztailaren 21era arte egongo direla bertan.

Ordezkarizetatik ere, uztaila bukatu aurretik

Honako hauek behar dira

**lapikoak  
burruntzaliak,  
zartaginak, platerak,  
mahai tresnak, etab.**

jasotzen duzuen guztia helarazi diezagukezue. Edukiontzia irailaren lehenengo astean abiatuko da Honduraserantz.

Zalantzaren bat baldin badaukazu, ULMA Fundazioarekin harremanetan jar zaitetzke, ulmafundazioa@ulma.com helbide elektronikora e-mail bat bidalita edo 943 250 300 zenbakira deituta.

**Eskerrik asko zure ekarpen eskuzabalagatik!**



## Keinu bat iraganari



### ULMA produktuen erakusketa industriala Oñatin, 70eko hamarkada

Oñatin 70eko hamarkadan ULMA Maquinaria (ULMA Packaging) izan zenaren gaineko erakusketa industrial, lehenengoa eta bakarra. Erakusketaren kokalekua, aparta: Sancti Spiritus Unibertsitatea.

ANTZEKO IRUDIREN BAT BALDIN BADAUKAZU EDOTA MUGARRI HISTORIKOREN BAT GOGOAN BADAUKAZU, GUREKIN HARREMANETAN JAR ZAITEZKE, ULMAREN HISTORIA AZTERTZEN DUGUN ATAL HONETAN ARGITARATZEKO.

ALDEZ AURRETIK, ESKERRIK ASKO ZUEN LAGUNTZA ESKERGAGATIK.



## ULMA Taldea Birfundatzen

Zortzigarren urtea betetzera gatoz, ULMAk promozio zentruko atea ireki zizkigunetik. Urte gogor eta gorabeheratsu bezain aberasgarriak gertatu zaizkit. Aurreko astean pozez irten nuen ohiko batzarretik. Ohikoa izan ez zelako. Arrazoi askogatik: bazkideak ez direnak ere gurekin izan zirelako. Taldeko presidentea ere estreinekoz etorri zelako. Eta gai mamitsuak jorratu genituelako.

ULMA Taldea zer den aurkeztu zigun lñakik, negozio bakoitzaren bilakaera aztertuz. Taldea indartzeko instrumentu berri bat ere bai: ULMA Inbertsioak. Raulek ULMA Fundazioa aurkeztu zigun. Kooperatibon printzipioak berrikusi genituen. Oinarrian, eraldaketa soziala. Arizmendiarietaren pentsamentuarekin konektatu nuen. Eta hari jarraitu zioten ekintzaile askorekin. Hiru sozietate, elkarte, ULMAko negozioen biziraupenean laguntzeko. Negozioena baino, lurralde honetako ongizatearen iraupena bermatzeko. Geurea, gutako bakoitzarena, gure familia, eta ingurukoena. Eta gurekin lan egitera batzen diren delegazioetako langileena ere. Negozioak hil, jaio edo eraldatu egingo baititugu, beharretara egokituz.

The Black House bezala ezagutzen dugun eta aurpegia garbitu berri diogun eraikinaren ondoan bada zelaitxo xume polit bat. Negozio bakoitzak dauka bere zuhaitza, denak osasuntsu. Metaforak gustatzen zaizkit, batez ere ekosistemetan oinarritzen direnak. Ekosistema hauek, definizioz, jasagarriak baitira, ederrak izateaz gain: eko. Aipatu hiru elkarteak lurra irudikatzen ditu, non zuhaitzak (negozioak) hazi ahal izango diren, ekonomikoki eta sozialki. Eta hauen fruituak lurrera bueltatuko diren, berau aberastu eta zuhaitz berriendako haziak ereinez. Egun zuhaitz bat ULMA Taldearen izenean dago. Beharbada, eta metaforari jarraituz, zuhaitz honek negozio berri bat irudikatu beharko luke. Agian, ULMA Embedded Solutions. Ala agian, ez. Lurraren parte ere izan gaitzkeelako, ongari. Negozio berriei -eta egungoek- ezinbestean beharko duten osagai teknologiko elektronikoa eskainiz. Garai berriotako erronkei erantzun ahal izateko, zuhaitzak ureztatuz udako sargorian sikatu ez daitezten.

Ekosistema ekonomiko eta soziala garatzen jarraitu dezagun guztien ekarpenekin. Eko-logikoa eta sana horixe delako. Beste batzuen "obra soziala" ren antz handiegia hartu duen ULMA Fundazioaren heriotza den bezalaxe. ULMA, kooperatiba den heinean, berez delako fundazio, fundatu zutenetik funditu duguneraino. Baina ULMA ez da ezer ULMA egiten dugunok gabe. Beste era batera esanda, ULMA gu garen bezalakoa da. ULMA gara. Garatu dezagun gaur biharkoa. Garatu gaitzen gu geu. Zelaian bada kutxa herdogaitz bat, honela dioena:

Gure baloreek denboran zehar iraun dezatela:  
Lankidetz, Lehiakortasuna, Parte-hartzea eta Berrikuntza.  
2011 .. 2061.

Geureganatu ditzagun, eta kutzak gordetzen dituen aurrikuspenak motz utzi!

Oñatin, 2017ko ekainaren 19an  
Iñaki Idigoras Igartua (ULMA Embedded Solutions)

## ERRETIROAK: 2017ko apirilaren 1etik abuztuaren 31ra

Juan Carlos Txintxurreta



Emilio Santos



Mª Carmen Zubeldia



Gerardo Zurutuza



Jose M. Markuleta



Julian Letamendi



Jesús M. Lizarralde



Aurelio Escudero



Maria Elena Corcostegui



Mateo Ajuriaguerra



José Luis García



Ana María Buendía



Eskerrik asko denoi eta ondo pasatu!  
**Zorionak**

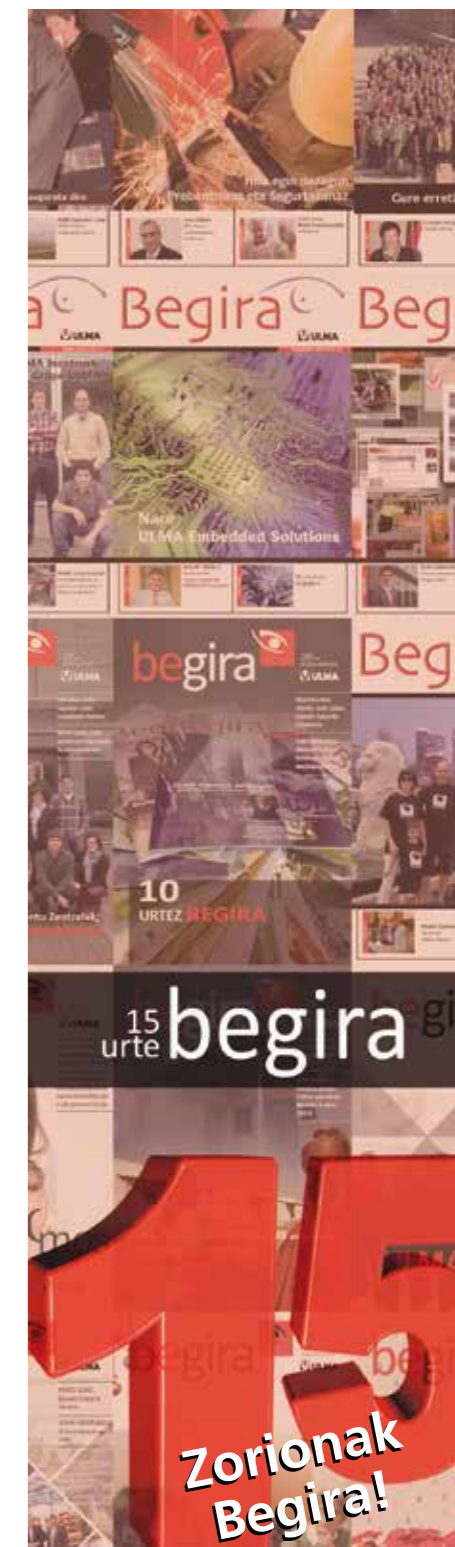



# www.ulma.eus

**ULMA Taldeari buruzko informazioa zure eskura**

**ULMA Taldeko bideo guztiak**

**Youtube**

**Sartu zaitez ULMA Taldearen profilean**

**Linkedin**

**ULMA Taldearen azken berriak argazkien bitartez ezagutzeko**

**Flickr**

**Jarraitu ULMA Taldeari @GrupoULMATaldea**

**Twitter**

[www.begira.ulma.com/eu](http://www.begira.ulma.com/eu)

**ULMA Taldeko aldizkari korporatiboa**

**<http://portalde.ulma.com>**

Gainera, gogoratu ULMAko langile guztiok dugula sarbidea PORTALDEN, ULMA Taldearen intranet korporatiboa. Hona aurkituko duzun informazioa: Araudiak, Barne Araudia, ULMAko langile izateagatik ditugun deskontuak eta abantailak, sarrerak eskatzeko aukera, lan deialdiak, medikuaren ordutegia, osasun informazioa eta Lagun Aroko medikuen zerrenda eta atzerrian dugun asistentzia, besteak beste.