

Begira



2007ko maiatza // 14 zk.



Hitz egin dezagun
Prebentzioaz eta Segurtasunaz

aurrez aurre



Iosu Zabala
*Mondragon
Unibertsitateko
errektorea*

gure konpromisoa



*ULMA Taldea
Matia Fundazioarekin
lankidetzan*

Aurkibidea

14 zk. • 2007ko maiatza



3 > HIZPIDEA...: 2006, ekitaldi bikaina. **4 > ALBISTEAK ETA GAUR EGUNGO GAIAK:** ULMA Orga Jasotzaileak negozioak FD80N-160N berria atera du. UGS enpresak ULMA Packaging hautatu du CAD 3D Solid Edge soluziorako erreferentziatzko enpresatzat. Efektu optikoa Fatxada Aireztatuan. ULMA Handling Systems negozioak Logistikako Zuzendari Saria lortu du.

13 > MAHAI-INGURUA: Hitz egin dezagun SEGURTASUNAZ... **20 > AURREZ AURRE:** Iosu Zabala: Mondragon Unibertsitateko errektorea. **22 > ALBISTE OSASUNGARRIAK:** Minbizia: prebentzioaren garrantzia. **23 > GUTARREN ARGAZKIAK ETA HISTORIAK:** Joxe Mari Ruiz, ULMA Hormigón Polímeroko bazkidea. **24 > GURE KONPROMISOA:** ULMA Taldea Matia Fundazioarekin lankidetzan. **26 > ZER DERITZOSU?** **28 > ASTEBURURAKO TXANGOAK:** Txurruko Punta; Paseoa Aizkorri parean. **29 > AGENDA ETA IRADOKIZUNAK.**

Ekitaldiaren puntu honetan gaudela, eta Kooperatiben Batzar Orokorren testuinguruan, aurreko ekitaldiaren balantzea egiteko moduan gaude eta, aurtengo lehenengo lauhilekoa burututa dagoelarik, ekitaldi honetan zer espero dugun ere aurrera dezakegu.

ULMA Taldeak, 2006an ere, ekitaldi bikaina osatu zuen: 624 milioi euroekin eta %23ko urtearteko hazkundearekin nabarmen gainditu ziren Gestio Planeko aurreikuspenak. Aipatzekoa da ULMA Taldeko negozio guztiak %15etik gora hazi zirela, eta bereziki azpimarratu behar da Handling Systems eta Hormigón Polímero, %41 eta %27 hazi baitziren, hurrenez hurren.

Nazioarteko salmentek %26ko urtearteko hazkundera izan zuten, eta dagoeneko 265 milioi euro dira eta salmenta guztien %42,5 izan dira, taldea nazioartekotzeko planen garapenean oso garran-

zituena, eta Packagingen Zentro Teknologikoaren eta ULMA Taldearen Sustapen eta Garapen zentroaren eraikina eta instalazioak egiten asko aurreratu zen; hain zuzen ere, horien inaugurazioa datorren ekainean egingo dela espero da.

Enpresa jarduera berrien sustapenari dago-kionez, aurreko ekitaldian abiarazitakoak sendotu ziren (Fatxada aireztatuak eta Forjako ljezte lerroa), Handling Systemseko SCSren (Supply Chain Software) jarduera berria merkaturatzen hasi zen, eta berdin Packagingeko Packaging Engineeringen. Ekitaldian zehar, halaber, 30 milioi euroekin baino gehiagorekin, Taldean bi jarduera berri ateratzeko egin beharreko inbertsioak konprometitu ziren: ULMA Precinox, instalazioak Legazpin egongo direlarik, eta Forjako Proiektuen Hornidurak, oraingo planta asko moldatu eta zabaltzeko eskatuko duena.

Horrekin guztiarekin, 2007ko ekitaldiaren ezau-garria izaera inbertitzailea izango da, 190 milioi euro inbertitzea aurreikusi baita, nazioartean dugun kokapena finkatzeko eta enpresa jarduera berriak abiarazteko. Ekitaldiaren erdialdera ULMA Precinox Negozioa jarriko da martxan, Legazpin eraiki den 12.000 m²-ko produkzio lantegi berrian, eta Zubillagan ULMA Forjak gaur egun duen planta nabarmen moldatzen hasiko da, instalazio berriak hartu eta Proiektuen Horniduren sustapen berriari eusteko. Munazategin, halaber, ekitaldiaren amaieran ULMA Construcción y Agrícola-ren instalazioak zabaltzen hasita kalkulatu dago.

Nazioarteko eremuan, 2007ko ekitaldian zehar inbertitzeko ahaleginak jarraituko du, Construcción Negozioaren nazioarteko zabalkundeak eskatzen duenaren arabera, eta Packagingek produkzio instalazioak garatuko ditu Errumanian eta Brasilen.

Azkenik, ezin aipatu gabe utzi Packagingen



2006, ekitaldi bikaina

TXOMIN GARCÍA. ULMA Taldeko Zuzendari Nagusia.

tzitsua izan den ekitaldian: Construcción Negozioak Tungchen enpresa erosi du Txinan, zeina txinatar merkaturatu garatzeko eta zabaltzeko plataforma izango den, Packaging Negozioak filialak ireki ditu Polonia, Errusia eta Kalifornian eta Hormigón Polimerok banatzaile sarea hedatu du Frantzia. Ekitaldiaren amaieran, Taldeak 30 filial propio zituen bost kontinenteetan, eta horien langile kopurua guztira 1.000 pertsona ingurukoa zen.

Construcción eta Forja Negozioen ekitaldi bikainaren ondorioz lortutako emaitzak %15 hazi ziren aurreko ekitaldiarekin alderatuz gero, eta berriro ere errekor historikoa ezarri zuten. Sortutako Cash Flowa 110 milioi euroren inguruan kokatu zen, eta estaldura ona eskaini zien Taldean oro har ibilgetuan 140 milioi euroekin egindako inbertsioei. Inbertsioetako partida nagusien helburua nazioartekotzeko eta sustapen eta berrikuntza proiektuak finkatzea izan zen, ekitaldiaren ezaugarrietako bat oraina sendotzea eta etorkizuna prestatzea izan zelarik.

Enpresa Sustapen eta Garapenaren atalean, hainbat gertaera garrantzitsu aipatu behar dira: Packagingek ULMA Servicios kooperatiba berria eratu eta abiarazi zuen Logroñon, 25 bazkiderekin; Handling Systemsek instalazio berriak inauguratu

Kudeaketaren eta berrikuntzaren arloan, nabarmendu behar da ULMA Forjak Zilarreko Q-a lortu duela Kudeaketaren bikaintasunagatik, eta Agrícola, Handling Systems eta Packaging negozioek I+Gko "Mediodia" proiektuan parte hartu dute, CENIT programaren barruan (Espainiako Ikerketa Teknikoko Kontsorzio Estrategikoak) eta ULMA Construcción enpresak lortutako ISO 14001 ingurumen-ziurtagiria.

Enplegua sortzeari dagokionez, 2006an aurreko urteetako dinamikari eutsi zitzaion, izan ere, ULMA Taldean 331 pertsona berri hasi ziren, eta bazkideen kopurua 114 kiderekin handitu zen. Ekitaldiaren amaieran ULMA Taldearen plantillan guztira 3.513 pertsona ziren.

2007ko ekitaldiak, dagoeneko laurden bat osatuta dagoelarik, ohi bezala exijentzi eta erronka maila handia dauka: salmenta bateratuak 717 M € izatea planifikatu da, hau da, urtearteko hazkundera %15 izatea espero da. Hazkunde horren oinarrian batez ere nazioarteko merkatuak egongo dira, horiek %25 haztea planifikatu baita. Gestio Planek ekitaldi honetan ere emaitza bikainak egongo direla adierazten dute, eta ekitaldiaren hasierak aurreikuspen hori berretsi du, datu guztien arabera emaitzetan errekor berriak lortuko baitira.

Zentro Teknologikoaren, Sustapen Zentroaren eta ULMA Taldearen Prestakuntza Zentroaren instalazioak hartuko dituen eraikina datorren ekainean inauguratu dela; hortxe egongo da baita ere ULMA Taldearen egoitza nagusia. ULMA Taldearen historiako mugari berri hau espero dugun etorkizuna eraikitzen lagungarri izan dadila...

“2007ko ekitaldiak inbertsioak izango ditu ezaugarri. 190 milioi eurotako inbertsioak egiteko asmoa dago.”

> Albisteak eta gaur egungo gaiak



Eraikuntzako Sare Komertziala Donostiako Haizeen Orrazian.

ULMA Hormigón Polímero

ULMA HORMIGÓN POLÍMEROREN HITZALDI INFORMATIBOAK KOLEKTIBOARENTZAT ETA KONBENTZIO KOMERTZIALAK IZATEKO. Otsailaren amaieran, ULMA Hormigón Polímeroko kolektiboarentzako Hitzaldi Informatiboak egin dira Arantzazun, datozen 4 urteetarako, hau da, 2007-2010 aldirako garatu den Plan Estrategikoa aurkezteko helburuarekin. Planak handinahi eta itxaropentsuak dira eta, laburpen moduan, nabarmen daiteke hurrengo 4 urteetan bikoitza haztea espero dela, urtero 30 milioi euro fakturatzetik 65 milioi euro fakturatzera. Gainera, nazioarteko eremuan, Europa Ekialdeko herrialdeetan produkzio lantegi bat izatea espero da, Europako erdialdeko premia komertzialak ase ahal izateko. Halaber, Txinan ere ibilbide komertzialari ekingo zaio. Hitzaldiak direla eta, eta kolektibo osoa Oñatin zela aprobetxatuz, Negozioaren 3 lerroen konbentzio Komertzialak ere egin dira: Fatxada Aireztatuak, Kanalizazioa eta Eraikuntza, eta gai nagusia 2007ko planak izan dira.

ULMA Agrícola Garden Centerretako soluzioak eskaintzen ditu

Merkatuan Garden Center motako instalazioak egiteko eskaera gero eta handiagoa dela ikusirik, ULMA Agrícola negozioa oso soluzio interesgarri eta ikusgarriak garatzen ari da, bere produktu estandarrean aldaketa txikiak aplikatuz. Tenerifen egindako instalazioa, 2.910 m² dituen, M8x 50-ko 6 nabeta banatuta dago, 5 m-ko kanalpearekin, eta nabe nagusi bat dago, G9 x50-koa, 7 m-ko kanalpearekin eta 9.50 m zeniterra. Ondorioz, uhartean eraikita dagoen naberekin garaiena da. Alboko nabeak landareak mantentzeko erabiltzen dira: horietatik hiruk sarezko estalkia dute, eta beste hirurek plaka opakoaren eta gardenaren arteko konbinazio bat, erdiko nabeak bezala, zeina salmentarako erabiltzen den.



ULMA Agrícola

ULMA Forja

ZILARREZKO Q ERREKONZIMENDUA ULMA FORJARI.

Joan den abenduan egin zen ULMA Forja Negozioari Zilarrezko Qa emateko ekitaldia. Bertan Negozioaren ordezkaritza zabala izan zen. Irudian, ULMA Forjako lankideak ageri dira, saria jaso eta gero. Martxoaren 19an barne ekitaldi bat egingo da ULMA Forjan, Zilarrezko Q saria langileei emateko, eta hainbat agintari eta gonbidatu ere izango dira bertan.



ULMA Orga Jasotzaileak

ULMA Orga Jasotzaileak negozioak FD80N-160N berria atera du

ULMA Orga Jasotzaileak negozioak bere orga termikoen gama ospetsu eta ezaguna hobetzeko erronka gainditu du, Mitsubishien FD80N-160N berriaren bidez. Modelo honen ezaugarria da 6M60-TL diesel motor berria daukela, potentzia handikoa, eta tonaje handiko kontrapisatu termiko berriak dituela, merkatuan elementu kutsatzailen emisioari buruzko TIER III arautegia betetzen duten gutxietakoa. Orga termiko berria, BERDE terminoaz definitzeaz gainera, beste hainbat kontzepturi lotu dakie, horien artean FIDAGARRITASUNA, ERGONOMIA, SEGURTASUNA ETA MANTENTZEKO ERRAZTASUNA. FIDAGARRITASUNA aluminiozko erradiadore bideko hozte sistema daukalako, ERGONOMIA eragintza hidraulikoagatik, Fingertips edo Palanka bidez, SEGURTASUNA eserleku mikroarena duelako, langilea eserita ez dagoen bitartean orgak funtzionatzea galarazten duelako, eta MANTENTZEKO ERRAZTASUNA teilatutxoagatik eta langilearen



gelatxo osoagatik. Azken belaunaldiko modelo honen ezaugarrien ondorioz, FD80N-160N berria oso produktu erabilgarria da edozein biltegitarako. Guztia borobiltzeko, nabarmentzekoa da modeloak irudi sendoa duela, gama osoak azken urteotan izandako esperientzia eta funtzionamendu onean oinarrituta, bezeroei horrek balio erantsia ematen dielarik.

ULMA Construcción



ULMA CONSTRUCCIÓN-EK WEB BERRIA ESTREINATU DU. ULMA Construcción negozioak bere WEB orri berria abiatu berri du: www.ulma-c.com. Web orriak izen berria izango du eta, gure produktuen katalogo osoaz gain, bestelako edukiak dauzka. Gainera, bezeroentzako zerbitzu eta laguntza berrietarako atak irekitzen ditu, zeinetan agertzen dituzten behar askotarako erantzunak aurkituko dituzten. Guztiok gonbidatzen zaituztegu WEB orria bisitatzera, bertan aurkituko baituzue enpresari buruzko informazioa, kokapenak, albistek eta ULMA Construcción negozioari buruz jakin nahi duzuen guztia. WEB honen argitalpenarekin, proiektuaren lehenengo fasea amaitu da, eta horretan halaber garatu da Frantzia dugun filialaren WEB korporatiboa ere (www.ulma-c.fr). Orain hasiko den bigarren fasean, gainerako filialak sartuko dira proiektuan.

Rafael Amasorrain, ULMA Taldeko Sustapen zuzendari berria

Rafael Amasorrain izendatu berri dute ULMA Taldeko Sustapen zuzendari berria izateko. Rafak 10 urtez Fagor Etxetresna Elektroetan garatu du bere ibilbide profesionala, Lantegiko zuzendari lanetan, eta ondoren Eika enpresan, beste 16 urtez, gerente lanetan. Bergaran sortua, ezkondua dago, bi seme-alaba dauzka eta bere zaletasunak dira palan aritzea, mendian ibiltzea eta irakurtzea. Sustapen Zuzendaritza postu sortu berria da ULMA Taldearen egituraren barruan, eta bere zeregin nagusia da negozio berriak bilatzea eta identifikatzea, Taldearen Balioekin eta misioarekin bat datozenak, eta gaur egun taldean dauden gaitasunekiko eta trebetasunekiko sinergia daukatenak. Horrez gain, beste zeregin bat da gaur egungo Negozioei lerro berriak sustatzen laguntzea, eta negozio berriak ateratzeko fase guztian sustatzaile berriekin lankidetzan aritzea (Marketina, Pertsonala, Fabrikazioa, Finantzak eta abar). Halaber, helburuetako beste bat zentro teknologiko eta ezagutza talde desberdinekin sare bat eratzea izango da, teknologien eta negozio ereduen bilakaerari buruz egunean aritu ahal izateko.



> Albisteak eta gaur egungo gaiak

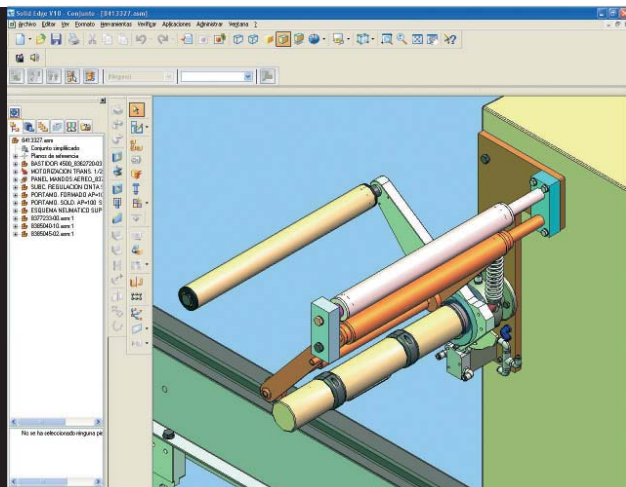

ULMA Packaging

UGS ENPRESAK ULMA PACKAGING HAUTATU DU CAD 3D SOLID EDGE SOLUZIORAKO ERREFERENTZIAZKO ENPRESATZAT.

CAD 3D Solid Edge soluzioa ekoizten duen eta duela gutxi SIEMENS multinazionalak bereganatu duen UGS enpresak ULMA Packaging aukeratu du bere Historia Arrakastatsuetarako. Historia arrakastatsua artikulu laburrak dira, UGSren esperientzia eta Espainiako enpresa garrantzitsuenetako zenbaiti bere produktuek eskainitako onurak erakusten dituztenak. Joan den abenduan elkarrizketa egin zioten Flow Pack Lerroko arduradun teknikoak den Aitor Olalderi, eta Olaldek ULMA Packagingek diseinu tresna horrekin duen esperientzia kontatu zuen.

Efektu optikoa Fatxada Aireztatuan

Kordobako hiriburuan, AVEren geltokitik 10 minutura, "Atlántico" eraikineko fatxadaren estaldura egin da, ULMA fatxada aireztatuaren sistema erabiliz. Obra honen berezitasuna plaken egiturari esker lortzen da. "Miniuhin" modeloa erabili da horretarako, eta bere diseinuaren oinarrian dago plaketan 1 mm lodirekin uhinak simulatzen dituzten bolumenak egiten direla. Lau plaka modelo desberdin konbinatu dira, uhinak posizio desberdinetan kokatuta: bertikala, horizontala, eskuintaldeko diagonal eta ezker aldeko diagonal. Forma jakin batean ipinita, efektu optiko berezia lortu da, eta plaka guztietan tonalitate bera erabili den arren ikusmen mugimenduaren efektua lortzen da: gainean erreflektatzen den argiaren arabera eraikina aldatu egiten da, hau da, gauden eguneko orduaren arabera, eta urteko sasoiaren arabera, fatxada aldatu egiten da. Erabili diren plaka formatu desberdinak 130- 180 cm luze eta 62-65 cm zabal dira. *"Harrigarriena da plaka guztietan tonu bera erabilia egiturak berak kolore nabardurak aldatzen dituela, eta gama bereko tonu desberdinak erabili direla ematen du".*

ULMA Hormigón Polímero



ULMA Agrícola



ULMA AGRÍCOLA ETIOPIAN. ULMA Agrícolak 6 ha baino gehiago dituen instalazio bat egin du Etiopian, Top Fix modeloarekin. Berotegi modelo berri hau lore apaingarriak hazteko eta hazitegiak prestatzeko diseinatu da bereziki, klima beroko eskualdeetan, eta kultibo kargarik gabe, orain arte ez bezala. Aipatu instalazioan 60.000 m²-ko berotegiak daude arrosak hazteko, eta 1.500 m²-ko biltegiak, arrosak bildu eta ondoren, airez, Europara esportatzeko.

ULMA Handling Systems



ULMA Handling Systems negozioiak Logistikako Zuzendari Saria lortu du

ULMA Handling Systems negozioiak Epaimahaiaren Sari Berezia lortu du Logistikako Klubak antolatu dituen II. Logistikako Zuzendari Sarietan. Sariak ULMA Handling Systemsek Berrikuntzaren arloan egindako ahalegina aitortzen du, Berrikuntza ulertuta intuizioa, ideien sorkuntza, arriskuak hartzea eta praktika berritzaileak garatzea ahalbidetzen duen eredu dinamiko gisa. Halaber, saria Logistikaren Klubak ULMA Handling Systems negozioari egiten dion errekonozimendua da, bulegoak prototipoen nabea hartzen duen planta berria dela eta, zeina sistema berriak eta soluzio logistikoak garatzera zuzenduta dagoen. "Berrikuntza, apustua baino gehiago, Logistikako Ingeniaritza garen heinean erantzule bihurtzen gaituen obligazioa da; obligazio horren arabera, Berrikuntzan sistematizatzeko, neurtzeko eta aurrera egiteko ikuspegi zorrotza eman beharra dugu, merkaturan proiektu berritzaile arrakastatsuak ateratzeko", ULMA Handling Systemseko zuzendari gerentea den Iñaki Arriolaren hitzetan. Iñaki Arriolak gaineratu duenez, "DAIFUKUrekin dugun etengabeko

aliantzak aukera ematen digu arrisku faktore gutxiagorekin gehiago berritzeko. Gure kide japoniarren berrikuntza logistikoa munduko erreferentea da sektorean, eta horrek lagundu egiten digu bezeroen behar zehatzei erantzuteko soluzio berritzaileak eskaintzen". Sari banaketen ekitaldia Madrilan egin zen, eta bere helburua da bilgune eroso bat sortzea, logistikaren protagonista desberdinak elkartzeko eta logistikaren aldeko jarrera proaktiboa erakusten duten proiektu, enpresa eta pertsonak saritzeko. Epaimahaiak Würthekeo Banaketa Zentroan garatutako proiektua aukeratu zuen urteko proiektu logistikorik onenaren saria emateko; Miguel Angel Ochoa de Chinchetruk, Transportes Ochoa enpresakoak, zuzendaritza logistikoaren saria lortu zuen; moda banatzaileen munduko erraldoia, Mango etxea, ehungintzaren sektorean duen banaketa politikagatik saritu zuten, eta ULMA Handling Systemsek Epaimahaiaren sari berezia eskuratu zuen, logistikaren arloan sistema eta soluzio berriak garatzerakoan Berrikuntzaren aldeko apustua egiteagatik.

ULMA Construcción



ULMA CONSTRUCCIÓN WORLD OF CONCRETE LAS VEGAS 2007 FERIAN.

ULMA Construcción negozioiak WORLD OF CONCRETE LAS VEGAS 2007 azokan hartu du parte, zeina 2007ko urtarrilaren 23 eta 26 bitartean egin den, Las Vegasko Convention Center instalazioetan. Standak 225 m² baino gehiago zituen eta erakutsitako produktuen artean zeuden MEGAFORM, MEGALITE eta BIRA USA Enkofratu Bertikalak, CC-4 Enkofratu Horizontala, T-60 Zinbria eta gure ESKORA sorta. Produktu horiek dira, hain zuzen, ULMA Construcción EEBBetako merkaturan sartzen hasi dena. WOC Las Vegasen egindako lehen parte-hartze honek marka promozionatzeko balio izan du, eta sektoreko enprekin eta profesionalekin harremanetan jartzea ahalbidetu du, bezero berriak ezagutzeko eta bezero horiek produktuekin zuzenean harremanetan jartzea.

> Albisteak eta gaur egungo gaiak



ULMA BERRIA HITZARMENA. ULMA Taldeak eta Berria egunkariak lankidetzaz hitzarmena izenpetu dute eta, horren arabera, Taldeko bazkide eta langile guztiek Berriako harpidetzaz egin ahal izango dute, %50eko deskontuarekin. Irudian, ULMA Taldeko lehendakari Jose Luis Madinagoitia eta Berriako ordezkari Juan M^o Larrarte, akordioa sinatzeko unean.



ULMA Construcción

ULMA Construcción-en Alemaniako filialeko gerente Peter Schnaitmann hil da

Joan den 2006ko abenduaren 26an hil zen, gaixotasun larri bat nozitu eta gero, Peter Schnaitmann, Alemaniako

ULMA Betonschalungen und Gerüste GMBH sozietate filialeko gerente eta fundatzaile izandakoa. Soilik 2 urtetan, 2002–2004 artean, Peter Schnaitmannek lortu zuen hasierako ingeniari bulegoa zena ospe handiko enpresa bihurtzea, eta Alemaniako merkatuan lehiakortasun handia lortzea. Hura errealtate bihurtzeko bere izaera ameslariaren energia izan zuen aldeko, eta dedikazio nekazina eraikuntzaren alor zail honetan negozioak aurrera eramateko. Peter Schnaitmann 1947-03-07an jaio zen, Frankfurt inguruko Kronberg herri pintoreskoan. Ingeniaritza zibileko unibertsitate ikasketak amaitu zituenean, "Hochtief" eza-guneko aparejadore gisa egin zituen lehenengo lanetakoak izan ziren Frankfurteko opera zaharra eta "Hauptwache" plaza nagusia berriztatzea; ondoren, bi zentral nuklearren eraikuntzarekin osatu zuen bere jakintza profesionala. 1983an, itzal handiko bihurturik, eta hizkuntzak ikasita, aukera berriak zabaldu zitzaizkion eta kontinentez aldatu zuen: ekintza eremu berria Brasil izan zen, eta han finkatu zen, Rio de Janeiro, emaztearekin eta bi alabekin. Bertan, Dokaren Hegoamerikako sukurtsaleko zuzendari kargua betetzeaz gain, urte askotan Brasilgo Merkataritza Ganberako lehendakariordea izan zen. Herralde hartan tinko sustraitu zen, eta beste

ezein ez bezala maitatzera iritsi zen. 10 urte igaro ziren berriro Europara itzuli zen arte, Munichera, eta, artean ere Dokarentzat ari zelarik, horren nazioarteko sukurtsalen esportazioak eta ezarpenak zuzendu zituen. 2001eko abenduan ULMAK kontratatu zuen, eta hor, Rodgauko zentrolean, berriro ere nabarmendu zen zerotik abiatuta gauza harrigarriak sortzeko zuen gaitasun berezia. Bere bizitzan kapitulu berri bati ekiten zion bakoitzean bezala, erronka berriei heldu zion. Beharrezko lana betetze soilak ez zuen inoiz asetzen. Mugimendua zuen beharrezko, antolatzeko eta sustatzeko zuen talentuak hori eskatzen zion. Bere arrakastak funtsezko elementua ziren, eta ez zuen imajinatzen horiek gabe bizitzea. Eta berriro zerotik abiatuta hasten zen: harremanetan jartzen zen bezero potentzialekin, eta salmenta eta laguntza teknikoa antolatzen zituen. Beti bezala, hasten zuen orok berehala ematen zuen fruitua, eta bere gaitasuna eta sentsibilitatea erabili zituen Alemaniako arautegien eta Espainiako espektatiben arteko balantza zaila orekatzeko. Eraikuntzaren arloan zuen esperientzia itzelari esker, bere "azken umea", ULMA GmbH, etekinak sortzen hasi zen. Ezagutzeko zorte ona izan duten guztiek eskertu diote dedikazio nekazina, errealtate bihurtzen zuen etorkizunera begirako ikuspegia, eta espiritu motibagarria. Azken unera arte jarraitu zuen ULMA GmbH-ko gaiak lantzen, eta duintasun handiz onartu zuen gaixotasun ankerrak atondu zion patua. Goian bego.

ULMA HANDLING SYSTEMSEK BILTEGIRATZE AUTOMATIKORAKO SISTEMA BERRITZAILEA AURKEZTU DU 2007KO FERROFORMA-BRICOFORMAN.

ULMA Handling Systems negozioak 2007ko FERROFORMA-BRICOFORMAn biltegiratze automatikorako aurkeztu duen sistema berria oso erakargarria suertatu da edizio honetan. Sistema berritzailea da, eta neurri guztietako karga mota desberdinak manipulatzeko eta biltegiratzeko diseinatu da: ezaugarri bereziak eta bakarrak ditu mugimenduen abiadurari eta ahalmenari dagokienez eta, ondorioz, sistema hau oso soluzio baliagarria da Fabrikazio eta Banaketa Automatikoko inguruneetarako.



ULMA Forja



OSPAKIZUNA. Joan den abenduan ULMA Forjak senidetze afaria egin zuen bere bazkide eta langile guztiekin, Negozioari Zilarrezko Q saria eman berri diotela eta, errekonozimendu gisa. Kooperatibak joan den 2006ko ekitaldian lortutako emaitza bikainak ospatzeko ere balio izan zuen. Zorionak Forjako kideei!

ULMA Handling Systems

ULMA Handling Systems gora ari da automatizazio proiektu handien posizioetan

ULMA Handling Systems negozioak dinamismoari eta sendotasunari eutsi die 2006ko ekitaldian zehar, eta horrek aukera eman dio biltegi automatizazioaren sektorean liderra izaten jarraitzeko eta, duten neurriagatik eta konplexutasunagatik, oso gutxi gausa ditzaketen proiektuei ekiteko. ULMAren ibilbideko etapa berri honen adibideak izan daitezke konpainiak 2006an garatu dituen hainbat proiektu, hala nola Proclincentzat egindakoa, 9 sistemaz osatua, astunen eta arinen artean; Consumzentzat egindakoa, paletetarako 9 sistemarekin, edo Porticorentzat egindakoa, 6 makina instalatu behar izan direlarik, astunak eta arinak, gehi datorren ekitaldian instalatuko diren beste 5 makina. Gainera, 2006. urtea inflexio puntua izan da konpainiaren historian, ULMA behin betiko nazioarteko merkatura zabaltzea ekarri baitu. Seguruena, proiektu horren mugarrietako bat, hasieran aipatu dugun konplexutasunaz eta dimentsioaz gainera, Telfrais enpresa frantziarrekin sinatutako kontratua da; kontratua urtean zehar garatzea espero da, eta paletetarako 15 sistema ezartzea ekarriko du. 2006ko ekitaldia ekitaldi ona izan da ULMA Handling Systemsentzat, eta hauek izan dira elementurik nabarmenenak: lidergoari eutsi dio gure herrialdean biltegitratzeko sistema automatikoen konpainia hornitzaileen artean (horri buruz aipatzekoa da konpainiak 2005ean 25 sistemari ekin zuela); jauzi sendoa egin du nazioarteko esparrura, Portugalen Tintas CINentzat egindako garapenarekin, Frantziako trenbideen konpainia nazionalarentzat egindakoarekin (SNCF), edo Brasilen produktu kosmetikoak banatzen dituen enpresa batentzat egindakoarekin; ULMAK gaitasuna garatu du gero eta proiektu konplexuagoak eta neurri handikoak gauzatzeko, munduko edozein lekutan. Hain zuzen ere, ULMAK merkatuan kokapen hori lortzen gehien lagundu duen faktoreetakoa izan da bere negozioaren ereduak zirkunferentzia osoa egiten duela bere bezeroen beharren inguruan: aholkularitza logistikoko zerbitzuak eskaintzen ditu, plangintza eta ingeniarietakoak, proiektua gauzatzeko zerbitzuak, salmenta ondoko zerbitzua eta, behar izanez gero, berringeniaritzakoa. Eta hori guztia oso jarduera eremu desberdinetan, horien artean: trenbideak, farmazia, banaketa, elkadura, makineria elektrikoa, burdindegia, altzarigintza, eraikuntza edo ehungintza.

Paleta biltegien parkea

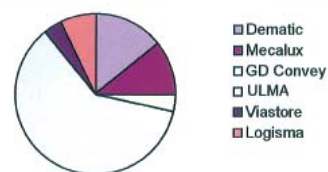

Karga txikien biltegien parkea

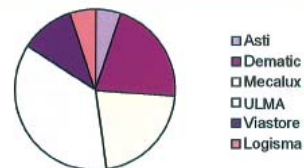

ULMA Hormigón Polímero

ULMA HORMIGÓN POLÍMEROEN HITZARMEN KOMERTZIALAK SUITZA ETA AUSTRIAREKIN. 2006ko azken hiletan, ULMA Hormigón Polímero negozioan nazioarteko arloan bi banaketa kontratu zehaztu dira. Bata Suitzako **WATERSYS** enpresarekin, eta bestea Austriako **PURATOR** enpresarekin. **WATERSYS** enpresa sortu berria da, POLY ALFA kanaletako gure lehiakideak Suitzan saltzeko zuen taldearen zati bat duena. Beraz, sektorean esperientzia handia duen enpresa da. **PURATOR**, berriz, 110 urteko historia baino luzeagoa duen enpresa da. Hasiera-hasieran galdategia zena, denboraren poderioz, ura kudeatzeko eremuan soluzio integralak eskaintzen dituen enpresa bihurtu da. Bere katalogoan 250 orri baino gehiago aurki daitezke. Gaur egun ezer fabrikatzen ez badu ere, Austrian 100 langile baino gehiago ditu, eta fillak dauzka Europa Ekialdeko ia herrialde guztietan: Polonian, Eslovenian, Errumanian, Hungarian, Serbian, Bosnian, etab. Urtarrilean, ULMAko talde teknikoak Vienako egoitza nagusia izan zen eta, bertan, teknikari eta komertzialen taldeei prestakuntza tekniko eta komertziala eman zieten. Bi bezero berri horiekin, bereziki PURATORekin, ULMA Hormigón Polímerorentzat orain arte ezezaguna zen merkatuaren ateak ireki dira. Europa Ekialdean hazteko aukera begien bistakoa da, eta bi enpresa horiekin egindako lehenengo harremanetan dagoeneko ikusi ahal izan da kalitate kontuetan dagoen exijentzi maila merkatuan daukaguna baino askoz handiagoa dela.





ULMA Hormigón Polímero

ULMA Hormigón Polímerok Fatxada Aireztatuaren gaineko txosten berria ateratu du

Txosten tekniko berria ateratu berri da, zeinean oso informazio zabala eskaintzen den ULMAko Hormigón Polímeroren fatxada aireztatuaren sistemaren abantailak. Sektoroko arkitekto eta profesionalak zuzenduta dago, ULMAk eskaintzen dituen produktuei buruzko informazioa zabaldu edo edozein zalantza argitu nahi badute kontsultatzeko. Txostenek alderdi teknikoak eta xehetasunak aurki daitezke, baita izaera desberdineko erreferentziako hainbat obra ere, sistemak eta gure materialak eskaintzen dituzten aukera guztiak erakusten

dituztenak. Bertan, gure lan ildoak osatzen duten hiru bektore handiak azaltzen eta proposatzen dira. Prozesuaren kudeaketa integrala: fatxadaren fabrikaziotik instalazio eta entregara. Fatxadaren soluzio integrala: horma oihalak, azpadurak, izkinak, sabaia, estalkiak... Plaken garapen partikularizatuak: kolorea, diseinua, akabera, egitura berriak... Adibide gisa, Oñatin hiru proiektu gauzatu dira: ULMA Handling Systemsen eraikin modernoa, non plaka bat garatu den korten altzairuaren egitura simulatzen duena; aurki inauguratuko den PTC, Sustapen Zentroa eta Zerbitzu Zentralen eraikin dotorea, eta Marcelino Zelaian dagoen etxebizitza multzoa.

ULMA Orga Jasotzaileak

ULMA ORGA JASOTZAILEAK PARTAIDE DA LANEN ARRISKUEN PREBENTZIOARAKO GOKAIK ABIARAZI BERRI DUEN PROIEKTUAN. ULMA Orga Jasotzaileak negozioak proiektu sozial bati ekin dio, laneko arriskuaren prebentzioaren arloan Gokaik Jundizen inauguratu berri duen parkean bere plangintza erakutsiz. Bertan daude beste hainbat enpresa lider ere, hala nola Michelin eta Naturgas, besteak beste. Jundizko zentroa lehendabizikoa da Espainian puntako enpresek prebentzioaren arloan egiten duten lanaren berri emateko, eta helburua eragile sozial desberdinentzako ingurune sozial eta hezitzailea sortzea da. Proiektuan parte hartuz, ULMA Orga Jasotzaileak negozioak bere ibilbide luzean laneko arriskuaren prebentzioan izan duen inplikazioa erakutsiko du, eremu horretan etengabeko plangintza garatu baitu. Prebentzioaren ikuspegitik, Ulma Orga Jasotzaileak eta Gokai bat datoz arriskuaren prebentzioaren kultura sustatzeko helburuan, Europako eskualde desberdinen artean dauden desberdintasunak murrizteko eta, oro har, gizartearen bizi kalitatea hobetzeko. Horrekin guztiarekin, ULMA Orga jasotzaileak negozioaren asmoa da prebentzioa bizimodu berri bat balitz bezala bizitzea da eta, horretarako, modu aktiboan dihardu prebentzioaren arloa enpresaren kulturara sartzeko.

ULMA Packagingek egoitza berria inauguratu Errioxako Agoncillon

Joan den otsailaren 9an inauguratu ziren Agoncillon ULMA Servicios de Packaging, S.Coop. enpresaren instalazio berriak. El Sequero industrialdean kokatuta, instalazioak Errioxako lehendakaria den Pedro Sanz jaunak inauguratu zituen, eta bertan izan ziren baita ere hainbat pertsona ezagun, bezeroak eta laguntzaileak, enpresa ekimen berriari abiarazteko seinalea emateko. 2006aren hasieran ontziratzearen sektoreko Elton, SA enpresak enplegu erregulazioa aurkeztu behar zuela jakin zenean hasi zen historia, instalazioak Tarragonara eraman behar zituela eta. Orduan, aipatu enpresako 30 langileko talde bat ULMA Packagingekin jarri zen harremanetan, egoera kritiko hari irtenbideren bat topatu nahian. ULMA Packagingen eta ontziratzearen makinen sektorean esperientzia handia duen Elton enpresako langile talde horren arteko elkarrizketen

ULMA Packaging



ondorioz, ULMAk Errioxan enpresa proiektu berri bat sortzearen aldeko apustu egin zuen. Pertsona talde horrek, egunetik egunera hobetzeko ahaleginean, enplegu egonkorrago lortzeaz gainera, etorkizunean itxaropen handiak izateko konfiantza sortu dute ULMA barruan. Zorionak eta zorte on.

BA AL ZENEKIEN...

Datorren apiriletik aurrera, ULMAko Zerbitzu Zentralak Taldearen eraikin berrira lekualdatuko dira, eta inaugurazioa ekainaren erdialdean egitea espero da. Instalazioak Packaging Technological Center (UPTC) eta Taldearen Sustapen Zentroarekin partekatuko dira. Kokapenaren koordinatu berriak hauek dira ULMA Taldea Koop. E., Zerbitzu Zentralak, Garagaltza auzoa 51 - 22 P. K. - Telefonoa; 943 250300 - Faxa; 943 780917, email; grupoulma@ulma.es - web; www.ulma.es.

ULMA Construcción

ECCUC-ULMA Auditorioa inauguratu da, Txileko Unibertsitate Katolikoko Eraikuntza Zibileko Eskolan



Txileko Unibertsitate Katolikoko Eraikuntza Zibileko Eskolaren (PUC) eta ULMAren artean truke akademiko eta teknologikorako egindako hitzarmena sinatu eta gero, ECCUC-ULMA Auditorioa inauguratu zen. Ikastetxeko San Joaquin campusean, Eraikuntza Zibileko Eskolako zuzendaria den Cristián Piera Godoy jaunak eta ULMA Txileko gerente nagusia den Juan Jose Ayestaran Uriarte jaunak hitzarmen esklusibo garrantzitsu hau formalizatu zuten, Txileko eta Amerikako unibertsitate garrantzitsuenetako batek eta gure ingurunekeo enpresa batek sinatzen duten lehenena. Horrenbestez, ULMAk bere presentzia gauzatu zuen eraikuntzaren arloko profesionalak prestatzearen inguruko maila akademikoan, truke akademikoa eta teknologikoa ahalbidetuz. Horri esker, ULMAk prestakuntza espezializatua emango du, tailer teoriko eta praktikoen bidez, Eraikitzaile Zibileko karrerako sare curricularra osatzen duten Eraikuntzako eta Lan Zibileko ikasgaietan. Horrekin batera, Aldamioak eta Enkofratuak erabiltzeko adituak prestatzeko ikastaroak ere egingo dira, eraikitzaileei, ingeniarietara, obraburuei, langileburuei eta maisu espezialistek zuzenduta. Horrez gain, ULMA Txilen lan egiten duten profesionalen ezagutza teknikoak etengabe hobetzeko helburuarekin, Eraikuntza Zibileko Eskolan topikoei buruzko gaikuntzak ere egin ahal izango dira, gure bezeroei Aldamioen eta Moldajeen sistemak saltzeko zein aplikatzeko aholkularitza hobea eskaini ahal izateko. Azkenik, hitzarmena osatzeko aurki daiteke baita ere: ikasleei aldizka hitzaldiak ematea, Eraikuntza Zibileko Eskolaren azoketan eta ekitaldietan parte hartzea, mintegiak babestea, PUCek aldizkari espezializatueta publizitatea egitea, antzeko gaiei buruzko eta ULMArentzat interesgarriak izan daitezkeen praktika profesionalak eta tesien garapena, eta ikasgela bat ezartzea, zeinean gure produktuen gaineko prestakuntza teknikoa eta komertziala emango litzatekeen. Gaur egun, ikasgela horrek ECCUC-ULMA izen propioa dauka, eta errealitatea da. Bereziki karrerako azken mailetakoa eta graduatu ondoko ikasleei zuzenduko da.

ULMA Construcción

KAJRAT ŽUSUPOW ULMA CONSTRUCCIÓNEN KAZAJHSTANEKO ENPLEGATUA, TRAFIKO ISTRIPUAN HIL DA. 2005eko maiatzean hasi zen ULMA lanean, Elkarrekin bere Ordezkaritza ireki zuenean. Galera ezin berdinuzkoa da, langile bikaina izateaz gain, bezeroekin oso harreman onak baitzuten. Pertsona independentea, enkofratuen negozioarako intuizio bikaina zuena, lankide ahaztezina da harremana izan dutenentzat. 2007ko urtarrilaren 5ean hil zen, istripuz, eta istripu berean hil zen emaztearekin batera lurperatu zuten.



ULMA Agrícola

ULMA Agrícola Viveralia azokan partaide

ULMA Agrícola negozioa lehen-dabiziko aldiz joan da Viveralia azokara, 4. ediziora zehazki. Azoka hori erreferentziatzeko gunea da mintegien profesionalentzat, eta edizio hau 2007ko urtarrilaren 18tik 20ra egin zen, Alacanten. Viveralia soilik publiko profesio-

nalarentzat zuzendutako ekitaldia da eta, horrenbestez, erakusleentzat zein bisitariarentzat bilgune bikaina izateaz gainera, erakusle hori ezin hobea da azken nobedadeak aurkezteko eta inplikaturiko sektoreen irudia kontsumitzaileen aurrean zabaltzeko.



Argazkian Jose Manuel Canales, Hego-ekialdeko zonako teknikari komertziala, eta Enrique Collado, Hego-ekialdeko eskualde ordezkarria.

ULMA Taldea CENIT lankidetzan proiektuan partaide, Teknologia Garapenerako eta Berrikuntzarako Zentroaren diru laguntzarekin (CDTI)

Mediodía akronimoarekin -Multiplicación de Esfuerzos para el Desarrollo, Innovación, Optimización y Diseño de Invernaderos Avanzados-, Hezkuntza eta Zientzia Ministerioak laguntza eman dio REPSOL YPFk gidatzen duen proiektuari, zeinean Gipuzkoa, Nafarroa, Bartzelona, Tarragona, Madril, Valentzia, Murtzia eta Almeriako hainbat enpresak diharduten. CENIT programan neurri handiko eta berritasun teknologiko handiko I+G+b proiektuak garatzeko laguntzak biltzen ditu, partaidetza multisektorial eta multiregionalarekin. Zehazki, MEDIODIA proiektuan 14 enpresak hartzen dute parte (Acciona, Repsol, Ingeteam, Perichán, AN Taldea...), eta beste hainbeste zentro teknologikok eta unibertsitatek, eta bere aurrekontua 40 milioi euro ingurukoa da. ULMA Taldeak, etorkizuna sortzeko berritzen jarraitzeko estrategia argiarekin, garbiarekin, ULMA Handling Systems, ULMA Agrícola eta ULMA Packaging negozioen bidez hartzen du parte proiektuan. ULMA Taldeak garatuko dituen zereginen aurrekontua 7 milioi euro baino gehiago da, eta horren %50 diruz lagunduta egongo da. MEDIODIA proiektuak plastikopeko nekazaritza sistema berritzaile bat garatu nahi du, hiru mailatan: lehenengoan energia eta ur hornidura berriztagarria egingo da, berotegi poligono baterako zentralizatuta; bigarrenean oso berotegi automatizatua egingo da, energia eta ur kontsumoan efizientea, pestizida kimikorik gabea, Espainiako edozein klimatan urteko edozein sasotan kultibo dibertsifikatuak eta errentagarriak lortzeko; eta hirugarrenean produktuen, ko-produktuen eta hondakinen kudeaketa optimizatua egingo da. ULMA Agrícolaren zeregin nagusia izango da planteatutako puntako sistemak hartzeko gaitasuna izango duen egitura eta berotegia garatzea. ULMA Packagingek hainbat lan eginez parte hartuko du eta, horien artean, ikusmen artifizialeko sistemak garatuko ditu, barazki edo fruitu freskoa sailkatzeko, manipulatzeko eta kontrolatzeko, manipulatzeko sistema robotizatuak garatuko ditu, eta poltsan biltzeko prestazio altuko sistema garatuko du, saskitxoarekin edo gabe, zeinak ahalmena duen film aktiboekin eta robot manipulatuzaileekin sinkronizatuta lan egiteko, ikusmen artifizialeko sistemaren bidez. ULMA Handling Systemsek biltegitratzeko sistema automatikoa garatuko du, RFID bidez eta kudeaketa softwarea-hardwarea eta horiei lotutako komunikazio teknologiak erabiliz. Proiektu honekin Hi-Tech Know-How espezifikoa garatu ahal izango da, eta horren bidez parte hartu duten langileak eta kooperatibak prestatuko dira sistema berritzaileak planteatzeko, Ingeniaritzako etorkizuneko erronka berriei heltzeko eta nazioarteko merkatuetan lehiatzeko.

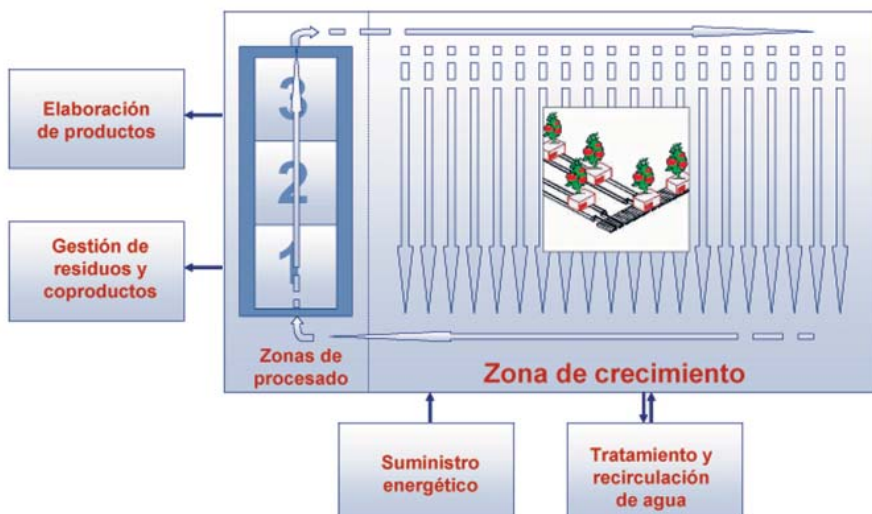

Cenit proiektuan parte hartzen duten enpresen kontsultoria.

“Hitz egin dezagun **SEGURTASUNAZ...**”

Mahai baten bueltan gure Negozioetako arlo desberdinetako hainba pertsona bildu nahi izan ditugu, hain gaurkotasun handia duen gure organizazioetako Segurtasunaren gaiaz duten iritzia zuzenean jasotzeko helburuarekin.

Josetxo de Frutos (JDF): Giza Baliabideetako zuzendaria. ULMA Handling Systems
Jaione Amundarain (JA): LAPeko arduraduna. ULMA Hormigón Polímero
Cristobal Álvarez (CA): Zuzendari gerentea. ULMA Construcción
José Luis Madinagoitia (JLM): ULMA Taldeko lehendakaria
Iñaki Igarzabal (II): ULMA Taldeko Laneko Segurtasun eta Osasuneko arduraduna
Juan M^a Egaña (JME): Muntatzailea. ULMA Packaging
José M^a Arocena (JMA): Prebentzioko ordezkaria. ULMA Orga Jasotzaileak
Xabier Basabe (XB): Industri zuzendaria. ULMA Forja
Aitor Garai (AG): Prebentzioko ordezkaria. ULMA Construcción

Gaur egun etengabe hitz egiten da Prebentzioaren Kulturaz. Guri dagokigunez, ULMAn laneko arriskuen prebentzioa lehenetsuzko gaia dela uste duzue? ULMAn seguru lan egiten dugu?

>> **JMA:** Seguru lan egitearena... istripuak egoten jarraitzen badu esan nahi du ez garela iritsi behar genukeen lekura iritsi, hau da, zero istripu izatera. Hain zuzen, Orga Jasotzaileetan istripu bat gertatu berri zaigu. Horregatik esan dezakegu ez dugula seguru lan egiten, ez hainbeste baliabideengatik, gutako bakoitzak lan egiteko dugun moduagatik baizik.

>> **JLM:** Nire ustez, objektiboa izanda, historikoki ez da lehenetsuzko gaia izan. Seguru lan egiten dugun ala ez, nik esango nuke inoiz ez dagoela seguru lan egiterik. Arriskua gordeta dago, eta gutxien espero duzunean agertzen da. Pausoak bai ematen ari garela uste dut. Adierazleek erakusten dutenez, hobe-

kuntza begi-bistakoa da, baina halaber esaten digute erreferente izango bagara ildo horretan jarraitu behar dugula.

>> **XB:** ULMA Forjan, gure Negozioaren berezko ezaugarriengatik, kostatzen ari zaigu segurtasunaren adierazleak hobetzen. Gaur egun dagoeneko lehenetsuzko gaitzat jotzen ari da. Prebentzio plan berri bat antolatu da, Gerentziak zuzenean ikuskatuta, eta ahalegin handia egiten ari gara segurtasuna eguneroko zereginean integratzeko. Kalitatea eta antzeko elementuak kontrolatzen diren bezala, segurtasuna ere lehenetsi behar dugu.

>> **JDF:** Segurtasuna lehenesten ote dugun, nire iritziz, merkatuaren eta gizartearen eskakizunekin batera goaz. Uste dut bide luzea dugula oraindik egiteko. Guk, Handling Systemsen istripu gutxi izaten dugu, baina arrisku maila altukoak dira, altuerako lanak egiten direlako.

Segurtasuna gero eta gehiago ari da integratzen enpresaren estrategian eta eguneroko jardunean. Nola egin behar dugun aurrera? Ba, hori bide luzea da, alde guztiek jarri behar dugu gure apurra, arduradunek zein langileek, eta beharrezko prestakuntza ere eman behar da, istripuak minimizatu ahal izateko. Enpresan lehenetsuna izateari dagokionez, oraindik asko dago egiteko baina, lehen esan dudanez, merkatuaren exijentzien arabera joango da.

>> **II:** Nik uste dut paperetan bai dela lehenetsuzkoa, baina kontua hortik ekintzatarara igarotzea dela.

>> **AG:** Iñakik esan duen bezala, paperean dena eman daiteke, baina egunerokotasunean oso desberdinak dira Gerentziak esan dezakeena eta errealitatean dagoena... Egiazki, fabrika barruan plantillan beldurra zabaldu da lan egiteko orduan. Sentsazioa da lehenetsuna produkzioak daukala.



Juan Mª Egaña (JME)
Muntatzailea
ULMA Packaging



José Mª Arocena (JMA)
Prebentzioko ordezkaria
ULMA Orga Jasotzaileak



Xabier Basabe (XB)
Industri zuzendaria
ULMA Forja



Aitor Garai (AG)
Prebentzioko ordezkaria
ULMA Construcción



Josetxo de F
Giza Baliabideet
ULMA Handling

>> **JME:** Dena idatzita dago, baina praktikara eramaterakoan... esaterako, orain dela aste batzuk Packaging Legazpin eraikitzen ari den pabiloian istripu hilgarri bat gertatu zen. Kontua da praktikara nola eramaten dugun. Langile mailan ez gaituela asko kezkatzen pentsatzen dut. Dagoeneko ohitura jakin batzuk dauzkagu, lan egiteko modua nahiko zentratuta dago, baina ez dugu erabat barneratzen. Badakigu hainbat pertsona arduratzen ari direla laneko arriskuez, noizean behin bixitan etortzen direla eta garabia konpondu duzun begiratzen dutela, azterketa egin duzun eta abar, baina egunerokotasunean oraindik berde samar gaude... Presentzia gehiago exijitu behar litzaeke, langilea gertutik zaintzeko, hobekuntza txiki horiek izango baitira helmugara iristen lagunduko digutenak.

>> **CA:** Formalki badago laneko arriskuetarako sistemak ezartzeko borondatea, gizartearen eta enpresaren presioa dago... Baina eguneroko errealitateak, zintzo ari bagara, ez du erakusten arriskuak saihesteko edo zero arriskua izango duen ingurune baterantz abiatzeko joera lehentasuna denik. Gainera, helburu batzuk oso erraz lehenesten dira, baina beste batzuk zailagoak, eta hau horietako bat da, kultura oso bat garatzearen menpe baitago, zuzeneko langileak zein zuzendaritzakoak hartuko dituen kultura. Ez da lehenta-

suna, borondatea badago baina lehentasunik ez, ez behintzat behar bezainbeste.

>> **JA:** Lehentasuna ote daukan, nire ustez, egoera honetan oraindik ez dauka lehentasunik. Zergatik? Ba, egia esan, nik ez dakit argi zergatik. Argi dagoena da ez dagoela egunerokotasunean integratuta. Gu ahaleginak egiten ari gara kudeaketa organo guztietan integratzeko, gure ustez hori delako prebentzioari buruzko kultura sortzeko formula. Kostatzen ari zaigu, baina... Eta, seguru lan egiteari dagokionez, ba... hori ere ez. Lantzen ari gara, baina prebentzioa integratuta ere, inoiz ez dugu guztiz seguru lan egingo.

>> **JLM:** Integrazioari dagokionez, egunetik egunera integrazio hori gero eta gehiago lortzen ari da, maila globalean. Gai honetan ere etapak osatzen joan behar dugu.

>> **JA:** Guk fatxada muntatua saltzen dugu, eta gaia alderdi lehiakor ere bihur genezake.

Zuen iritzi, zergatik gertatzen dira gure Negozioetako istripu gehienak? Gure segurtasun baldintzak aldizka kontrolatzen eta zaintzen direla sute duzue?

>> **JA:** Zergatik gertatzen diren..., ba, gaiak ez duelako lehentasunik. Guk arrisku asko

dauzkagu ebaluatuta, baina oraindik ez zaizkie ekintza zuzentzailerik egokitu. Azkenean, zirkulu biziotsua da...

>> **CA:** Erantzuna oso objektiboa izatea nahi dut. Guk bai egiten ditugu arriskuen ebaluazio eta ikuskapen sistematikoak, baina gai bat dago oso argi: guri dagokigunez, istripuen %50 faktore individualen ondorioz gertatzen dira, pertsonak parte hartzen du. Arriskuen beste %50 faktore teknikoen menpe dago. Beraz, pertsonen jarrerari eragiten dio, horrelako gaiei serio heltzeari, egunari arduraz edo arduragabekiaz heltzeari. Lehen esan da leku batzuetan beldurra dagoela... beldurra aliatu egokia izan daiteke gai honi buruz. Beste kausa sakonagoak proaktibitatearen edo erreaktibitatearen kontzeptuak lirateke. Nire uste apalean, horrek guztiak behin betiko argazkia emango digu.

>> **JME:** Nik ere uste dut gaia %50ean banatzen dela, eta %50ean diot kooperatiba garelako, sozietate anonimoa bagina beharbada enpresariari botako bainioke erru pixka bat gehiago. Erru osotik



**“Arriskua gordeta egoten da.
Gutxien espero duzunean,
agertzen da”**



Frutos (JDF)
Zuzendaria
g Systems



Jaione Amundarain (JA)
LAPeko arduraduna
ULMA Hormigón Polímero



Cristobal Álvarez (CA)
Zuzendari gerentea
ULMA Construcción



José Luis Madinagoitia
(JLM)
ULMA Taldeko lehendakaria



Iñaki Igarzabal (II)
ULMA Taldeko
Laneko Segurtasun eta
Osasuneko arduraduna

langileari dagokion %50ean ez dugu beldurrik izan behar dugun guztia eskatzeko. Orain norengana jo jakin eta esan behar diogu: aizu, zatoz hona, arazo hau daukat; aztertu eta emadazu irtenbide bat. Azpimarratu behar da eskatu egin behar dela, beldurrik gabe.

>> **AG:** Zergatik gertatzen dira? Ba, zorte txarratik. Zortearekin jokatzeko dugunez, batzuetan gertatzen da eta beste batzuetan ez. Egin behar dena da zortearekin jokatzeko ekiditea. Ekidin behar da egon behar ez den leku horretan egotea eta, horretarako, egon behar ez den lekuan egoteko aukera galarazi behar da.

>> **II:** Istripuak dauzkagu arriskuak daukagulako. Lan baldintzen jarraipena egiten da, baina zorrotzago jokatu behar genuke. Orain badauzkagu baliabideak, eta egin dezakegu, lan hori ez dagoen arren soilik teknikariaren edo arduradunaren esku, baizik eta baita zuzendaritzaren eta langile guztien esku ere. Guztion zeregina da.

>> **JDF:** Nik uste dut eboluzionatzen ari garela, eta gauzak zorte txarratik gertatzen direla pentsatu beharrean geure buruari galdetzen hasi garela ez ote diren gertatuko zerbait gaizki egiten dugulako. Zerbait gertatzen bada enpresa garen

heinean huts egin dugula gertatzen da. Istripuak multikausalak izaten dira, pertsona gisa huts egin daiteke, eta lankideak beraiek ere isilik geratzen dira ohitura txarren aurrean, are zuzendaritza ere isildu egiten da. Kontrolen gaiari dagokionez, hainbat arlo auditatuta dauzkagu, baina sakonago jotzen badugu guk geuk sensibilizatu behar dugu, asko baitugu jokoan...

>> **XB:** Guztiz ados nago faktoreak multikausalak izatearekin. Simil perfektua errepedeko edo bideko segurtasunarena litzateke. Batek autoa egoera onean eduki behar du, eta ez badauka istripua izan dezake; ikasita egon behar du, bestela, istripua izan dezake eta; hainbat arau bete behar ditu, eta ez baditu betetzen istripua izan dezake. Finean, istripuen kausetako asko horiek dira, baina, nire ustez, garrantzitsuenak norberaren portaera da. Errepedean kontzientziatzeko kanpainak egiten diren bezala, honelako arriskuak ere egin behar lirateke. Datu bat bada: oso istripu larriak gertatzen denean, ondorengo denboran oro har istripu tasa jaitsi egiten da. Zergatik?

Jendeak arriskua gertutik ikusten duelako eta esaten duelako, erne!... Baina gero gertatzen da ahaztu egiten garela eta lehengo lepotik burura itzultzen garela. Kausak ugari izan daitezke, baina segurtasunari buruz bakoitzak nola jokatzeko duen, bakoitzak zer kontzientzia duen, hori oinarritzakoa da, ezin delako arrisku guztien prozedura zehaztu, beti egongo delako ihes egiten dugun zerbait. Hein handi batean, lanean ari garen pertsonen menpe dago.

>> **JLM:** Ados nago. Zenbait alderdi enpresak bermatu behar ditu. Segurtasun baldintzak eta formazioa enpresak garantizatu behar ditu. Baina beste alderdi batzuk, esaterako, segurtasun elementuak ez erabiltzea, nahiz eta horri ere jarraipena egin behar zaion, inguruneak berak exijitu beharko lieke pertsonari ezarritakoa betetzeko, beharbada beste pertsona batzuk ere arriskuan jartzen ari zarelako. Zortea dela-eta hemen esan denari buruz, nik uste dut zorteari tarte urria eskaini behar diogula.

>> **JMA:** Zorte txarra beti dago hor. Eskailera bat jaistean estropezu egin eta erortzen bazara, hori ez da baliabide falta dagoela, ez da konfiantza kontua, zorte txarra da. Zorte txarrak beti izango du bere tarte. Berritoki esan nahi dut gure esku bitartekoak jarrita ere, gero bitarteko horren



**“Paperean idatzita dagoena
eta egunerokoa
ez dira gauza berdinak”**



“Enpresak bermatu behar ditu prestakuntza eta segurtasun-baldintzak”

- erabilera dagoela, izan ere, askotan, presa dela, segurtasun elementuen deserosotasuna dela, ez dira erabiltzen. Ohitura txarren puntu hori zuzentzen hasi behar litzateke, baina ez polizi lanak eginez, kultura aldatuz baizik. Bitartekoak jartzea erraza izan daiteke, baina gero orduko 160 km hartzen badugu, errepidea oso ona izanda ere, ba, arriskuan jartzen gara.
- >> **JLM:** Sarri samar gertatzen da segurtasun elementuak baztertzea eta erabiltzeko eragozpenak izatea.
- >> **JME:** Ez dakit ba, zorte txarraz hitz egiten denean... nire iritziz, zorte txarra naturaren kontuak dira, zorte txarra da tximista batek jotzea, bestea barne faktoreak dira. %50 nire errua da, eta beste %50 ez dakit nori leporatu. Lana ez da ez-segurua, lan egiteko modua da ez-segurua. Autoaren simila erabili duzuenean... zu bidean segurtasun neurri guztiak betez ibil zaitzke, eta parean ero bat egokitzea. Beste faktore batzuk ere badaude.
- >> **XB:** Zoritxarrez, ardua pixka bat falta zaigu, zer gertatzen da ez badugu bete beharreko guztia betetzen? Kultura kontua da.
- >> **AG:** Fabrikan zorteaz nola baliatzen garen ikustekoa da. Gauza asko dira... Mentalitatea aldatu behar dugu.

- >> **JA:** Gure negozioetan eszenatoki desberdinak daude. Packaging ezin da Polímero edo Forjarekin alderatu. Prozesuak desberdinak dira, bakoitzean egoerak desberdinak dira.
- >> **XB:** Baina jarrera edo kontzientzia bai dela komuna. Jakina, negozio bazuetakiko produkzio prozesuetan arrisku erantsi handiagoak dituzte. Kasu horietan, denetik gehiago ipini beharko da...
- >> **CA:** Kontzeptuak berdinak izan daitzkeela uste dut, eta unibertsalak izan behar dute. Adibidez, ona litzateke segurtasun estandar bat edukitzea, lan karga kontuan hartu gabe. Adierazle horrek ihes egin digu, karga handia dela argudiatuta; mahai honetan esan da, eta horrela delako esan da, baina jakina, prebentzioa segurtatuko duen sistema batek lan kargaren gainetik egon behar du. Nola inplikatu dituzu pertsona guztiak,

gertaera gehienak horien erantzukizunaz gertatu badira? Nola bateratzen dituzu demokrazia parte-hartzailea eta polizi sistema bat ez sortzea kultura jakin bat ezartzeko? Horrez gain, ez nuke bultzatuko eszenatokiak negozioen arabera banatzen dituen diskurtsoa. Negozio bakoitzak bere arriskuak dauzka eta bere helburuak lortu behar ditu.

- >> **II:** Pertsonak lanean duten erantzukizunaz ari gara hitz egiten, baina bada faktore gehigarri bat, eta hori da makinekin egiten dugula lan, eta makinek zergatik huts egiten duten aztertu behar dugula. Azpimarratuko nuke makineria egokitu beharra dugula, eta lan prozesu seguruak ezarri.

Zuen ustez, gauza beraz ari gara Lan Prebentzioa eta Osasuna aipatzen dugunean eta seguru lan egitea esaten dugunean?

- >> **JMA:** Ba, beharbada, bakoitzak egiten duen lanaren arabera ulertuko du. Arriskuaren gaineko ikuspegia bakarria izan behar da, baina bakoitzak gertuen duena ikusten du.
- >> **JLM:** Ez da berdin ikusten. Aztertzen ari garen kasuetan ebidentzia nabarmenak daude. Uste dut pixkana-pixkana gaian sartzen ari garela; landu beharreko

*“Batek urteetan ikasi duena,
beste batek
egun bakar batean
ikasi behar du”*

gaia da, konpromisoak hartu behar dira. Beraz, denok berdin ulertzea, ez dut uste berdin ulertzen dugunik, eta ez dut esan nahi soilik langileen gaia denik, hau da, beharbada arduradunek eurek ere ez dute berdin ulertzen.

>> **XB:** Oso argi daukat norberak segurtasunaz daukagun pertzepzioa oso desberdina dela eta, ondorioz, minimoak ezarriko dituzten prozedura batzuk ezarri beharko ditugu. Pertsona batzuek ez dituzte arriskuak ikusten, beharbada ez dutelako prestakuntzarik, edo ausartuagoak direlako... Horregatik, arriskua non dagoen definitu behar da.

>> **JDF:** Uste dut helburua berdina izan behar litzatekeela denontzat, eta hori izan behar da arrisku egoerak minimizatzea. Prestakuntzari dagokionez, gatozen lekutik gatoz, eta gizarteak ez du gai honetan askorik lagundu, ez delako aurretiazko formaziorik egon. Dena dela, gaiari buruzko pertzepzioak gero eta hobeak dira, are eskolatik bertatik ere.

>> **II:** Arriskua bakarra da, badago edo ez dago. Akaso desberdin hautematen duguna arriskuaren intentsitatea da, formazio falta dugulako, esperientzia faltagatik edo beste motibo batzuenatik. Gakoa prebentzioa da.

>> **AG:** Istripu bat izateko aukeraren bat badago arriskua dago.

>> **JME:** Benetan sinesten dugu neurrietan, azken urteotan segurtasunaren inguruan sortu den zurrumbilo hau guztia sinesten dugu? Nik zalantza handiak ditut multinazional handiak ikusten ditudanean enpresa kutsatzaileenak hirugarren mundura eramaten dituztela, eraikuntzako enpresak gizarteko sektorerik baxuenak kontratatzen ari direnean, errumaniarrak, portugesak... Uste dut segurtasunaren politikak benetan sinestuko bagenitu hildakoak erdira murriztuko liratekeela. Matxoan gaude eta uste dut Euskadin dagoeneko 10 pertsona hil direla. Gaiaz asko hitz egiten dugu, baina zalantza dut ez ote den beste moda bat besterik izango.

>> **CA:** Oso desberdina da sinestea eta zerbait egitera behartuta egotea. Sinesteak balio batzuk daudela esan nahi du, sinesmenetik datorren edozein gauza sendoagoa da, eta gero beste bidea dago, egurrarena. Sistemak behartzen ez duen bitartean, tranpa egingo duen jendea egongo da. Guk, garen enpresa motagatik, gauzetara konbentzimenduz iristeko obligazio morala dugu. Hainbat alderditan pixka bat behartu beharko da, ezin gara 15 urtez konbentzitu nahian ibili, jendeari konpromisoa eskatu behar zaio. Segurtasunaren eta prebentzioaren gaia helburu deserosoa da, epe luzerako helburua delako, maratonia. Egiturazko helburua izan behar da, ezin da inoiz moda izan.

>> **JA:** Argi dagoena da denok ez dugula pertzepzio berdina. Adibidez: produktuko teknikari bati, molde bat diseinatzerakoan ez badu aurrez zehaztutako prozedura

bat, segurtasunari buruzko gai askok ihes egingo diote, hau da, lehen esan dugunez, segurtasuna ez dago integrituta. Prestakuntzari dagokionez, gaiaren inguruko gero eta kultura gehiago dago, baina bigarren mailako ikasgaia da oraindik. Salmentetarako helburuak dauden bezala, segurtasunerako helburuak ere jarri behar dira.

>> **CA:** Zuk baduzu esatea salmenta helburu batek lehentasuna duela. Berdin egin dezakezu segurtasun helburu batekin, eta ziur mundu guztia ados dagoela. Haatik, arazoa praktikara eramatea da. Ez dugu kultura hori hain barneratuta. Lehentasunezkoa dela esaten da, baina gero... Helburu asko jar dezakezu, baina ondoren zer intentsitate eman nahi dionzun dago.

>> **XB:** Egia da baita ere enpresa aspalditik, betidanik ari dela salmentak, kostuak, helburuak eta abar lantzen; gai horiek oso barneratuta daude, barne baliabideak horretarako prestatuta daude, badakite hortik jaten dutela... prebentzioaren kultura, ordea, ez dago enpresan integratuta. Moldea diseinatzen duen pertsonak barneratu behar du, kostuaz gain, seguru fabrikatu behar dela. Hori ez da orain arte ebaluatu, eta pixkana sartzen joan behar du, zirimiriak bezala...

>> **JLM:** Beharbada pertsona mimatzearen kulturara iristen ari gara, eta gai honek lotura handia du pertsonarekin. Segurtasuna urtetako lana da, eskolatik gogor landu beharrekoa.

>> **CA:** Gaur egun enpresa guztiak pertsonak kudeatzeko prozesuetara jotzen ari dira. Beti ari gara pertsonaz hitz egiten eta, horregatik, laneko arriskuaren prebentzioa proaktiboki gestionatzen ari ez diren enpresak kontraesan nabarmenean sartzen dira. Askok ari gara jokatzeko gai hauetan, ez dago kontraesantarako lekurik. Horrelako gauzak ez dira konbentzi-



*“Arriskua dagoenez,
istripuak daude”*

mendu endogenoz sortzen. Ingurune oso bat sortu behar da helburu horretara iristeko.

>> **JA:** Nire iritziz, gai horiek gero eta gehiago sartu behar dira plan estrategikoetan, helburu gisa. Presentzia handiagoa izan behar dute.

>> **JLM:** Moda pixka bat izan daiteke, baina horrelako modak beharrak ekarrita etorri ohi dira. Konbentzituta nago aurki eskulan falta izango dugula, eta ingurunean enpresa ez-segurutzat jotzen bazaituzte, ba, aukeratzeko orduan badakigu zer dagoen... Administrazioaren aldetik gero eta presio handiagoa dago gai hauei dagokienez.

>> **JME:** Hala eta guztiz ere, kontsumoan bizi gara, abiada bizian. Orduro sartzen dizkigute begietatik 200 km-ra doazen automobilak, eta berez ezin da 120 km-ra baino azkarrago ibili. Eta beste gauza bat, nori exijituko diogu molde bat ongi egiteko, beste alde batetik dena azpikontratatu egiten badugu, eta gainera urtero eskatzen badiogu %3-4 gehiago egin behar duela eta merkeago gainera, guk KPI gehitzen diogun bitartean. Segurtasuna norentzat? Soilik guretzat?

>> **JDF:** Ez dut inola ere uste moda batez hitz egiten ari garenik. Modak bereizteko balio du, eta kasu honetan ez dut uste bezeroak galdetzen duenik zure produktua segurua den edo modu seguruan fabrikatu duzun.

>> **CA:** Neuk ere ez dut uste moda denik. Izaera zibil eta penaleko inplikazio asko dago, guztiok behartzen gaituztenak. Enpresek biziraun behar dute, eta gauzak asko oker dakizkieke istripu larri bat izan dutela zabaltzen bada. Gurea bezalako enpresa batean, fabrikatzaileak izanik, zerbitzuak ematen ditugu, saldu egiten dugu... gairen bategatik istripurik gertatuz gero, ondorioak larriak izan daitezke. Ez dadila soilik inprimakia betetzea, zer-



“Kontsumo-giroan eta ziztuan bizi gara”

bait gehiago izan dadila... lasai lo egin ahal izan dezazula.

>> **JDF:** Lizitazio publikoetan administrazioak gero eta gehiago exijituko du lizitazio hori irabaziko duten enpresek ez dezatela inolako zigor administratiborik eduki, are gutxiago zigor penalik. Horrekin zure negozioaren hondoa ukitzen ari dira.

>> **JME:** Langile bat aldamiotik erortzen denean, azpikontrataren azpikontrataren azpikontrata da...

>> **CA:** Azpikontratazioaren legea datorren hilean jarriko da indarrean, eta gu bete-betean ukitzen gaitu. Orain zalantza da norainoko ahalmena daukan administrazioak lege hori betetzen ez duten enpresak zigortzeko. Gu zergak ordaintzen ditugunetakoak gara, baina kultura desberdina duten beste enpresa eta beste herrialde batzuk daude.

>> **JA:** Eta ezin litzateke hau guztia abantaila lehiakor bihurtu?

>> **CA:** Guk egingo dugu, konbentzitutak gaude, baina era berean badakigu zenbait bezerok zigortuko gaituztela. Azpikontratazioaren legearekin guk gauzak aldatuko ditugu, baina...

Arriskuei buruzko prestakuntza eta informazioa ezinbesteko ekintzak dira prebentzioa barneratzeko eta parte hartzeko. ULMAn horrelako ekimenak behar beste sustatzen ditugula uste duzue?

>> **JMA:** ULMAn taulen eta antzekoen bidez ematen da informazioa, baina gai honetan ez zaio kolektibo osoari behar duen guztia ematen. Laneko arriskuen prebentzioko arduradunak bai prestatzen ari direla, baina gainerakoak ez. Lanpostu

bakoitzaren arriskuaren azterketa egiten denean bai ematen dela informazioa, baina gero ez da prestakuntzarekin osatzen.

>> **JLM:** ULMAn prestakuntza ematen ari da, baina ez behar beste. Gehiago egin behar dugu, batez ere sartu berri diren kolektiboetan. Garrantzitsua da hasieratik ikustaraztea non dauden alde seguruak, non seguruak ez direnak, zer zaindu behar duten...

>> **XB:** Prestakuntza hondorik gabeko zakua da. Uste dut azken urteotan asko aurreratu dugula prestakuntza espezifikoari dagokionez, izan ere ezinezkoa da denok denetik jakitea. Garrantzitsua da bakoitzak jakitea zer egin behar duen eta zer ez. Prestatzeko modu asko dago, eta norberari ondoen moldatzen zaiona eta une bakoitzean egokiena zein den bilatu behar da.

>> **JDF:** Guk, esaterako, bulegoetan ez daukagu prebentzio neurririk behar duen prozesu produktiborik, eta, horregatik, gai hau indartzeko beti erabili izan dugun bektoreetako bat prestakuntza izan da. Bi hori guretzat egokia da, baliagarria da, eta horretan jarraitzen dugu.

>> **II:** Prebentzioa ulertzeko eta praktikatzeko ezinbestekoa da bakoitzak aurkitu dituen arriskuei buruzko informazioa eta prestakuntza. Harrera planak eta hasierako prestakuntza hobetu edo zabaldu behar genuke.

>> **AG:** Harrera planetan informazio gutxi dago, motzak dira. Pertsona batek ibiltzen hasteko bere denbora behar duen bezala, lanean hasteko ere bere denbora behar du, eta denbora hori ez zaio ematen. Jende batek egun eta erdian ikasi behar du lankide batekin beste batek urtetan ikasi duena.

>> **JME:** Prebentzioa da kontua, lanpostuetan ibiltzea, jendeak zer arazo



“Langile bat aldamiotik erortzen denean, azpikontrataren azpikontrata egoten da tartean”

ordea, eta orain eguneroko gestioan integratu behar da, eta hortik aurrera jarraitu.

Amaitzeko, bi hitzetan, modu positiboan eta etorkizunera begira, zer mezu bidal diezaiekegu bazkide eta langileei?

>> **JLM:** Kultura aldatzeko laguntza aktiboa eskatzea, bakoitzak bere lanpostuan hobetzeko proposamenak egitea, eta segurtasuna denon kontua dela ulertzea, neure onerako eta guztion onerako.

>> **XB:** Mezu erraz bat ematekotan, segurtasuna guztiona dela esango nuke. Denon esku dago. Kontzientziazio handia behar da.

>> **JDF:** Guretzat mezua erraza da: egin lan seguru urteko 365 egunetan.

>> **II:** Nire aldetik, mezua litzateke segurtasunean inbertitu behar dugula. Segurtasuna beti da errentagarria.

>> **AG:** Segurtasuna guztion kontua dela dioen esaldia anbiguo samar gertatzen da... Guztiok aldatu behar dugu mentalitatea, baina norberetik hasita. Amaitzeko esan nahi nuke mahai-inguru hau egin denez, eta hemen Zuzendaritzako jendea dagoenez, zerbaiterako balio dezala, ez dadila hutsesan geratu...

>> **JME:** Nire mezua hau litzateke: lan egin, baina seguru lan egin.

>> **JA:** Esandako guztiaz gainera, nire mezua da lan bat ez dagoela ondo eginda ez bada modu seguruan egin.

dituen ikustea. Gai txikiak konpondu behar dira, eta jendeak ikusten badu gauza txikiak konpontzen direla, gainerakoak ere konpontzen hasiko dira. Prestakuntzari dagokionez, positiboa iruditzen zait azken boladan ergonomiako ikastaroekin egin dena. Inoiz egin gabe zegoen gauza berritzailea da, arrisku gutxiago izateko nola mugitu behar duzun ikasteko prestakuntza da.

>> **CA:** Kontzeptuak etengabeko prestakuntza izan behar du, ez saltoka. Egiten ditugu gauzak, baina gehiago egin behar dugu.

>> **JA:** Ez da nahikoa egiten, pausoak ematen ari bagara ere. Prebentzioa integratu beharra dugu. Harrera planetan zaila izaten da prestakuntza hori ematea, arrazoi desberdinak tarteko, enpresek hainbat egunetarako edo astetarako kontratatzen baitute, eta horrela zaila da.

>> **JLM:** Argi dagoena da jauzi kontzeptuala egon dela. Lehen, segurtasunaz hitz egiten genuenean ez genekien oso ondo zertaz ari ginen, eta gaur egun jendeak badaki zein den gaia eta, ondorioz, behar diren bitartekoak jartzen dira. Beste gauza bat da zuzen ari garen, erdipurdi edo oker. Hurrengo pausoa jauzi hori ordezkartzetan eta filialetan ematea da.

>> **JMA:** Gure kasuan, LTZko teknikariak dauzkagu kanpoko enpresetara joan behar dutenak. Imajinatu enpresa horrek ez dituela segurtasunezko gutxieneko baldintzak betetzen... gaia korapilatzen hasten da. Guk bitartekoak jarrita ere, prebentzioa gauzatu behar duen lekuan ez badago prebentziorik...

sartzea eta abantaila lehiakorraren kategoriarantz igotzea.

>> **CA:** Hiru helburu aipatuko nituzke: arrisku nagusiak desagerraraztea, segurtasunaren estandarrak mantentzea, lan karga albo batera utzita, eta negozioaren garapenari erantzutea.

>> **AG:** Gaiari buruz esaten den guztia ez ahanzteko gustatuko litzaidake, azkenean irudipena baitaukat esandakoa literatura huts gisa geratzen dela.

>> **II:** Lehendabizi arriskuak murriztea, ondoren prebentzioaren lidergoia maila guztietan, eta pertsona guztiak kontzientzia eta prebentzioa barneratzea.

>> **JDF:** Erronka Handlingen lan egiten dugun pertsona bakoitzaren segurtasuna lehenesten saiatzea da. Orain dela 7 urte 3 helburu definitu genituen, eta gaur egun ere balio dute: negozioaren prebentzioa jardueren koordinazioarekin integratzea, bezeroekin integratzea eta diseinuan segurtasunaren inguruko aldagai bat sartzea.

>> **XB:** Bat nabarmenduko nuke, eta hori da sistemari integratzea. Gakoa da segurtasunerako gestio plan bat izatea, negozioaren jarduera ildo guztietan integratuko dena. Hori lortzen badugu, nahikoa egin dugu. Horretan guztian funtsezko rola zuzendaritzak dauka.

>> **JLM:** Gure negozioetan arrisku maila desberdina dagoen arren, horrek ez du esan nahi arrisku gutxienean libre daudenik. Argi dagoena da pauso bat eman dugula laneko arriskuen sistemak ezarri ditugunean. Ez da nahikoa,



“Prebentzioaren kultura ez dago enpresa barruan integraturik”

Zein dira gure Negozioek Lan Segurtasunaren inguruan dituzten erronka nagusiak?

>> **JA:** Hiru aipatuko nituzke: segurtasuna integratzea, lehentasunezko helburu gisa



“Ekintzaitzaren garapenean liderrak izan nahi dugu”

Errektore berri gisa denbora gutxi darazazun arren, zer osasun egoeratan aurkitu duzu unibertsitatea? Zerk harritu zaitu gehien? Sasoi betean dagoen unibertsitatea aurkitu dut, oso osasun egoera onean, eta egoera hori honaino iristeko ibilutako hamar urteetan egindako lanaren eta ahaleginaren fruitua da. Gainera, bere zigilu propioa daukan unibertsitatea aurkitu dut, marka propioa daukana, hainbat ezaugarri berezi dituena, eta horiei eutsi behar zaiela uste dut, hain zuzen ere horiek ematen diotelako zentzua. Mondragon Unibertsitateak hezkuntza eta ikerkuntza eredu berezia mantendu eta garatu du, izaera eta nortasun propioak eman dizkiona, eta ildo horretan jarraitu eta sakondu behar dela uste dut, espezializazioa eta berezitasuna direlako gure unibertsitate proiekturen erakargarritasun eta justifikazioaren elementu nagusiak, eta etorkizuneko gakoak direlako. Ez dezagun ahaztu, halere, unibertsitatea niretzat ez zela elementu ezezaguna, bertako Batzorde Akademikoko kidea izan bainintzen.

Gainera, MUn gauzak aldatzen ari diren unean iritsi zara, erronka berrietara moldatu beharra baitu: behar sozial berriak, matrikula kopuruaren jaitsiera kurba demografikoaren ondorioz, Europarekiko konbergentzia... nola egokitzen zaio MU bezalako unibertsitate bat egoera berri horri? Unibertsitatea organismo biziduna da eta, hori den heinean, oso moldagarritasun handiko instituzioa izan behar du, aldaketei, transformazioei, gizartearen behar berriei eta horren exigentziei egokitzeko zaiena, modu azkar samarrean eta, batez ere, eraginkortasunez. Horrenbestez, gure unibertsitatearen neurriak malguak izateko aukera ematen digu, egokitzapenak gradualki egiteko eta erraz antzean egin ahal izateko. Esate baterako, Europako sistemari dagokionez, gauza bat hartu behar dugu kontuan, eta hori da Mondragon Unibertsitatean nolabaiteko abantaila daukagula egokitzapen horretan, ez baitugu ahaztu behar unibertsitate honek hainbat urte dituela hezkuntza eredu berri batekin lanean hasi zela, eta eredu hori zuzen-zuzen lotzen zaiela etorkizunean

Elektronika, Elektroteknia eta Automatikako Doktore honek Ikerlanen eta Fagor Etxetresna Elektrikoak enpresetan egin du lan, azken honetan Negozioko Kudeatzailea izan da. Hainbat hilabetetan Inaxio Oliverirekin batera Errektore lanak burutu ondoren; otsailaren gerotik, eta Oliverik erretiroa hartu eta gero, Mondragon Unibertsitateko errektore berria dugu.

Europako espaziora egokitzeko bete behar-ko diren baldintzetako askori, ikasleei gaitasunak eta balioak transmititzeari dagokionez; hori Mendeberrri proiektua da. Finean, ikasleei zeharkako gaitasunak emateko lanean ari gara, bizi behar-ko duen laneko bizitzan zein bizitza pertsonalean funtsezkoak izango direnak. Talde lana sustatzeaz ari gara hitz egiten, ahozko komunikazioaz, lidergoaz, arazoan konponketaz... Beherakada demografikoari dagokionez, berriz, unibertsitate guztiek lan egiteko kontuan hartu behar dugun egoera jakina da. Baina ikasle kopurua murrizten ari den egoera honetan merkatu kuota mantentzea da garrantzitsuena, gure ikasleek euskal sistema unibertsitarioan parte hartzen jarraitzea. Ondorioz, inportantea iruditzen zait nabarmentzea, jaitsiera demografikoa eta guzti, Mondragon Unibertsitateak euskal



“Erreferentziazko unibertsitatea izan nahi dugu, ez soilik Euskadin, baita European ere”

panorama unibertsitarioan duen parte-hartzea handitzen jarraitu duela. Are gehiago, soilik bederatzi urtean, unibertsitateko ikasle berrien merkatu kuota %4,7 izatetik %8,2 izatera igaro da, eta ikasle guztien kopurua %3,3 izatetik %5,8 izatera igo da.

Ikasleen ekintzailatza sustatuko dela iragarri da; helburu hori nola gauzatuko da? Halaxe da, bai; gure iritziz, unibertsitatearen zeregina gure ikasleen artean ekintzailatza sustatzea ere bada, sortzen eta berritzen erakustea. ‘Ekiten ikasi’, esaten diogu guk. Gure helburua da jarduera guzti-guztietan ekintzailatzaren garapenean eta enpresen sustapenean unibertsitate liderra izatea, bai

ikasle gazteen prestakuntzan, bai etengabe-ko prestakuntzan eta graduatu ondokoan, baita enpresa ideia berrien sorkuntzan ere, ikerketaren bitartez. Gure ustez, enplegua sortzeko, lehiakortasuna hobetzeko eta herrialde baten hazkunde ekonomikoa eta soziala bultzatzeko behar-beharrezkoa baita enpresa espiritua eta kultura sustatzea, ekintzarako gaitasuna eta enpresen sustapena bultzatzea. Eta Mondragon Unibertsitateak eragile sozial aktibo bihurtu behar du gai horri dagokionez. Funtsean, Mondragon Unibertsitatearen misioa Euskal Herriaren garapen sozio-ekonomikoari eragitea da eta, hain zuzen ere, helburu horrekin erabaki du Mondragon Unibertsitateak ekintzailatza sustatzeko plan integral bat bultzatzea. Horretarako hainbat formula antolatuta ditugu, esaterako, ‘Mondragon Ekiten’, zeina enpresa aurreinkubagailua eratu berria den, enpresak sortu aurretiko faseen garapenean bidez proiektuak testatzeko eta, ondoren, martxan jartzeko; baita ere oinarri teknologikoa duten enpresentzako programa bat, ikerketa proiektuak egiten ari diren irakasleei zuzendua, ikerketa proiektuen bideragarritasuna aztertu ahal izateko, etorkizunean enpresa proiektuak izateko aukerari begira.

Esan dugunez, errektore lanetan oraindik ere denbora gutxi badaramazu ere, nola ikusten dituzu MUREn eta inguruko enpresen arteko harremanak? Eta ULMA Taldearekin dituenak, zehazki? Unibertsitatearen berezitasunetako bat da, hain zuzen, enpresarekin lotura handia duela; berez, mundu ekonomiko produktiboarekin izan duen harremana beti izan da funtsezkoa eredu unibertsitarioan. Berezitasun hori pribilegioa da guretzat, izan ere, behategi bat eskaintzen digu lan merkatuaren beharrak aztertzeko. Gure kontseilu errektoreetan enpresek ordezkaritza dute, eta horrek talaiak bikaina

eskaintzen digu sistema ekonomikoaren eta produktiboaren premiei behatzeko. Gainera, aurrea hartzeko ahalmena ere ematen du, behar horiek aurrekusi eta, ondorioz, hornitu egin daitezkeelako. Unibertsitateak aldatzen joan behar duela uste dut, eta azkar egin behar du, sistema ekonomiko- produktiboaren premien bilakaerak horretara behartuko duelako. Unibertsitate edo fakultate batek ezagutza emango dioten kanpo eragileekiko konexio estuan eta horiez inguratuta egon behar du. ULMAren egoera zehatzari dagokionez, unibertsitatearentzako erreferentzia garbi-garbia da, orain dela urte asko duten harreman biziaren bidez. Ez dezagun ahaztu ULMA Mondragon Goi Eskola Politeknikoko eta Mondragon Unibertsitateko Enpresa Zientzien Fakultateko bazkide laguntzailea dela, eta gainera gure zuzendaritza eta gobernu organoetako kidea dela. Harreman bizi horren ondorioz, gure ikasleek aspaldi egiten dituzte beren karrera amaierako proiektuak eta praktikak ULMAko enpresetan.

Mondragon Unibertsitateak hamargarren urtemuga ospatuko du aurten, nola irudikatzen duzu hemendik 10 urtera? Guztiz barneratuta daukagu unibertsitate gisa etorkizuna izango badugu, eta euskal prestakuntzari ekarpena egingo badiogu, etengabe hobetzeko jarrera izan behar dugula, eta oraindik bide luzea dugula izan nahi dugun Unibertsitatea izatera iristeko. Horregatik jarraituko dugu lanean ahal dugun beste ahaleginez eta gogoz, orain arte jardun dugun bezala, erreferentzia bihurtu arte. Erreferentziazko unibertsitatea izan nahi dugu, ez soilik Euskadin, baita European ere, hezkuntza eta ikerkuntza proiektu propioekin eta erreferentziazkoekin, jakintzaren arlo guztietan, hala nola zientifiko-teknikoan, enpresarialean zein humanitateei buruzkoan.

Minbizia: prebentzioaren garrantzia

Minbiziaren kontrako Europako Kodeak hamar puntu dauzka, hau da, "dekalogo" bat. Lehenengo sei gomendioak bizimodu osasungarri eta sanoagoa egiteari lotuta daude, izan ere horrek, osasuna oro har hobetzeaz gain, minbizi mota ugari eta garrantzitsuak agertzea galaraziko du. Puntu horietan aipatzen dira tabakoa, alkohola, elikadura eta zuntz eta gantz edukiak, obesitatea eta jarduera fisikoa, eguzkia eta minbizia sor dezaketela badakigun substantziak. Zazpigarren eta zortzigarren gomendioek detekzio goiztiarra azaltzen dute, minbizi kopuru gehiago sendatzeko helburuarekin. Gongoilak agertzea, sendatzen ez diren ultzerak, azalpenik gabeko hemorragiak, oreztetan aldaketak, aldaketak heste eta gernu ohi-turetan, azalpenik gabeko pisu galera, eztula edo arintzen ez den afofia, besteak beste, medikuari kontsulta egiteko motiboak dira. Azken bi gomendioak bereziki emakumei zuzenduta daude, eta aurreko bien helburu bera dute, hau da, utero lepoko eta bularreko minbizia ahalik eta azkarren detektatzea, aldizka detekzio goiztiarreko azterketa edo programak eginez.



Minbiziaren kontrako Dekalogo

1. EZ ERRE. ERRETZEN BADUZU, UTZI LEHENBAILEHEN ETA EZ ERRE BESTEEN AURREAN. EZ BADUZU ERRETZEN, EZ EGIN PROBARIK TABAKOAREKIN
2. ALKOHOLA EDATEN BADUZU: GARAGARDOA, ARDOA EDO LIKOREAK, NEURTU ZURE KONTSUMOA
3. HARTU EGUNERO BARAZKI, FRUTA FRESKO ETA ZUNTZEZ ABERATSAK DIREN ZEREAL GEHIAGO
4. SAIHESTU GEHIEGIZKO PISUA, EGIN JARDUERA FISIKO GEHIAGO ETA GANTZEZ ABERATSAK DIREN ELIKAGAIEN KONTSUMOA MUGATU
5. SAIHESTU EGUZKITAN GEHIEGI EGOTEA ETA SAIHESTU EGUZKIAREN ONDORIOZ ERREDURAK IZATEA, BEREZIKI HAURRENGAN
6. MINBIZIA ERAGIN DEZAKETEN SUBSTANTZIA EZAGUNEKIKO ESPOSIZIOA PREBENITZEKO ARAUTEGIAK ZORROTZ BETE. BETE OSASUNAREN ETA SEGURTASUNAREN GAINEKO JARRAIBIDE GUZTIAK MINBIZIA ERAGIN DEZAKETEN SUBSTANTZIEI BURUZ
7. JOAN ZAITEZ MEDIKUARENGANA GONGOILEN BAT NABARITZEN BADUZU, SENDATZEN EZ DEN ULTZERAREN BAT BADUZU (BAITA AHOKOAK ERE), FORMA, NEURRIA EDO KOLEOREA ALDATZEN DUEN OREZTA BAT BADUZU EDO AZALPENIK GABEKO HEMORRAGIA BADUZU
8. JOAN ZAITEZ MEDIKUARENGANA BEHIN ETA BERRIRO HONELAKO ARAZOAK BADITUZU: EZTUL EDO MARRANTA KRONIKOA, ALDAKETAK HESTE EDO GERNU APARATUKO OHITURETAN EDO AZALPENIK GABEKO PISU GALERA
9. EGIN AZTERKETA GINEKOLOGIKO ERREGULARRAK. PARTE HARTU UTERO LEPOKO MINBIZIA DETEKTATZEKO ANTOLATZEN DIREN PROGRAMETAN
10. AZTERTU ZURE BULARRAK ERREGULARKI. 50 URTE BAINO GEHIAGO BADUZU, PARTE HARTU MAMOGRAFIEN BIDEZ AZTERKETAK EGITEKO PROGRAMETAN

MEDIKUAREN AHOLKUA



Iñaki Igarzabal, Laneko Osasuneko arduraduna ULMA Taldean

"Ebidentzia ugari erakusten dute barazkien eta fruta freskoen kontsumoak eragin babesle handia dutela minbizi mota askoren arriskuaren aurrean: birrikak, laringea, orofaringea, esofagoa, estomagoa, kolon eta ondestea eta pankrea. Barazki eta fruta fresko gordinak, letuxa, azenarioak, barazki gurutzadun eta hosto berdedunak, zitrikoak, brokolia, tipula eta baratxuria minbiziaren aurrean babesleak direla frogatu da, eta berdina lekaleak ere. Europako hegoaldeko herrialdeetan ohikoa den Dieta Mediterranearrak ere erakutsi du minbizi mota askoren aurrean babesgarria dela. Dieta Mediterranearraren ezaguerri nagusiak dira animalia jatorriko gantz eta haragi gutxi kontsumitzen dela, eta arraina, oliba olio, fruta eta barazkiak, zuntza eta zerealak ugari kontsumitzen direla. Ilde horretan, beraz, gomendio nagusia litzateke otordu bakoitzean eta otorduen arteko mokaduetan fruta eta barazkiak jatea, eta, horrez gain, animalia jatorriko gantzen eta haragiaren kontsumoa murriztea eta arraina, oliba olio, frutak eta zerealak gehiago jatea."

gutarren argazkiak eta historiak

Joxe Mari Ruiz ULMA Hormigón Polímeroko bazkidea da, eta egiten duen guztian ipintzen duen gogo beroagatik nabarmentzen da. Bere azken abentura: Gozokin martxan jartzen laguntzea, Bidebarri enplegu zentroaren gozogintzako negozioaren lerro berria. Oñatiko Udalak eta Caritasek sortu zuten erakunde hori orain dela 10 urte, eta bere helburua da elbarritasunak eta arazo sozio-ekonomiko larriak dituzten pertsonei lanean hasten laguntzea.

Orain dela zenbait urte pastelgintzarako zeukan Akelarre negozioa saltzea erabaki zuenean, Joxe Mari Ruizek ezin zuen imajinatu ere egin azkenean horrelako proiektu solidario batean laguntzera iritsiko zela, bere inplikazioa makineria saltzeko hartutako konpromisotik haratago doalarik. Oñatiarra 4 pertsonako talde bateko kide da orain –pastelgintzako ofizial bat, bi laguntzaile eta bera, aholkulari teknikoaren lanetan–, eta talde horrekin abiarazi du negozioa, baina asmoa da bi urteren buruan 14 langile izatea, pastak, tartak, txokolatezko piezak eta bestelako produktuen aukera handia fabrikatzeko. Gozokin proiektuak 150.000 euroko inbertsioa izan du, eta Oñatiko Udalak, Caritasek, Foru Aldundiak eta ULMA, Euskadiko Kutxa, Fagor, Lana eta Irizar kooperatibek eutsi diote horri. Aurrekontuaren zatirik handiena makineria erostera eta instalazioak egokitzea bideratu da; instalazioak Udalak Zubillagan duen enplegu zentroan daude, eta 200 m²-ko azalera dute. Gainera, Joxe Mari Ruiz pozarren dago ULMA Hormigón Polímeroko muntatze lerro bat Bidebarriko tailerlean azpikontratatu berri dutelako eta, horri esker, lan munduan sartzeko arazo handiak izango lituzketen 4-8 pertsona lanean hasi direlako. Izan ere, Bidebarrik egin duen 10 urteko bidean sendotu egin da enpresa gisa, eta gaur egun 26 langile dauzka, bere lau negozio lerroetan banatuta: Zubillagako tailerra, Vending zerbitzua, Ogibari okindegia eta Gozokin pastelgintzako lantegia.



ULMA Taldea Matia Fund

Donostiako entitateak mende bat baino gehiago bete du adinduei eta ezinduei laguntzen

Matia Fundazioa irabazi asmorik gabeko erakunde sozial pribatua da, eta pertsona adinduei eta/edo ezinduei zerbitzu soziosanitarioak eskaintzen dizkie, pertsona adindu eta/edo ezindu horien arloan ase gabe dauden premiak asetzeko, aldaketa sozialei egokituta. Horretarako, Fundazioak premia horiei ondoen erantzuteko zerbitzuak sortzen ditu, betiere pertsona zaharrari buruzko ikuspegi humanista eta integral batean oinarrituta. Matia Fundazioak 1888an ekin zion bere bideari, honako asmo honekin: “Adinduak edo lanerako guztiz ezinduta daudenak hartu eta beren bizitzan biziraupen segurua ematea eta gaixotasuntan artatzea”.

MATIA FUNDAZIOAREN JARDUERA

Fundazioaren jarduera nagusia pertsona adinduei eta/edo ezinduei laguntzeko zerbitzu soziosanitarioak ematea da, bereziki premia fisiko, psikiko zein sozial handiena dutenei, modu pertsonalizatu eta integralean, horrenbestez, horien eta gertueneko inguruan dauden pertsonen bizi kalitatea hobetzen laguntzeko. Horretarako, Matia Fundazioak baliabide hauek dauzka: 6 egoitza, 5 eguneko zentro, errehabilitazio anbulatoriorako 7 zentro, 1 ospitale eta ezinduentzako atentzio espezializaturako IZA egoitza bat. Beste hainbat zerbitzu ere badauzka, horien artean Memoria eta Alzheimer unitatea, Orientazio Gerontologikorako Zerbitzua eta Kanpo Kontsultetarako Zerbitzua. Ebaluazio eta Orientazio Gerontologikorako Zerbitzuak menpetasunari buruzko balorazioa egiten du Foru Aldundiarentzat (5.285 balorazio 2005 urtean), eta Memoria eta Alzheimer Unitatea andeatze kognitiboa duten pertsonen balorazio, arreta eta interbentzioan espezializatuta dago (362 balorazio 2005 urtean). Zentro gerontologikoak eta ospitalea Donostian eta Zizurkilen daude, eta errehabilitazio zentroak Donostian, Zarautzen, Lasarten eta Hernanin. Gainera, Gerozerlan Lamourous enpresa sortu du (Construcciones Moyuaren ondoan), zentro berriak sustatzeko, eta berari esleitu zaizkio Foru Aldundiaren

lehiaketetan Zumarragako eta Zumaiaiko zentro gerontologikoen eraikuntza eta kudeaketa. Zerbitzu sanitario guztiak Eusko Jaurlaritzako Osasun Sailarekin eta plaza gerontologiko gehienak Gipuzkoako Foru Aldundiarekin; gainera, hainbat plaza pribatu osagarri daude. ULMA Taldea Matia Fundazioaren enpresa laguna da, duela zenbait urtetik hona gauzatzen dituen laguntzen bidez. Gaur egun, ULMA Taldearen eta Fundazioaren gainerako Lagunen laguntzari esker, ospitalearen eraikina zaharberritzeko lanak egiten ari dira Ricardo Birmingham. Eraikuntza 1985ekoa da, eta ondoren hainbat obra, zabalkunde eta hobekuntza egin dira. Zatikako hobekuntza horiek nahikoa ez direla eta, epe laburrean eraikina guztiz zaharberrituko da, espazio hobeak eta zerbitzu gehiago eskaintzeko, pazienteen eta erabiltzaileen atentzia eta egonaldiak hobetzeko helburuarekin.

< >

“ULMA eta beste erakunde batzuen laguntzari esker, Birmingham eraikuntzaren zaharberritze-lanak burutzen ari dira”

azioarekin lankidetzan

MATIA FUNDAZIOAREN ERRONKA

“Matia Fundazioaren erronka pertsona adindu eta ezinduen beharrei eta horien bizi kalitateari ahalik eta atentziorik gehien eskaintzea da. Horretarako, Fundazioa oso modu profesionalizatuan kudeatzen da, hainbat ekimenen, jarduera eta ezagutzaren bidez erantzunez.”



ERANTZUKIZUN SOZIALEKO IKUSPEGIA

“Matia Fundazioak Erantzukizun Soziala bultzatzen du, hainbat ikuspegitik: interbentzio psikosozialaren eta soziosanitarioaren eta kalitatearen kudeaketan oinarritutako kudeaketa ereduen ikuspegitik (Euskaliten Urrezko Q-a, EFQM ereduan); ezagutzaren ikuspegitik, hainbat zentro sortuz, horien artean I+G, Irakaskuntza eta Aholkularitza lantzen dituen Matia Institutu Gerontologikoa eta Zerbitzu Sozialetan eta Gerontologian Prestatzeko Zentroa; eta balioen kudeaketaren ikuspegitik. Horrenbestez, pertsona adinduentzako hainbat prestakuntza programa sortu dira, hala nola Adinduen Unibertsitatea EHUrekin, Esperientziaren Eskolak Donostian, Goierrin (Mondragon Unibertsitatearekin eta Goiekirekin batera), Lasarten, Zarautzen, Irunen eta Eibarren. Pertsona adinduentzako hainbat elkarte eratu dira, gaur egun MUGABE Elkartean bildurik; Erretiratuen Egoitzei eta Elkarteei aholkularitza eman zaie, adibidez Bergarako San Joxeperi. Gainera, pertsona adinduen edo urritasuna eta dementzia duten pertsonen senideei prestakuntza emateko eta laguntzeko programak ematen dira, eta erretirorako prestatzeko programak, ULMAn azken urteetan eman dena bezalakoa. Azken horri dagokionez, erretiroa hartzeko dauden pertsonekin lauzpabost saio egiten ditugu urtean zehar, eta langileei erreferentziak ematen dizkiegu bizimoduaren aldaketari modu positiboan aurre egiteko, okupazioaren, aisiaren eta harreman sozialen ikuspegitik, eta aldaketa horiek osasunean izan dezaketen eragina ere azaltzen zaie.”

< >

“ULMAko langileekin erretirorako prestatzeko programak egin ditugu”



Francisco Javier Leturia
Zuzendari Teknikoa

Zure ustez, Lan Segurta- sunerako prebentzioaren kultura gure negozioan in- tegratuta dago? Zer ekin- tza planteia litezke gure istripu tasa hobetzeko?

Atal hau hobetzeko, gauza bat proposatu nahi duzugu: bidali atal honetan planteatuta ikusi nahi zenituzkeen gaiak edo galderak; begira@ulma.es



MIKEL TXINTXURRETA
ULMA Orga Jasotzaileak
“Eguneroko beharrea prebentzioaren kultura integratu beharra dago”

Laneko Segurtasunaren prebentzioa oso gai garrantzitsua da, eta organizazio osoaren inplikazioa eta elkarlana beharrezkoa da, zuzendaritzarena, erdi mailako arduradunena zein langile guztiena oro har, eta batzuen eginkizuna da bitartekoak ipintzea eta besteena bitarteko horiek erabiltzea. Prebentzioaren kultura integratuta dagoela esan ahal izateko, egunerokotasunean gauzatu behar da eta, horretarako, oso oinarri sendoak behar dira prebentzioari buruzko prestakuntzari eta informazioari dagokienez; hori ez da oraingo errealitatea eta, beraz, hobetzeko alderdia dela esan daiteke.



UNAI CONEJO
ULMA Agrícola
“Teoria ondo sartzen da, baina praktikara eramaterakoan gauzek huts egiten dute”

Erdizka dago integratuta, pixkana hobetzen ari bagara ere. Teoria ongi sartzen da, baina praktikara eramaterakoan gauzek huts egiten dute. Ekintza horiek egiteko arduradunek serioago hartu beharko lituzkete seguritasunaren inguruko gaiak, baita zuzenean eragiten ez badiete ere. Produktzioa lehenesten da seguritasunaren aurretik. Gaur egun gure lanpostuetara egokitu behar dugu, baina egiazki kontrakoa izan behar luke.



HERIBERTO ZUBIA
ULMA Construcción
“Langileok konponbidearen parte bilakatu behar dugu”

Nire ustez, Laneko Seguritasunaren prebentzioaren kultura duela zenbait urte baino ezarriago dago. Nire ikuspegitik, prebentzioa guztion betebeharra da, ez soilik zuzenean gai horretan dihardugunona eta, beraz, etorkizunean prebentzioaren kultura horrek eragin eta garrantzi handiagoa izatea nahi nuke, horrek eragin positiboa izango bailuke ULMA istripuak eta intzidentek murrizteari dagokionez. Hobekuntza hori egiteko hiru alderdi azpimarratuko nituzke, ahal bada orain baino nabarmenago. Lehenik, langileen parte-hartzea landuko nuke, funtsezkoa faktorea direlako istripuen kopurua gutxiagotzeko. Horrenbestez, langileak ez dira gehiago “arazoaren parte” izango, eta “konponbidearen parte” bilakatuko dira. Bigarrenik, istripuen eta intzidenteen azterketan sakonduko nuke. Ezinbestekoa iruditzen zait istripu eta intzidente horiek gertatzeko oinarrizko eta egiazko kausak zein izan ziren jakitea, ondorioz, antzeko gertaerak ekidindo dituzten prebentzio neurriak ezarri ahal izateko. Azkenik, baina besteak bezain garrantzitsua, prebentzioaren inguruko jarraibide, fitxa, prozedura, arriskuen ebaluazio eta gainerako dokumentazioari buruzko prestakuntza eta informazioan lanean jarraituko nuke, kontuan hartua alderdi humanoak, ingurunea eta prozesuak (ekipamenduak, tresnak, materialak, produktuak...).



IKER OROBENGOA

ULMA Forja

“Gehiegizko konfiantza dago”

Nire ustez, arlo honetan asko dago oraindik egiteko. Jendearengan gehiegizko konfiantza dago lana betetzerakoan.

Laneko Segurtasunak duen garrantziari buruzko kontzientziatze falta nabarmena dago. Laneko istripu tasa hobetzeko ekintza nagusiaren oinarrian dago langileak beraiek izatea ideiak sortzen dituztenak, beraiek izatea lanpostuan aritzen direnean segurtasuna bermatzeko soluzioak ematen dituztenak. Ekintzetako asko, nolabait, goiko arduradunek aginduta ezartzen dira, eta horiek ez dituzte langileek beraiek bezain ongi ezagutzen neurri horien eraginak. Horregatik, izan ditzakeen ondorioak alde batera utzita, langileak ez duela neurria onartzen gertatu ohi da. Garbi dago enpresa barruan komunikazio bideak indartu behar direla.



GORKA LARRAÑAGA

ULMA Handling Systems

“Hobetzeko bitartekoak jarri behar dira”

Negozio guztietan presente dagoen gaia dela iruditzen zait, eta hobetzeko bitartekoak jartzen ari direla. Nire iritziz, jendeak badu gaiari buruzko kontzientzia, eta egunetik egunera hobetzeko ideiak ematen ditu. Dena dela ere, sortuko diren behar berriei erreparatu behar diegu, oso-oso gai garrantzitsua baita eta ezin baita utzi beharrezko arreta eman gabe. Ezer baino lehen, baldintza egokietan lan egiteko gure esku dauden neurri guztiak geuk aplikatu, erabili eta erabilarazi behar ditugu, baliabideetan eta bitartekoetan xuhur jokatu gabe. Gutako bakoitzak, dagoeneko direnez gain, egoera berrietarako konponbideak detektatu eta eman behar ditugu. Zenbat eta kontzientzagoak izan, hainbat seguruago egingo dugu lan, eta ingurukoek ere seguruago lan egiten lagunduko dugu.



JAIONE AMUNDARAIN

ULMA Hormigón Polímero

“Lan bat ongi egin izango da soilik modu seguruan egiten bada”

Uste dut oraindik ibilbide luzea dugula egiteko prebentzioaren kultura normalizatzeari dagokionez, gure negozioan asko aurreratzen ari garen arren.

Prebentzioa kudeaketaren lehen mailako elementua dela barneratu eta integratu gabe daukagu, eta horrek asko oztopatzen du kultura horren aurrerapena. Ahultasun hori kontuan hartuta, esfortzu handia egiten ari gara prebentzioa kudeaketaren beste elementu bat gehiago izan dadin, enpresa kudeatzeko organo guztietan integratua eta gure eguneroko lanaren zati garrantzitsu gisa normalizatua, laneko bizi kalitate, ongizate eta onura hobea lortzeko helburuarekin, are gehiago, abantaila lehiakor bihurtzeko helburuarekin ere. Guztiok dugu zeregin handia kultura hori ezartzeko eta lanpostuak hobetzeko bidean, eta hori ez dagokio soilik prebentzio zerbitzuari, hau da, guztiok barneratu behar dugu istripu tasa eta lanpostuak hobetzea guztion zeregin dela, eta guztiontzat. Horretarako, lehentasunezko hiru ekintza azpimarratuko nituzke: ezinbestekoa da Laneko Arriskuen Prebentzioa Kudeaketa Estrategikoaren lehen mailako elementua izatea, Talde mailan eta negozio bakoitzean integratua; Taldeko eta negozio bakoitzeko liderrei LAPari buruzko prestakuntza ematea, eta, komunikazio bide desberdinen bitartez, kolektibo osoa gure lanpostuak hobetzeko proiektuez eta aurrerapenez informatzea. Funtsezko kontzeptua hau litzateke: “lan bat ongi egin izango bada, soilik modu seguruan egiten bada izango da”.



AINHOA DÍEZ

ULMA Packaging

“Garrantzi gehiago eman behar diogu prebentzioari”

Prebentzioaren kultura enpresan ezartzen ari da dagoeneko, baina ez nahi genukeen bezain azkar. Alde batetik, Laneko Arriskuen Prebentzioaren kudeaketari enpresa jardueran funtsezkotzat jotzen diren beste faktore batzuei bezainbesteko garrantzia eman behar genioke. Beste alde batetik, kontuan hartu behar dugu prebentzioaren kultura ikasketa prozesu bat dela, ohiturak eta jarrerak aldatzeko eskatzen duena, eta horrek bere denbora behar du. Nire ustez, langile guztien parte-hartzea eta ekarpenak biziki garrantzitsuak dira, baita kolektibo osoaren konpromisoa ere, prebentzioa gure jardueraren egunerokotasunean integratuta egon dadin, eta ildo hierarkikoaren maila guztietan. Horrek esan nahi du egiten dugun edozein jardueratan prebentzioa ere sartzeko betebeharra barneratu behar dugula. Hobetaldeen bitartez, segurtasunaren inguruko arazoak batera aztertzeke ekimen bat bultzatzen ari gara, gerta daitezkeen istripuak saihesteko eta hobetzeko ekintzak adosteko, gutako bakoitzak dagokion erantzukizun zatia barnera dezan. Horrekin lortu nahi duguna da urtetik urtera istripuak murriztea eta gure helburu nagusira hurbiltzea: “zero istripu”. Zer arrisku daukagun eta horiek prebenitzeko eta saihesteko zer egin behar dugun jakiteko, prestakuntza eta informazioa hobetu behar ditugu bereziki. Segurtasunerako jarraibideak guztion artean landu behar ditugu, eta praktika onen berri eman, egunero seguruago lan egiteko.



Txurruko Punta

Paseoa Aizkorri parean

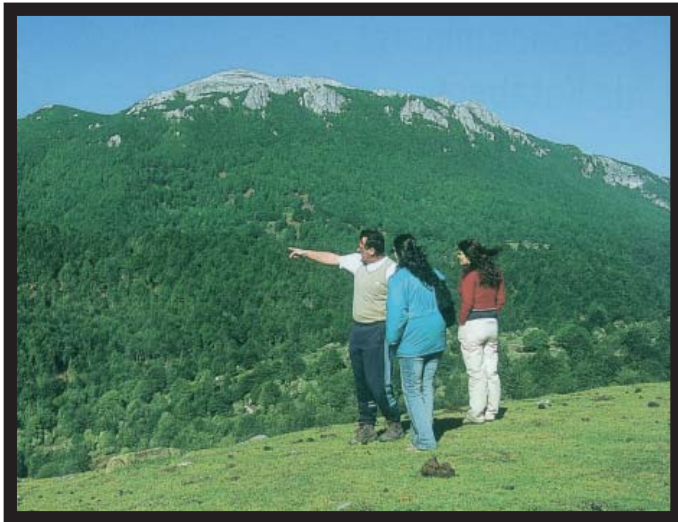

Txurruko Punta mendi erraza da, landa eremua, artaldeak eta zaldi-behorrak lagun dituela, basoz eta panorama ederrez inguratua. Bertara iristea balkoi batera igotzea bezala da, eta hori egiteko modurik onena pixkana igotzea da, presarik gabe. Txurruko Puntara abiatzeko biderik onena oinez egiten dena da, Otzaurteko mendatea janzen duten pagadi ederretan barrena, tontorrera iritsi eta Garagartzako artegitik itzulita. Otzaurteko bentaren aurrean Beunda eta San Adrianera daraman pista hartuko dugu, eta berehala Andra Mariren baseliza utziko dugu atzean, hilarriz inguratuta. Pistaren gaineko langa kanadarra igaro eta

berehala, ezkerretara, pagadian bidexka bat ikusiko dugu, itzuleran pagadian barrena ekarriko gaituena, hain zuzen. Guk Beundako pistari jarraitzen diogu, eta kilometro bat pasa egin ondoren jolasgunera iritsiko gara. Baso bazterreko bidexka aprobeitza dezakegu, eta gerizpean dagoen bidezidor laburren bat. Beundako bidegurutzera iritsitakoan, zeina harrizko monolito batez markatuta dagoen, ezkerretara jo eta muinoak zeharkatzen dituen pistan aurrera jarraituko dugu, Txurruko Puntako kordaren oinarriraino bertaraino, pago baso baten eskuinetik. Pista erdibitzen denean eskuineko bidetik abiatzea edo pare-

● BIDAIA GIDA

● **Hasiera:** Otzaurteko portua, Zegama eta Altsasu herrien artean. Mendatean bertan, Otzaurteko benta-jatetxearen aurrean hasten da bidea, berehala basoko bidexka batean sartzen dena.

Denbora: ibilbide zirkular osoa, 2 - 3 ordu.

Aholkua: ibilbidea luzea da, baina laburtu egin daiteke Beundako atsedenekutik hasiz gero, eta horretara iristeko automobileraz joan daiteke Otzaurteko pistan gora (1,5 km).

Informazioa: www.goierri.org

ko landa muinoetatik zuzen igotzea erabaki dezakegu. Bigarren aukera erakargarriagoa da, Unamendiko abelbideetan barrena eta Txurruko Puntako oinean dagoen Ultzamako lepotik eramango baikaitu. Orduan, gandor lerro ederrari jarraitu besterik ez da egin behar, Txurruko Puntako tontor gorria zuzen igoz: Aratzetik Aizkorriara arteko gailurreria begien bistan, Urdalurreko urtegia oinean. Behean baita ere, urtegiaren beste aldean, Garagartza eta Naparraizko arroak ikusiko ditugu, eta horien oinetan Garagartzako artegi bakartia. Bertara iristeko gure tontorretik landa lerroa jaitsiko dugu, eta instante batean Naparraizko



monolitoan egongo gara. Ondoa dago Garagartzakoa, eta erraz igo daiteke horretara. Garagartzako haitzetik, Zabalazko lepotik behera joko dugu, ipar-mendebalderantz, Antzuzkar izeneko haitz baxuagoa inguratzen duen bidexkaren bila, eta haitzaren oinetik bide balizatuari jarraituko diogu, pagadian barrena Otzaurteko portura iristeko.

BISITA; Segura eta Zegama herriak

● *Segura eta Zegama herriak Gipuzkoa barneko Santiago Bideko funtsezko bi maila dira, San Adriango tuneletik barrena mendatea zeharkatu aurretik. Segurak Erdi Aroko jatorrizko hiribilduaren egitura ederrari eutsi dio, Nagusia, Zurbano eta Lardizabal kaleen inguruan, eta bertan interes handiko hainbat jauregi aurki daitezke, horien artean Jauregi, Lardizabal eta Ardizarra. Parrokiaren eraikina, Jasokundeari eskainia, Aizkorriara begira dago, eta albo batean erretaula bat dauka Santiago Matamorosen irudi eder batekin. Zegaman, garai batean, 300 ostatu ere egon ziren Bidearen zerbitzura, baita ospitale bat ere, gaur egun Elurretako Amaren ermita dagoen lekuan. San Martingo parrokiaren eraikina estilo gotikoan egin zen.*

> **profila**



Santi Mendiola

Santi Mendiola orain dela 37 urte da ULMAko bazkidea. Gaur egun Agrícola Negozioan egiten du lan, eta Isidro Mendiola ULMAko fundatzaileetako baten semea da. Santi gurekin izan da PROFILaren atalean.

Zer duzu zure lanean gustukoan? Lana ez da batere aspergarria, oso jatorri desberdineko produktuekin eta osagaiekin dihardugulako. Dinamikoa da, eta etengabe ikasten duzu. Gainera, zortea daukat, Agrícolan talde gazte, ilusioz bete eta ongi prestatu batekin lan egiten baitut, eta hori beste pizgarri bat da arlo pertsonalean motibatzenko.

Zer gustatzen zaizu aisialdian egitea? Bereziki familiarekin egotea, nire pasio nagusia argazkilaritza den arren: lehen analogikoa, eta orain, halabeharrez, digitala, eta zeregin horretan ematen dut nire denbora librerik gehien, footing egiteko ohitura ere badudan arren. Bidaiatzea ere gustuko dut.

Zer liburu irakurri duzu azkenaldion? El Emperador de Ocean Park: intriga nobela bat da, nire irakurketak bereziki ingurune historikoari eta arkitektura klasikoari erreparatzen badio ere.

Zer ezingo zenuke bazter utzi? Familia, lagunak eta gosariko kikara bete tea.

Miresten duzun pertsonaia-rik? Pertsonaia historikorik edo garaikiderik ez dut bereziki miresten, baina bai miresten ditut eskuzabalki besteentzako bizi-modu atseginagoa egiten laguntzen duten eta horrekin kezkatzen diren pertsona guztiak.

Bizitzak erakutsi dizu... Besteak errespetatzen eta elkarriketaren eta ulermenaren bidez dena dela posible; baita ere lortutakoaz gozatzen.

Balio Kooperatiboan gehigarria

Begira aldizkariaren 14. zenbaki honetan gure Balioei eskainiko dizkiegun gehigarrietako lehenengoa sartu dugu. Oraingoan Lankidetzan izango dugu hizpide, eta gure hainbat bazkide eta langileren kolaborazioak dauzkagu.



NUESTROS VALORES

ERRETIROA HARTU DUTENAK: ULMA Taldean 2007ko urtarrilaren 1etik apirilaren 30ra erretiroa hartu dutenak.



Jesús Mª Epelde Usandizaga



Javier Odriozola Iñurritegui



Tomás Irizar Elorza



José Victor Zabaleta Beitia



Abilio León Moreno



José Miguel Erostarbe Aramburu

ANIMATU ETA BIDALI ZURE IDEIAK;
begira@ulma.es

Eta gainera, beti bezala, gure iradokizun Kutxa ere badugu, zuen ideia eta iritziak jasotzeko prest;

ULMA Taldea
 Zerbitzu Zentralak
 Garagaltza Auzoa 51 -
 P. K. 22.
 20560 OÑATI (Gipuzkoa)
 Erref.: Begira
 Email: begira@ulma.es

Eskerrik asko guztioi, eta goza dezazuela! Zorionak

Animatu eta bidali zure argazkirik onenak:

Herriak eta hiriak

!!

Begira aldizkariak Herriari eta Hiriei buruzko zure argazkirik onenak bidaltzeko animatzen zaitu. Irudi onenen aukeraketa bat egin ondoren, 2008. urterako korporazioaren egutegia egingo da. Gainera, argazkiak bidaltzen dizkiguten guztien artean hainbat opari zozketatuko dira. 2006ko irailaren 14 arte bidali daitezke argazkiak, posta elektronikoz, begira@ulma.es helbidera

Hiriko edozein txoko, herriko edozein irudi bitxi, zure hiriko edo herriko panoramikak eta bistak, animatu eta bidali guri.

II. Lehiaketa honetan 6 irudiko muga jarri da, eta egutegi korporatiborako bazkide edo langile bakoitzeko argazki bakarra aukeratu ahal izango da.

Hartutako
irudi
guztien
artean

hainbat

sari

banatuko dira

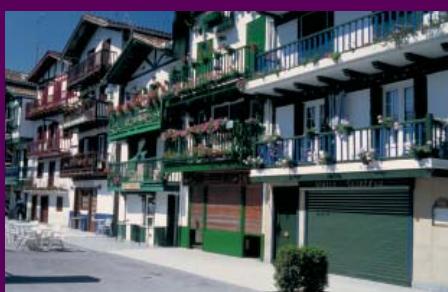

Animatu eta
bidali zure
argazkia

